



## **FOCO SOLAR LED CON SENSOR DE MOVIMIENTO**

## **FARO A LED AD ENERGIA SOLARE CON RILEVATORE DI MOVIMENTO**

**ES**  
**FOCO SOLAR LED CON SENSOR DE MOVIMIENTO**

Instrucciones de uso y de seguridad

**IT** **MT**  
**FARO A LED AD ENERGIA SOLARE CON RILEVATORE DI MOVIMENTO**

Avvertenze per l'uso e la sicurezza

**PT**  
**PROJETOR SOLAR LED COM DETETOR DE MOVIMENTOS**

Indicações de operação e de segurança

**GB** **MT**  
**LED SOLAR LIGHT WITH MOTION DETECTOR**

Operating and safety information

**DE** **AT** **CH**  
**LED-SOLARSTRAHLER MIT BEWEGUNGSMELDER**

Bedienungs- und Sicherheitshinweise

IAN 459049\_2401

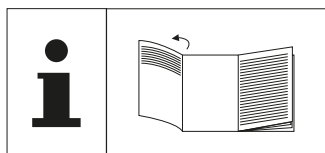

**ES**

Antes de leer las instrucciones, despliegue la página con las ilustraciones y, a continuación, familiarícese con todas las funciones del artículo.

**IT MT**

Prima di leggere le istruzioni aprire la pagina con le illustrazioni e quindi familiarizzare con tutte le funzioni dell'articolo.

**PT**

Antes de começar a ler, desdobre a página com as ilustrações e familiarize-se com todas as funções do artigo.

**GB MT**

Before you start reading, please fold out the illustrations page and familiarise yourself with all of the item's functions.

**DE AT CH**

Klappen Sie vor dem Lesen die Seite mit den Abbildungen aus und machen Sie sich anschließend mit allen Funktionen des Artikels vertraut.

ES	Instrucciones de uso y de seguridad	página	7
IT/MT	Avvertenze per l'uso e la sicurezza	pagina	15
PT	Indicações de operação e de segurança	página	23
GB/MT	Operating and safety information	page	30
DE/AT/CH	Bedienungs- und Sicherheitshinweise	Seite	37

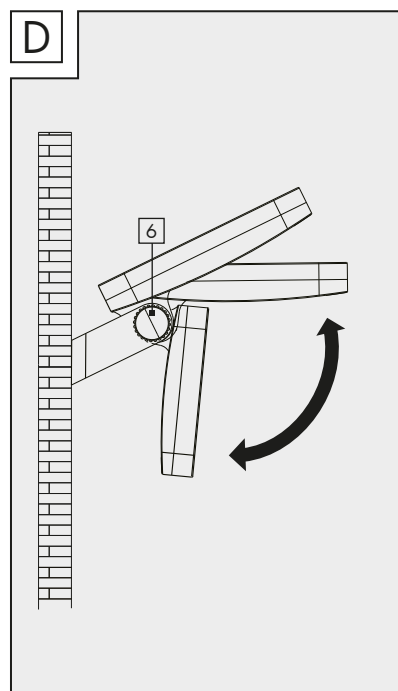
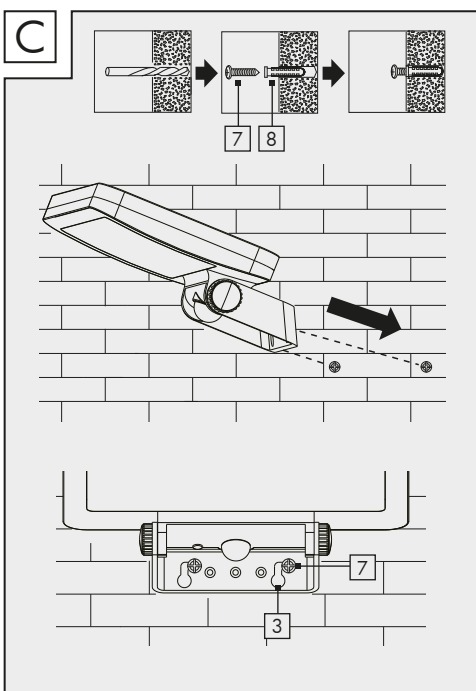
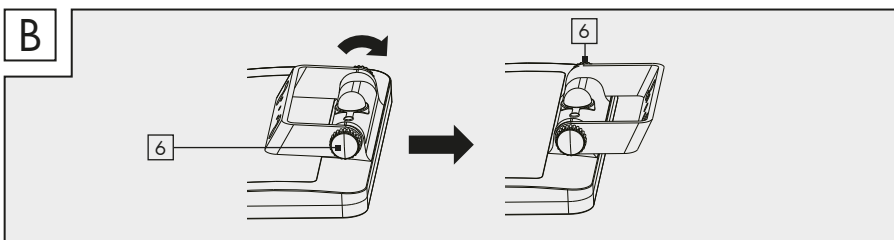
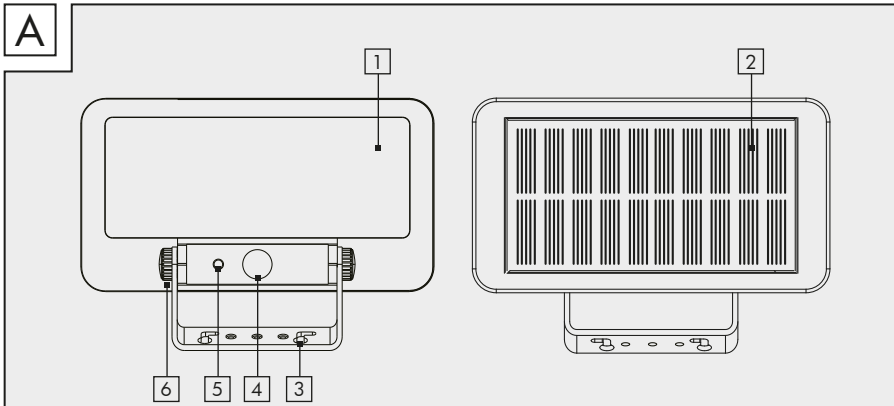

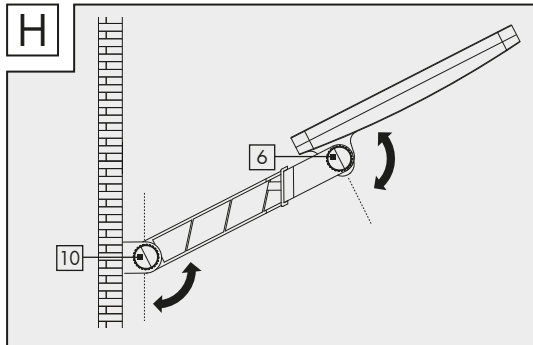
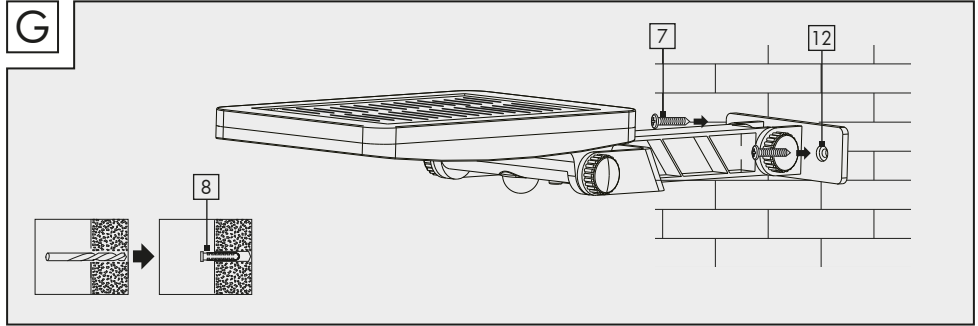
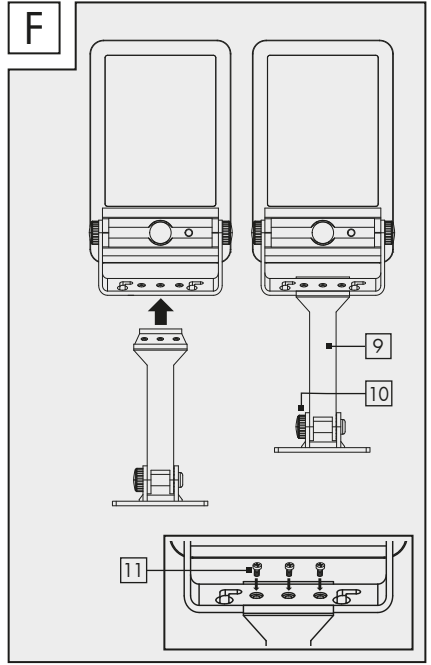
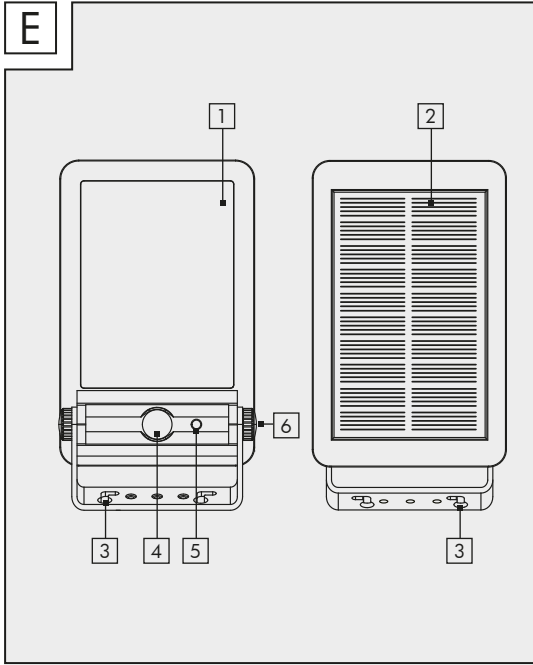

<b>ES</b>	
<b>Introducción</b> .....	7
<b>Explicación de los símbolos</b> .....	7
<b>Uso previsto</b> .....	8
<b>Volumen de suministro</b> .....	8
<b>Descripción de componentes</b> .....	8
<b>Datos técnicos</b> .....	8
<b>Indicaciones de seguridad</b> .....	9
<b>Riesgo de fuga de pilas / baterías</b> ...	9
<b>Montaje</b> .....	10
<b>Montaje del foco</b> .....	10
<b>Orientación del foco / panel solar</b> .....	11
<b>Carga de la batería</b> .....	11
<b>Manejo</b> .....	11
<b>Subsanación de errores</b> .....	12
<b>Limpeza y almacenamiento</b> .....	12
<b>Eliminación de residuos</b> .....	12
<b>Garantía</b> .....	13
<b>Servicio postventa</b> .....	14

<b>PT</b>	
<b>Introdução</b> .....	23
<b>Explicação dos símbolos</b> .....	23
<b>Utilização correta</b> .....	23
<b>Material fornecido</b> .....	24
<b>Descrição das peças</b> .....	24
<b>Dados técnicos</b> .....	24
<b>Indicações de segurança</b> .....	25
<b>Risco de vazamento das pilhas/ baterias</b> .....	25
<b>Montagem</b> .....	26
<b>Montar o projetor</b> .....	26
<b>Alinhar o projetor/ painel solar</b> .....	26
<b>Carregar a bateria</b> .....	27
<b>Operação</b> .....	27
<b>Resolução de erros</b> .....	28
<b>Limpeza e armazenamento</b> .....	28
<b>Eliminação</b> .....	28
<b>Assistência</b> .....	30

<b>IT</b>	<b>MT</b>	
<b>Introduzione</b> .....		15
<b>Spiegazione dei simboli</b> .....		15
<b>Utilizzo conforme alla destinazione d'uso</b> .....		16
<b>Dotazione</b> .....		16
<b>Descrizione delle parti</b> .....		16
<b>Dati tecnici</b> .....		16
<b>Avvertenze di sicurezza</b> .....		17
<b>Rischio di fuoriuscita del liquido dalle batterie/pile</b> .....		17
<b>Montaggio</b> .....		18
<b>Montaggio del faretto</b> .....		18
<b>Allineamento del faretto/pannello solare</b> .....		19
<b>Caricare la batteria</b> .....		19
<b>Modo d'uso</b> .....		19
<b>Risoluzione dei problemi</b> .....		20
<b>Pulizia e conservazione</b> .....		20
<b>Smaltimento</b> .....		20
<b>Garanzia</b> .....		21
<b>Assistenza</b> .....		22

<b>GB</b>	<b>MT</b>	
<b>Introduction</b> .....		30
<b>Explanation of symbols</b> .....		30
<b>Intended use</b> .....		31
<b>Specifications supplied</b> .....		31
<b>Description of parts</b> .....		31
<b>Technical data</b> .....		31
<b>Safety instructions</b> .....		32
<b>Risk of leakage from batteries/ rechargeable batteries</b> .....		33
<b>Assembly and installation</b> .....		33
<b>Mounting the Spotlight</b> .....		33
<b>Positioning the Spotlight/ solar panel</b> .....		34
<b>Charging the battery</b> .....		34
<b>Operation</b> .....		34
<b>Troubleshooting</b> .....		35
<b>Cleaning and storage</b> .....		35
<b>Disposal</b> .....		35
<b>Warranty</b> .....		36
<b>Service</b> .....		37

<b>Einleitung</b> .....	37
<b>Zeichenerklärung</b> .....	37
<b>Bestimmungsgemäße Verwendung</b>	38
<b>Lieferumfang</b> .....	38
<b>Teilebeschreibung</b> .....	38
<b>Technische Daten</b> .....	39
<b>Sicherheitshinweise</b> .....	39
<b>Risiko des Auslaufens von Batterien/Akkus</b> .....	40
<b>Montage</b> .....	40
<b>Strahler montieren</b> .....	41
<b>Strahler/Solarpanel ausrichten</b> .....	41
<b>Akku aufladen</b> .....	42
<b>Bedienung</b> .....	42
<b>Fehlerbehebung</b> .....	42
<b>Reinigung und Lagerung</b> .....	42
<b>Entsorgung</b> .....	43
<b>Garantie</b> .....	43
<b>Service</b> .....	44

# Foco solar led con sensor de movimiento

## ● Introducción

 Enhorabuena por la compra de su nuevo producto. Ha elegido un producto de alta calidad. Lea completa y detenidamente este manual de instrucciones. Este manual forma parte de este producto y contiene información esencial relativa a la puesta en funcionamiento y manejo. Observe en todo momento todas las indicaciones de seguridad. En caso de que tenga preguntas o dudas relacionadas con el manejo del producto, póngase en contacto con su distribuidor o el centro de servicio de atención al cliente. Conserve este manual en un lugar seguro y, en caso de que entregue el producto a terceros, asegúrese de incluir también el presente manual de instrucciones. En lo sucesivo, el producto se denominará como: "Foco"

## ● Explicación de los símbolos



¡Lea el manual de instrucciones!



Fecha de publicación de las instrucciones de uso (mes/año)



Fecha de fabricación (mes/año).



Corriente continua.



¡Peligro de muerte y de accidentes para bebés y niños!



¡Observe las indicaciones de advertencia y de seguridad!



¡Peligro de explosión!



Lleve guantes de protección.



Este símbolo indica que el producto funciona con una tensión de protección muy baja (SELV/PELV) (clase de protección III).

### IP65



Protección contra la entrada de polvo (estanco al polvo, protección total contra el contacto) y protección contra los chorros de agua procedentes de todas las direcciones.

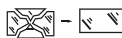

Se debe reemplazar cualquier cubierta protectora rota. En caso de daños, deje de utilizar inmediatamente el producto y póngase en contacto con la dirección de servicio posventa indicada más abajo.



Producto no apto para la iluminación de habitaciones.



Alcance de cobertura



Ángulo de cobertura



Elimine el embalaje y el producto de manera respetuosa con el medioambiente.



¡Daños medioambientales como consecuencia de la eliminación incorrecta de las pilas / baterías!



Embalaje de madera controlada con la etiqueta FSC Mixto.



Mediante el marcado CE, el fabricante certifica que este producto eléctrico cumple las directivas europeas vigentes.

## ● Uso previsto

El producto ha sido diseñado para iluminar de manera automática espacios en el exterior (p. ej., jardín, terraza, etc.). No instale el producto en interiores, ya que esto impedirá que la batería se cargue. El producto no es apto para iluminar estancias domésticas. Este producto está destinado exclusivamente a su uso en el ámbito doméstico. No está permitido ningún uso distinto al descrito ni efectuar ninguna modificación del producto, ya que puede provocar daños materiales o incluso personales. El fabricante o el distribuidor no asumen ninguna responsabilidad por los daños causados por un uso inadecuado o incorrecto.

## ● Volumen de suministro

### **Modelo 1262-B**

- 1x Foco LED solar con detector de movimiento
- 1x Material para el montaje (2 tacos y 2 tornillos)
- 1x Manual de instrucciones

### **Modelo 1262-S**



- 1x Foco LED solar con detector de movimiento
- 1x Pieza distanciadora
- 1x Material de montaje (2 tacos y 5 tornillos)
- 1x Manual de instrucciones

## ● Descripción de componentes

- 1 Módulo LED
- 2 Panel solar
- 3 Orificios guía
- 4 Detector de movimiento
- 5 Interruptor
- 6 Pomo de apriete del foco

- 7 Tornillo
- 8 Taco
- 9 Pieza distanciadora (1262-S)
- 10 Pomo de apriete de la pieza distanciadora (1262-S)
- 11 Tornillo (1262-S)
- 12 Orificios guía de la pieza distanciadora (1262-S)

## ● Datos técnicos

Número de modelo:	1262-B / 1262-S
Tensión de entrada (foco):	3,7 V  , 5 W
Panel solar:	300 mA, máx. 1,5 W
Batería de Li-Ion (18650):	3,7 V  , 1500 mAh (sustituibles por personal especializado)
Lámpara:	56x LED (no sustituible)
Detector de movimiento:	Distancia de detección: máx. 10 m Ángulo de detección: aprox. 120°
Flujo luminoso:	máx. 450 lm
Temperatura del color:	6500 K (luz blanca fría)
Altura recomendada de instalación:	aprox. 2-4 m
Dimensiones del foco (incl. soporte de pared):	aprox. 20 x 14 x 4 cm (modelo 1262-B) aprox. 33 x 11 x 4 cm (modelo 1262-S)
Área de proyección máxima:	aprox. 122 cm <sup>2</sup> (modelo 1262-B) aprox. 104 cm <sup>2</sup> (modelo 1262-S)



Peso:                      aprox. 250 g  
                                 (modelo 1262-B)  
                                 aprox. 260 g (modelo  
                                 1262-S con pieza  
                                 distanciadora)

## ● Indicaciones de seguridad



### Indicaciones de seguridad



#### **⚠ ADVARSEL!**

#### **¡PELIGRO DE MUERTE Y DE ACCIDENTES PARA BEBÉS Y**

**NIÑOS!** Nunca deje a los niños solos con el material de embalaje. Existe riesgo de asfixia provocado por el material de embalaje. A menudo, los niños subestiman los peligros. Mantenga a los niños en todo momento alejados del producto.

- Este producto puede ser utilizado por niños a partir de 8 años, así como por personas con discapacidad física, sensorial o mental o sin experiencia ni conocimientos, siempre que sean vigilados o hayan sido instruidos en el uso seguro de este producto, y entiendan los peligros que puedan surgir con su uso. Los niños no deben jugar con el producto. La limpieza y el mantenimiento por parte del usuario no deben ser realizados por niños sin supervisión.
- No utilice el producto si observa algún daño.
- El fabricante/distribuidor de este producto no se responsabilizará de lesiones o daños resultantes de un montaje o uso inadecuado.
- No sumerja nunca el producto en agua o en otros líquidos.
- Mantenga el producto alejado del fuego y de superficies calientes.
- El módulo LED **1** no es reemplazable.
- Los LEDs no se pueden sustituir. Cuando la fuente de luz alcance el final de su vida útil, deberá sustituirse todo el producto.
- **¡PELIGRO DE MUERTE!** Durante el montaje, mantenga a los niños alejados

del área de trabajo. El volumen de suministro incluye diversos tornillos, así como otras piezas pequeñas. Éstos pueden ser potencialmente mortales si se ingieren o inhalan.



## Indicaciones de seguridad para pilas / baterías

- **¡PELIGRO DE MUERTE!** Mantenga las pilas / baterías fuera del alcance de los niños. En caso de ingestión, acuda inmediatamente al médico.
- **¡NOTA!** La batería puede ser sustituida por personal especializado.
- **¡PELIGRO DE EXPLOSIÓN!**  
 No recargue nunca las pilas no recargables. No cortocircuite ni abra las pilas / baterías. Puede provocar sobrecalentamiento, peligro de incendio o explosión.
- No arroje nunca las pilas / baterías al fuego o al agua.
- No exponga las pilas / baterías a esfuerzos mecánicos.

## ● Riesgo de fuga de pilas / baterías

- Evite condiciones y temperaturas extremas que puedan afectar a las pilas / baterías, p. ej. radiadores / luz solar directa.
- Evite el contacto con la piel, los ojos y las mucosas. En caso de contacto, limpie enseguida la zona afectada con abundante agua limpia y acuda inmediatamente a un médico.
- **¡LLEVE GUANTES DE PROTECCIÓN!**  Las pilas / baterías con fugas o dañadas pueden ocasionar quemaduras al entrar en contacto con la piel. En este caso, lleve guantes de protección adecuados.
- En caso de fugas en las pilas / baterías, retírelas inmediatamente del producto para evitar daños.

## ● Montaje

**Nota:** Retire todo el material de embalaje del producto. Antes del montaje decida dónde montar el producto. Antes de taladrar los orificios de montaje, asegúrese de que en el lugar donde se va a realizar la perforación no haya tuberías de gas, agua o cables eléctricos que puedan perforarse o resultar dañados. Utilice un taladro para perforar agujeros en la mampostería. Observe el manual de instrucciones y las indicaciones de seguridad del taladro. De lo contrario, existe el riesgo de muerte o de sufrir lesiones por descarga eléctrica.

**Nota:** El material para el montaje que se adjunta es adecuado para mamposterías sólidas estándar. Infórmese también del material de montaje adecuado para la superficie de montaje que ha elegido. Si es necesario, solicite información a un profesional.

### **Preste atención a los siguientes puntos al seleccionar el lugar de instalación:**

- Asegúrese de que el producto ilumine el área deseada. Asegúrese de que el detector de movimiento [4] detecte el área deseada.
- El detector de movimiento tiene un rango de detección de 10 m con un ángulo de detección de aprox. 120°.
- Asegúrese de que el detector de movimiento [4] no quede iluminado por la noche por el alumbrado público. Puede afectar al funcionamiento.
- La altura de instalación recomendada es de 2 a 4 metros. Si es posible, monte el proyector de exterior en un lugar protegido de la suciedad y el polvo, protegido de la lluvia (por ejemplo, bajo un alero) y de otras influencias climatológicas.

**Nota:** El panel solar [2] necesita recibir la mayor cantidad posible de luz solar directa. El proceso de carga puede verse considerablemente afectado, si el panel solar permanece parcialmente a la sombra durante el día.

### **Orientación:**

La orientación óptima es hacia el sur. Es preferible seleccionar una orientación desviada ligeramente hacia el oeste que hacia el este.

## ● Montaje del foco

- Marque las posiciones de los orificios guía [3] (ver la fig. A) en el lugar de montaje de la pared.
- Taladre dos agujeros ( $\varnothing$  6 mm) e inserte los tacos adecuados [8] (ver las figs. C y G).
- Atornille los tornillos [7] en los tacos [8], dejando un espacio de unos 3 mm entre la cabeza del tornillo y la pared de montaje (ver la fig. C).
- Coloque los orificios guía [3] sobre los tornillos y empuje el foco a lo largo de la guía para fijarlo (ver la fig. C).
- Si es necesario, corrija la distancia de los tornillos a la superficie de montaje para lograr un ajuste firme del foco.

### **Montaje del modelo 1262-S con pieza distanciadora**

Si lo desea, puede montar el modelo 1262-S (ver la fig. E) con la pieza distanciadora (véase más arriba para el montaje sin la pieza distanciadora).

- Atornille la pieza distanciadora [9] al foco con los tornillos [11] (ver la fig. F).
- Atornille a la pared la pieza distanciadora [9] introduciendo los tornillos [7] a través de los orificios guía [12] en los tacos [8] y apriételos firmemente (ver la fig. G).

## ● Orientación del foco / panel solar

El foco puede orientarse horizontalmente (arriba/abajo) en un ángulo de hasta 180° (ver la fig. D).

- Afloje los dos pomos de apriete del foco [6] para ajustar la posición del foco (ver la fig. B).
- Cuando oriente el foco a la posición deseada, apriete de nuevo los pomos de apriete. Si es necesario, utilice un destornillador para evitar que se mueva el tornillo en el pomo de apriete (Debido al tipo de diseño, recomendamos utilizar una llave Allen.).

### **Orientar el modelo 1262-S con pieza distanciadora**

El foco puede orientarse horizontalmente (arriba/abajo) en un ángulo de hasta 180° (ver la fig. H).

- Afloje el pomo de apriete de la pieza distanciadora [10] para ajustar la altura del foco (ver la fig. H).
- Cuando oriente el foco a la posición deseada, apriete de nuevo el pomo de apriete.
- Afloje el pomo de apriete del foco [6] para ajustar el ángulo de inclinación del foco (ver la fig. H).
- Cuando oriente el foco a la posición deseada, apriete de nuevo el pomo de apriete. Si es necesario, utilice un destornillador para evitar que se mueva el tornillo en el pomo de apriete. (Debido al tipo de diseño, recomendamos utilizar una llave Allen.).

**Nota:** El detector de movimiento ofrece un ángulo de detección de hasta 120°. Asegúrese de que el detector de movimiento se encuentre orientado en línea recta hacia el área de detección que desee.

**Nota:** Asegúrese de que la superficie del panel solar [2] no esté sucia para garantizar un funcionamiento óptimo.

## ● Carga de la batería

- La batería se carga en cualquiera de los modos. Conseguirá una carga óptima al principio, cuando el producto esté apagado.

**Nota:** Después de 7 a 8 horas con buena luz solar la batería estará cargada. La duración del proceso de carga depende del estado de carga de la batería y de la calidad de la radiación solar.

## ● Manejo

El producto puede funcionar en tres modos diferentes. Los modos de funcionamiento se pueden ajustar con el interruptor [5].

**Nota:** El panel solar enciende el producto al anochecer o en la oscuridad, en el modo que haya establecido.

**Nota:** La carga de la batería a través del panel solar no depende del modo seleccionado. Siempre se produce la carga independientemente del modo seleccionado.

### **Modo 1**

- Pulse el interruptor [5] durante 3 segundos para cambiar al "Modo 1".
- El foco se enciende 1 vez y se enciende con una luz fija con una menor luminosidad.
- En el momento en que el detector de movimiento detecta un movimiento dentro de su radio de acción, el foco se enciende con toda su luminosidad.
- Después de unos 15 segundos, el foco se vuelve a encender con una luminosidad reducida.

### **Modo 2**

- Vuelva a pulsar el interruptor [5] para cambiar al "Modo 2".

- La luz parpadea 2 veces y luego se apaga.
- En el momento en que el detector de movimiento detecta un movimiento dentro de su radio de acción, el foco se enciende con toda su luminosidad.
- Al cabo de unos 15 segundos se vuelve a apagar la luz.

### Modo 3

- Vuelva a pulsar el interruptor **[5]** para cambiar al "Modo 3".
- La luz parpadea 3 veces. El foco se enciende con una menor luminosidad. En este modo el detector de movimiento está desactivado.

### Desconexión del foco

- Pulse el interruptor **[5]** una cuarta vez para apagar el foco.

### ● Subsanación de errores

- = Error
- ⊙ = Causa
- = Solución
  
- = El producto no se enciende.
- ⊙ = El producto está apagado.
- = Pulse el interruptor **[5]** para encender el producto (véase el capítulo "Manejo").
  
- = La luz parpadea.
- ⊙ = La batería está casi descargada.
- = Cargue la batería (consulte el capítulo "Cargar la batería").

### ● Limpieza y almacenamiento

- Apague el producto si no desea utilizarlo, va a guardarlo o limpiarlo.
- Compruebe periódicamente si el detector de movimiento **[4]** y el panel solar **[2]** presentan suciedad. Elimínela para

- garantizar el correcto funcionamiento del producto.
- En invierno, mantenga el producto, especialmente el panel solar, libre de nieve y hielo.
- Para limpiar el producto, utilice un paño seco que no suelte pelusa. En caso de suciedad más intensa, humedezca ligeramente el paño.

### ● Eliminación de residuos



Tenga en cuenta el etiquetado de los materiales de embalaje al separar los residuos. Estos se etiquetan con abreviaturas (a) y números (b) con el siguiente significado:

1–7: Plásticos

20–22: Papel y cartón

80–98: Materiales compuestos



Puede informarse sobre cómo desechar el producto usado en su administración local o municipal.



El embalaje se compone de materiales respetuosos con el medioambiente que se pueden eliminar en los puntos de reciclajes locales. En este caso, el punto verde no se aplica a Alemania.



En aras de la protección del medioambiente, no deseche el producto con los residuos domésticos cuando ya no esté en uso y deposítelo convenientemente en puntos de reciclado. Para obtener información sobre los puntos de recogida y sus horarios, póngase en contacto con su administración local.

Las pilas dañadas o gastadas deben reciclarse con arreglo a la directiva 2006 / 66 / CE y sus enmiendas. Deseche las pilas y / o el producto en los puntos de recogida provistos.



## ¡Daños medioambientales causados por la eliminación incorrecta de las baterías!

Las baterías no deben desecharse junto con la basura doméstica. Pueden contener metales pesados\*) tóxicos y están sujetas a un tratamiento especial de residuos. Las pilas y baterías recargables que no estén instaladas de forma permanente en el aparato deben retirarse y desecharse por separado antes de desechar el aparato. ¡Por favor, devuelva las pilas y las baterías sólo en estado descargado! En la medida de lo posible, utilice pilas recargables en lugar de pilas desechables.

\*) Cd = cadmio, Hg = mercurio, Pb = plomo

## ● Garantía

Estimado/a cliente: este aparato viene con una garantía de 3 años a contar desde la fecha de compra. En el caso de que se detecten defectos en este producto, le asisten derechos legales frente al vendedor del producto. Estos derechos legales no están limitados por nuestra garantía como se establece a continuación:

### **Condiciones de garantía**

El período de garantía comienza con la fecha de compra. Conserve el ticket de compra original en un lugar seguro. Será necesario como comprobante de la compra. En caso de que produzca un defecto de material o de fabricación dentro de los tres años siguientes a la fecha de compra de este producto, a nuestro criterio, repararemos o reemplazaremos el producto sin cargo o le reembolsaremos el precio de compra. Esta garantía queda supeditada a la condición de que el aparato defectuoso y el comprobante de compra (ticket de compra) se presenten dentro del período de tres años y que se describa brevemente por

escrito el fallo y cuándo se produjo. En caso de que el defecto quede cubierto por nuestra garantía, recibirá de vuelta el producto reparado o uno nuevo. Con la reparación o sustitución del producto no se dará comienzo a un nuevo período de garantía.

### **Período de garantía y reclamaciones legales por defectos**

El período de garantía no se prolongará al hacer uso de ella. Esto también se aplica a los componentes sustituidos y reparados. Los daños y defectos eventualmente existentes en el momento de la compra, deben notificarse inmediatamente después de desembalarlo. Tras la conclusión del período de garantía, las reparaciones acometidas están sujetas a costes.

### **Alcance de la garantía**

El aparato se fabricó cuidadosamente de acuerdo con estrictas directrices de calidad y se sometió a rigurosas pruebas antes de su entrega. La garantía cubre los defectos de material o fabricación, así como los de la batería. Esta garantía no cubre aquellos componentes del producto expuestos a un desgaste normal y que, por lo tanto, pueden considerarse como piezas de desgaste, o a daños en componentes frágiles como, p. ej., interruptores, baterías o piezas de vidrio. Esta garantía se anulará si el producto se ha dañado, ha sido mal utilizado o se han llevado trabajos inadecuados de mantenimiento. La utilización correcta del producto supone el cumplimiento exacto de todas las indicaciones contenidas en el manual de instrucciones. Se deberá evitar necesariamente cualquier uso y acción desaconsejado en el manual de instrucciones o del cual se haya advertido. El producto ha sido diseñado únicamente para uso privado, y no se debe utilizar para fines comerciales. La garantía se anulará, en caso de manejo indebido e inadecuado, uso de la fuerza y en caso de manipulaciones que

no hayan sido llevadas a cabo por nuestro servicio técnico autorizado.

### **Tramitación de una reclamación de garantía**

Para garantizar un procesamiento rápido de su solicitud, siga las siguientes

#### **indicaciones:**

- Por favor, al realizar cualquier consulta tenga a mano el ticket de compra y el número de artículo (p. ej., IAN 123456) como comprobante de compra.
- El número de artículo se puede encontrar en la placa de características del producto, en un grabado en el producto, en la portada del manual de instrucciones (abajo a la izquierda) o en la pegatina que hay en la parte trasera o inferior del producto.
- En caso de que se produzcan errores de funcionamiento y otros defectos, póngase primero en contacto con el departamento del servicio postventa mencionado a continuación por teléfono o por correo electrónico.
- A continuación, podrá enviar a portes pagados el producto registrado como defectuoso a la dirección del servicio postventa que se le ha facilitado, adjuntando el comprobante de compra (ticket de compra) e indicando el fallo y cuándo se produjo.

## ● **Servicio postventa**

ES

Servicio España

Tel. : 00800 80040044

E-Mail: [administration@mynetsend.de](mailto:administration@mynetsend.de)

**IAN 459049\_2401**

Por favor, al realizar cualquier consulta tenga a mano el recibo y el número de artículo (p. ej. IAN 123456) como comprobante de compra.

Puede consultar una versión actual del manual de instrucciones en:  
[www.citygate24.de](http://www.citygate24.de)

En **[www.lidl-service.com](http://www.lidl-service.com)** puede descargar estos y muchos otros manuales, vídeos de productos y software de instalación.

Escaneando el código QR de la portada puede acceder directamente a la página del servicio posventa de Lidl ([www.lidl-service.com](http://www.lidl-service.com)) y abrir su manual de instrucciones introduciendo el número de artículo (IAN) 123456\_7890.

# Faro a LED ad energia solare con rilevatore di movimento

## ● Introduzione



Ci congratuliamo con voi per l'acquisto del vostro nuovo prodotto.

Avete scelto un prodotto di qualità.

Vi preghiamo di leggere attentamente e per intero queste istruzioni per l'uso. Le presenti istruzioni fanno parte del prodotto e contengono indicazioni importanti su come mettere in funzione e maneggiare il prodotto stesso. Rispettare sempre tutte le avvertenze di sicurezza. Se avete domande o dubbi riguardanti l'uso del prodotto, vi preghiamo di mettervi in contatto con il vostro rivenditore o con il centro di assistenza. Si prega di conservare con cura queste istruzioni e di consegnarle a eventuali terzi. Denominazione del prodotto: "Faretto"

## ● Spiegazione dei simboli



Leggere le istruzioni per l'uso!



Data di pubblicazione delle istruzioni per l'uso (mese/anno)



Data de produção (mês/ano)



Corrente continua



Pericolo di morte e di infortunio per bambini e infanti!



Seguire le avvertenze di sicurezza!



Pericolo di esplosione!



Indossare guanti protettivi!



Questo simbolo significa che il prodotto funziona a bassa tensione di protezione (SELV / PELV) (classe di protezione III).

**IP65**



Protezione contro l'infiltrazione di polvere (stagno alla polvere, protezione completa contro il contatto), sporco e spruzzi d'acqua provenienti da tutte le direzioni.

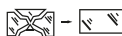

Sostituire sempre tutte le coperture di protezione rotte. In caso di danno mettere subito il prodotto fuori servizio e rivolgersi all'indirizzo del servizio assistenza indicato.



Non adatto per l'illuminazione di ambienti interni



Raggio di rilevazione



Angolo di rilevazione



Smaltire l'imballaggio e il prodotto nel rispetto dell'ambiente!



Danni ambientali provocati da smaltimento errato delle batterie!



Imballaggio realizzato con mix legno certificato FSC



Con la marcatura CE, il produttore dichiara che questo prodotto è conforme alle vigenti direttive europee.

## ● Utilizzo conforme alla destinazione d'uso

Il prodotto è stato progettato per l'illuminazione automatica degli ambienti esterni (ad es. giardino, terrazza ecc.). Il prodotto non deve essere montato in ambienti interni, perché in tal caso la batteria non può ricaricarsi. Il prodotto non è adatto per l'illuminazione interna domestica. Questo prodotto non è stato concepito solo per l'impiego domestico privato. Un utilizzo diverso da quello descritto o non conforme alla destinazione d'uso del prodotto potrebbe causare danni materiali e lesioni alle persone. Il produttore o il rivenditore declinano qualsiasi responsabilità per danni causati da un utilizzo non conforme alla destinazione d'uso o errato.

## ● Dotazione

### **Modello 1262-B**

1 x Faretto solare a LED con rilevatore di movimento

1 x Materiale di montaggio  
(2x tasselli e 2x viti)

1 x Istruzioni per l'uso

### **Modello 1262-S**

1 x Faretto solare a LED con rilevatore di movimento

1 x Distanziatore

1 x Materiale di montaggio  
(2x tasselli e 5x viti)

1 x Istruzioni per l'uso

## ● Descrizione delle parti

- 1 Modulo a LED
- 2 Pannello solare
- 3 Fori guida
- 4 Rilevatore di movimento
- 5 Interruttore
- 6 Faretto con manopola

- 7 Vite
- 8 Tassello
- 9 Distanziatore (1262-S)
- 10 Distanziatore con manopola (1262-S)
- 11 Vite (1262-S)
- 12 Distanziatore fori guida (1262-S)

## ● Dati tecnici

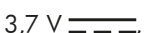
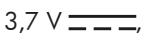
Numero modello:	1262-B / 1262-S
Tensione di ingresso (faretto):	3,7 V  , 5 W
Pannello solare:	300 mA, max. 1,5 W
Batteria agli ioni di litio (18650):	3,7 V  , 1500 mAh (può essere sostituita da personale specializzato)
Lampadina:	56x LED (non sostituibile)
Rilevatore di movimento:	Campo di rilevamento: max. 10 m Angolo di rilevamento: ca. 120°
Flusso luminoso:	max. 450 lm
Temperatura di colore:	6500 K (bianco freddo)
Altezza di installazione consigliata:	ca. 2-4 m
Dimensioni del faretto (incl. supporto a parete):	ca. 20 x 14 x 4 cm (modello 1262-B) ca. 33 x 11 x 4 cm (modello 1262-S)
Superficie di proiezione massima:	ca. 122 cm <sup>2</sup> (modello 1262-B) ca. 104 cm <sup>2</sup> (modello 1262-S)
Peso:	ca. 250 g (modello 1262-B) ca. 260 g (modello 1262-S con distanziatore)



## ● Avvertenze di sicurezza



### Avvertenze di sicurezza



#### **⚠ ATTENZIONE!**

#### **PERICOLO DI MORTE E DI INFORTUNIO PER BAMBINI E**

**INFANTI!** Non lasciare mai i bambini non sorvegliati in presenza del materiale di imballaggio. Sussiste il pericolo di soffocamento a causa del materiale di imballaggio. Spesso i bambini sottovalutano i pericoli. Tenere il prodotto sempre fuori dalla portata dei bambini.

- L'uso del prodotto da parte di bambini di età superiore a 8 anni e di persone con ridotte capacità fisiche, sensoriali o mentali o con mancanza di esperienza e conoscenza è consentito in presenza di un tutore o qualora dette persone siano state istruite sull'uso sicuro del prodotto e abbiano compreso i pericoli che ne derivano. Il prodotto non è un giocattolo. La pulizia e la manutenzione da parte di bambini sono consentite solo sotto la supervisione di un adulto.
- Non utilizzare il prodotto qualora fosse danneggiato.
- Il produttore/rapresentante del presente prodotto non si assume alcuna responsabilità per le lesioni o i danni causati da un montaggio non a regola d'arte/utilizzo non conforme alla destinazione d'uso.
- Non immergere mai il prodotto in acqua o altri liquidi.
- Tenere il prodotto lontano dalle fiamme vive o dalle superfici calde.
- Il modulo LED  non può essere sostituito.
- I LED non sono sostituibili. Alla fine della vita di servizio della fonte luminosa, il prodotto dovrà essere sostituito per intero.

- **PERICOLO DI MORTE!** Tenere i bambini lontano dall'area di lavoro durante il montaggio. La dotazione comprende una grande quantità di viti e minuteria varia. Queste possono rappresentare un pericolo letale in caso di ingestione o inalazione.



### Avvertenze di sicurezza per le batterie

- **PERICOLO DI MORTE!** Conservare le batterie / pile sempre lontano dalla portata dei bambini. In caso di ingestione consultare immediatamente un medico!
- **AVVERTENZA!** La batteria può essere sostituita da personale specializzato.
- **PERICOLO DI ESPLOSIONE!** Non ricaricare mai le batterie non ricaricabili. Non cortocircuitare e/o aprire le batterie / pile. Ne potrebbe derivare un rischio di incendio, surriscaldamento o scoppio.
- Non buttare mai le batterie / pile nel fuoco o in acqua.
- Non sottoporre le batterie / pile a sollecitazioni meccaniche.



## ● Rischio di fuoriuscita del liquido dalle batterie/pile

- Evitare condizioni e temperature estreme che possano ripercuotersi sulle batterie / pile ad esempio la vicinanza a termosifoni / l'esposizione diretta ai raggi solari.
- Evitare il contatto della pelle, degli occhi e delle mucose con il liquido delle batterie! In caso di contatto con il liquido delle batterie, sciacquare le zone interessate con abbondante acqua pulita e rivolgersi immediatamente a un medico!

-  **INDOSSARE GUANTI PROTETTIVI!** Le batterie / pile danneggiate o che presentano perdite possono corrodere la pelle in caso di contatto. Pertanto, in questo caso indossare guanti protettivi adatti.
- Nel caso di perdita di liquido delle batterie, rimuoverli subito dal prodotto per evitare danneggiamenti.

## ● Montaggio

**Avvertenza:** Rimuovere il materiale di imballaggio del prodotto. Prima del montaggio, decidere il luogo di installazione del prodotto. Prima di praticare i fori di fissaggio, verificare che nel punto selezionato non siano presenti tubazioni del gas o dell'acqua né conduttori di corrente. Per eseguire i fori nella muratura servirsi di un trapano. Seguire le indicazioni di sicurezza del manuale d'uso e di sicurezza del trapano. In caso contrario sussiste il pericolo di morte o di lesioni per scossa elettrica.

**Avvertenza:** Il materiale di montaggio in dotazione è indicato per le normali pareti solide. È importante informarsi su quali materiali di montaggio sono indicati per la base desiderata. A riguardo, informarsi presso un tecnico qualificato.

### **Per la scelta del luogo di montaggio, tenere in considerazione i seguenti aspetti:**

- Assicurarsi che il prodotto illumini la zona desiderata. Verificare che il rilevatore di movimento **[4]** sia in grado di coprire il campo desiderato.
- Il rilevatore di movimento ha un campo di rilevamento max. di 10 m e un angolo di rilevamento di ca. 120°.
- Verificare che durante la notte il rilevatore di movimento **[4]** non sia esposto all'illuminazione stradale.

Questa condizione può comprometterne il funzionamento.

- L'altezza di installazione consigliata è di 2 - 4 m. Dove possibile, montare il faretto in un punto non esposto allo sporco e alla polvere, e protetto dalla pioggia (ad es. sotto una pensilina) e dalle altre intemperie.

**Avvertenza:** Il pannello solare **[2]** deve essere esposto ai raggi diretti del sole.

Anche l'esposizione parziale a zone d'ombra durante il corso della giornata può compromettere la capacità di carica del pannello solare.

### **Punto cardinale:**

L'orientamento ottimale è quello verso sud. È preferibile scegliere un orientamento che si scosti leggermente verso ovest piuttosto che verso est.

## ● Montaggio del faretto

- Riportare le posizioni dei fori guida **[3]** (vedi Fig. A) sulla parete in corrispondenza della posizione di montaggio.
- Praticare due fori (ø 6 mm) e inserire i tasselli **[8]** (vedere Fig. C e G).
- Avvitare le viti **[7]** nei tasselli **[8]** e lasciare ca. 3 mm di spazio tra la testa della vite e la parete (vedere Fig. C).
- Posizionare i fori guida **[3]** sopra le viti e spingere il faretto lungo la guida in modo da fissarlo (vedere Fig. C).
- Se necessario, regolare la distanza delle viti dalla superficie di montaggio in modo che il faretto possa essere fissato saldamente.

### **Montaggio del modello 1262-S con distanziatore**

È possibile montare il modello 1262-S (vedi Fig. E) con il distanziatore (per il montaggio senza distanziatore vedi sopra).

- Fissare il distanziatore **[9]** con le viti **[11]** al faretto (vedi Fig. F).

- Fissare il distanziatore **[9]** alla parete, serrando le viti **[7]** che sono inserite attraverso i fori guida **[12]** nei tasselli **[8]** (vedere Fig. G).

## ● Allineamento del faretto/ pannello solare

Il faretto può essere allineato in senso orizzontale (in alto/in basso) con un angolo fino a 180° (vedere Fig. D).

- Allentare entrambi i faretti con manopola **[6]** in modo da regolare il faretto (vedere Fig. B).
- Dopo aver raggiunto la posizione desiderata, serrare nuovamente le manopole. Se necessario, utilizzare un cacciavite per serrare la vite delle manopole (A seconda del tipo di costruzione, si consiglia un avvitatore snodato.).

## Montaggio del modello 1262-S con distanziatore

Il faretto può essere allineato in senso orizzontale (in alto/in basso) con un angolo fino a 180° (vedere Fig. H).

- Allentare la manopola del distanziatore **[10]** per regolare l'altezza del faretto (vedere Fig. H).
- Dopo aver raggiunto la posizione desiderata, serrare nuovamente la manopola.
- Allentare il faretto con manopola **[9]** per regolare l'angolo (vedere Fig. H).
- Dopo aver raggiunto la posizione desiderata, serrare nuovamente la manopola. Se necessario, utilizzare un cacciavite per serrare la vite delle manopole (A seconda del tipo di costruzione, si consiglia un avvitatore snodato.).

**Avvertenza:** Il rilevatore di movimento ha un angolo di copertura fino a 120°. Verificare che il rilevatore di movimento sia rivolto verso l'angolo di rilevamento desiderato.

**Avvertenza:** Per garantire il corretto funzionamento del faretto, verificare che la superficie del pannello solare **[2]** sia perfettamente pulita.

## ● Caricare la batteria

- La batteria può essere caricata in qualsiasi modalità. All'inizio, per ottenere una carica ottimale, lasciare spento il prodotto.

**Avvertenza:** In presenza di una buona irradiazione solare, la batteria si carica in 7 - 8 ore. La durata del processo di carica dipende dal livello di carica dell'accumulatore, oltre che dalla qualità dell'irradiazione solare.

## ● Modo d'uso

Il prodotto può funzionare in diverse modalità. Queste possono essere impostate tramite l'interruttore **[5]**.

**Avvertenza:** All'imbrunire o al buio, il pannello solare accende il prodotto in base alla modalità selezionata.

**Avvertenza:** La carica delle batterie tramite il pannello solare non dipende dalla modalità selezionata. Il caricamento è sempre attivo.

### Modalità 1

- Premere l'interruttore **[5]** per 3 secondi per passare alla "Modalità 1".
- Il faretto si accende 1 volta e poi di continuo con luminosità ridotta.
- Se il rilevatore di movimento rileva un movimento all'interno del suo campo di copertura, il faretto si accende con luminosità massima.
- Dopo ca. 15 secondi, il faretto si illumina con luminosità ridotta.

## Modalità 2

- Premere nuovamente l'interruttore  per passare alla "Modalità 2".
- La luce è tremolante per 2 volte e poi si spegne.
- Se il rilevatore di movimento rileva un movimento all'interno del suo campo di copertura, il faretto si accende con luminosità massima.
- Dopo ca. 15 secondi si spegne nuovamente la luce.

## Modalità 3

- Premere nuovamente l'interruttore  per passare alla "Modalità 3".
- La luce è tremolante 3 volte. Il faretto si illumina con luminosità ridotta. Il rilevatore di movimento è disattivato.



## Spegnimento del faretto

- Premere l'interruttore  una quarta volta per spegnere il faretto.

## ● Risoluzione dei problemi

- = Guasto
- ⊙ = Causa
- = Soluzione
  
- = Il prodotto non si accende.
- ⊙ = Il prodotto è spento.
- = Premere l'interruttore  per accendere il prodotto (vedere capitolo "comandi").
  
- = La luce è tremolante.
- ⊙ = La batteria è quasi scarica.
- = Caricare la batteria (vedi il capitolo "Caricamento della batteria").

## ● Pulizia e conservazione

- Spegnere il prodotto quando non viene utilizzato, per conservarlo e/o pulirlo.
- Verificare regolarmente che il rilevatore di movimento  e il pannello solare  non siano sporchi. Rimuovere lo sporco per garantire il regolare funzionamento del prodotto.
- Durante l'inverno, eliminare neve e ghiaccio dal prodotto e dal pannello solare.
- Per la pulizia utilizzare un panno asciutto senza pelucchi. In caso di sporco più tenace, utilizzare un panno leggermente umido.

## ● Smaltimento



Ossevare l'identificazione dei materiali di imballaggio per la raccolta differenziata, che sono contrassegnati da abbreviazioni (a) e da numeri (b) con il seguente significato:

1-7: Materie plastiche

20-22: Carta e cartone

80-98: Materiali compositi

E' possibile informarsi circa le possibilità di smaltimento del prodotto usato presso la vostra amministrazione comunale o cittadina.



L'imballaggio è composto da materiali ecologici che possono essere smaltiti presso i centri di raccolta per il riciclo presenti a livello locale. In questo caso, il Punto Verde non è applicato in Germania.



Per questioni di tutela ambientale non conferire il prodotto usato insieme ai rifiuti domestici, ma provvedere al suo corretto smaltimento. Presso l'amministrazione competente è

possibile ricevere informazioni circa i centri di raccolta e i relativi orari di apertura.

Le batterie guaste o esauste devono essere riciclate ai sensi della Direttiva 2006/66/CE e relative modifiche. Conferire le batterie e / o il prodotto presso i centri di raccolta indicati.



### **Danni ambientali causati dall'errato smaltimento delle batterie!**

Le batterie non devono essere conferite insieme ai rifiuti domestici. Esse possono contenere metalli pesanti\*) nocivi e sono soggetti al trattamento previsto per i rifiuti speciali. Le batterie e le pile che non sono montate in modo fisso nel dispositivo devono essere rimosse e smaltite separatamente. Conferire batterie e pile solo quando sono scariche! Se possibile, utilizzare le batterie al posto delle pile monouso.

\*) contrassegnate con: Cd = cadmio, Hg = mercurio, Pb = piombo

## ● **Garanzia**

Gentile cliente, questo dispositivo è coperto da una garanzia di 3 anni a partire dalla data di acquisto. In caso di difetti del prodotto, l'acquirente può far valere i propri diritti previsti per legge nei confronti del venditore. Detti diritti previsti per legge non vengono limitati in alcun modo dalla garanzia di seguito riportata.

### **Condizioni di garanzia**

Il periodo di garanzia decorre dalla data di acquisto. Si invia a conservare lo scontrino di acquisto originale in buone condizioni. Questo servirà come giustificativo dell'avvenuto acquisto. Se entro tre anni dalla data di acquisto di questo prodotto, viene riscontrato un difetto di materiale o di fabbricazione, ci impegnano - a nostra

esclusiva discrezione - a riparare o sostituire gratuitamente il prodotto. La copertura della garanzia è valida se entro il termine dei tre anni è possibile presentare il dispositivo difettoso e il documento di acquisto (scontrino) e se viene spiegato per iscritto la tipologia del difetto e quando si è manifestato. Se il difetto è coperto dalla nostra garanzia, riceverà il prodotto riparato o uno nuovo sostitutivo. La riparazione o la sostituzione del prodotto non rappresentano l'inizio di un nuovo periodo di garanzia.

### **Durata della garanzia e reclami per difetti dei prodotti previsti dalla legge**

La durata della garanzia non viene prolungata dalla prestazione prevista dalle condizioni di garanzia. Ciò vale anche per i componenti sostituiti o riparati. Consigliamo di comunicare i danni o i difetti presenti al momento dell'acquisto, immediatamente dopo aver disimballato il prodotto. Alla scadenza del periodo di garanzia, tutte le nuove riparazioni saranno a carico del cliente.

### **Copertura della garanzia**

Il dispositivo è stato realizzato secondo severe direttive di qualità e ed è stato accuratamente controllato prima della consegna. La prestazione in garanzia vale per difetti di materiale e di fabbricazione, nonché per la batteria. La presente garanzia non copre le parti del prodotto soggette a normale usura e che possono quindi essere considerate materiali di consumo, né le parti fragili, come ad es. interruttori o parti in vetro. La garanzia decade in caso di danneggiamento del prodotto, di utilizzo o di manutenzione scorretti. Per un utilizzo conforme alla destinazione d'uso del prodotto è importante rispettare alla lettera le istruzioni per l'uso. Le destinazioni d'uso non conformi e le operazioni sconsigliate o evidenziate nelle istruzioni per l'uso devono essere evitate. Il prodotto è stato concepito

esclusivamente per l'utilizzo privato e non commerciale. L'utilizzo improprio o errato, forzature o interventi non autorizzata dalla nostra filiale di assistenza autorizzata fanno decadere la garanzia.

### **Procedura in caso di reclamo di garanzia**

Per consentire l'evasione rapida del suo reclamo, invitiamo a seguire la procedura sotto **Avvertenza:**

- Per qualsiasi richiesta si invita a conservare lo scontrino e il codice dell'articolo (ad es. IAN 123456) da esibire come prova d'acquisto.
- Il codice dell'articolo è leggibile sulla targhetta del prodotto, stampigliato su questo, sulla copertina delle istruzioni (in basso a sinistra) o sull'adesivo applicato sul retro o il fondo del prodotto stesso.
- In caso di anomalie di funzionamento o di altri difetti, è importante contattare telefonicamente o per e-mail il servizio assistenza riportato sotto.
- Un prodotto difettoso può essere spedito gratuitamente all'indirizzo del servizio assistenza, corredato di documento di acquisto (scontrino), di una descrizione scritta del difetto e quando questo si è verificato.

## ● **Assistenza**

**IT**

Assistenza Italia  
Tel. : 00800 80040044  
E-Mail: [administration@mynetsend.de](mailto:administration@mynetsend.de)

**MT**

Assistenza Malta  
Tel. : 00800 80040044  
E-Mail: [administration@mynetsend.de](mailto:administration@mynetsend.de)

**IAN 459049\_2401**

Per qualsiasi richiesta si prega di conservare lo scontrino e il codice dell'articolo (ad es. IAN 123456) da esibire come prova d'acquisto.

La versione aggiornata delle istruzioni per l'uso è disponibile nel sito:  
[www.citygate24.de](http://www.citygate24.de)

Dalla pagina **[www.lidl-service.com](http://www.lidl-service.com)** è possibile scaricare altri manuali, video sui prodotti e il software di installazione. Grazie al codice QR si può accedere direttamente alla pagina Lidl-Service ([www.lidl-service.com](http://www.lidl-service.com)) e inserendo il numero articolo (IAN) 123456\_7890 è possibile visualizzare e scaricare le istruzioni per l'uso complete.

# Projektor solar LED com detetor de movimentos

## ● Introdução



Parabéns pela aquisição do seu novo produto. Com ele, optou por um produto de elevada qualidade.

Leia todo este manual de instruções atentamente. Este manual pertence a este produto e contém indicações importantes relativas à sua colocação em funcionamento e manuseamento. Tenha sempre em atenção todas as indicações de segurança. Se tiver alguma questão ou dúvida relativamente ao manuseamento do produto, entre em contacto com o seu distribuidor ou com o centro de assistência. Guarde bem este manual e, se necessário, entregue-o a terceiros.

Designação do produto de agora em diante: «projektor»

## ● Explicação dos símbolos



Ler o manual de instruções!



Data de edição do manual de instruções (mês/ano)



Data de produção (mês/ano)



Corrente contínua



Perigo de vida e de acidente para bebés e crianças!



Ter em atenção as indicações de segurança e as advertências!



Perigo de explosão!



Usar luvas de proteção!



Classe de proteção I: o utilizador e terceiros estão protegidos de um choque elétrico através de um condutor de compensação de potencial (PE).

**IP65**



Proteção contra a entrada de pó (impermeabilidade ao pó, proteção total contra o contacto) e proteção contra jatos de água de todas as direções.

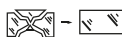

Qualquer tampa de proteção partida tem de ser substituída. Em caso de danos, coloque o produto imediatamente fora de serviço e contacte o endereço de assistência indicado.



Não indicado para a iluminação ambiente



Alcance de deteção



Ângulo



Elimine a embalagem e o produto de forma ecológica!



Danos para o meio ambiente devido a uma eliminação incorreta das pilhas/baterias!



Embalagem de madeira combinada com certificação FSC



Com a marca CE, o fabricante confirma que este produto está em conformidade com as diretivas europeias em vigor.

## ● Utilização correta

O produto está previsto para a iluminação automática em espaços exteriores (p. ex. jardim, terraço, etc.). O produto não pode ser montado em espaços interiores, uma vez

que, aí, não é possível carregar a bateria. O produto não é adequado para a iluminação ambiente de sua casa. Este produto destina-se apenas à utilização no setor privado. Uma utilização diferente da anteriormente descrita ou uma modificação do produto não é permitida e pode dar origem a danos materiais ou mesmo ferimentos em pessoas. O fabricante ou o fornecedor não assumem qualquer responsabilidade por danos resultantes de uma utilização incorreta ou inadequada.

## ● Material fornecido

### **Modelo 1262-B**

1 projetor solar LED com detetor de movimentos

Material de montagem  
(2 buchas e 2 parafusos)

1 manual de instruções

### **Modelo 1262-S**

1 projetor solar LED com detetor de movimentos

1 suporte distanciador

Material de montagem  
(2 buchas e 5 parafusos)

1 manual de instruções

## ● Descrição das peças

- 1 Módulo LED
- 2 Painel solar
- 3 Orifícios-guia
- 4 Detetor de movimentos
- 5 Interruptor
- 6 Botão rotativo no projetor
- 7 Parafuso
- 8 Bucha
- 9 Suporte distanciador (262-S)
- 10 Botão rotativo no suporte distanciador (1262-S)
- 11 Parafuso (1262-S)

- 12 Orifícios-guia no suporte distanciador (1262-S)

## ● Dados técnicos

Número do modelo: 1262-B / 1262-S

Tensão de entrada (projetor): 3,7 V , 5 W

Painel solar: 300 mA, máx. 1,5 W

Bateria de iões de lítio (18650): 3,7 V , 1500 mAh  
(pode ser substituída por pessoal especializado)

Fonte de luz: 56 LEDs  
(não substituível)

Detetor de movimentos: Alcance de deteção: máx. 10 m  
Ângulo de deteção: aprox. 120°

Fluxo luminoso: máx. 450 lm

Temperatura da cor: 6500 K (branco frio)

Altura de instalação recomendada: aprox. 2-4 m

Dimensões do projetor (incl. suporte de parede): aprox. 20 x 14 x 4 cm (modelo 1262-B)  
aprox. 33 x 11 x 4 cm (modelo 1262-S)

Área de projeção máxima: aprox. 122 cm<sup>2</sup> (modelo 1262-B)  
aprox. 104 cm<sup>2</sup> (modelo 1262-S)

Peso: aprox. 250 g (modelo 1262-B)  
aprox. 260 g (modelo 1262-S com suporte distanciador)



## ● Indicações de segurança



### Indicações de segurança



#### **⚠️ ATENÇÃO!**

#### **PERIGO DE VIDA E DE ACIDENTE PARA BEBÉS E CRIANÇAS!**

Nunca deixe crianças sozinhas com o material da embalagem. Existe o perigo de asfixia através do material da embalagem. As crianças subestimam, muitas vezes, os perigos. Mantenha o produto sempre fora do alcance das crianças.

- Este produto pode ser utilizado por crianças a partir dos 8 anos, bem como por pessoas com capacidades físicas, sensoriais ou mentais reduzidas, ou com falta de experiência e conhecimento, se supervisionadas ou se tiverem sido instruídas sobre a utilização segura do produto e compreenderem os perigos daí resultantes. As crianças não podem brincar com o produto. A limpeza e a manutenção pelo utilizador não podem ser realizadas por crianças sem supervisão.
- Não utilize o produto se detetar algum tipo de dano.
- O fabricante/distribuidor deste produto não assume qualquer responsabilidade por ferimentos ou danos resultantes de uma montagem/utilização incorreta.
- Não mergulhe o produto em água ou outros líquidos.
- Mantenha o produto longe de chamas abertas e superfícies quentes.
- O módulo de LEDs [1] não pode ser substituído.
- Os LEDs não podem ser substituídos. Quando a fonte de luz chegar ao fim da sua vida útil, todo o produto terá de ser substituído.
- **PERIGO DE VIDA!** Mantenha as crianças longe da área de trabalho durante a montagem. O material fornecido inclui vários parafusos e outras peças pequenas.

Estes podem representar perigo de vida em caso de ingestão ou inalação.



### Indicações de segurança relativas às pilhas/baterias

- **PERIGO DE VIDA!** Mantenha as pilhas/baterias fora do alcance das crianças. Em caso de ingestão, consulte um médico imediatamente!
- **NOTA!** A bateria pode ser substituída por pessoal especializado.
- **PERIGO DE EXPLOÇÃO!**  
 Nunca carregue pilhas não recarregáveis. Não coloque as pilhas/baterias em curto-circuito e não as abra. Como consequência, pode ocorrer um sobreaquecimento, perigo de incêndio ou rebentamento.
- Nunca deite as pilhas/baterias para o fogo ou para a água.
- Não submeta as pilhas/baterias a qualquer tipo de carga mecânica.

## ● Risco de vazamento das pilhas/baterias

- Evite condições e temperaturas extremas que possam atuar sobre as pilhas/baterias, p. ex., aquecedores/ radiação solar direta.
- Evite o contacto com a pele, com os olhos e com as mucosas! Em caso de contacto com o ácido das pilhas, lave de imediato os locais afetados com bastante água limpa e consulte um médico de imediato!
- **USAR LUVAS DE PROTEÇÃO!**  
 Pilhas/baterias vazadas ou danificadas podem provocar queimaduras em caso de contacto com a pele. Por isso, se for esse o caso, use luvas de proteção adequadas.
- Em caso de vazamento das pilhas, remova-as imediatamente do produto, por forma a evitar danos.

## ● Montagem

**Nota:** remova todo o material da embalagem do produto. Antes da montagem, decida onde pretende montar o produto. Antes de abrir os furos de fixação, certifique-se de que está excluída a possibilidade de furar ou danificar cabos de gás, de água ou de corrente no local do furo. Utilize um berbequim para fazer furos na alvenaria. Tenha em atenção as indicações de segurança e de operação do berbequim. Caso contrário, existe o perigo de ferimentos ou mesmo morte devido a choque elétrico.

**Nota:** o material de montagem fornecido é indicado para alvenaria sólida convencional. Informe-se sobre o material de montagem adequado para a base de montagem por si selecionada. Se necessário, informe-se a este respeito junto de um técnico.

### **Ao selecionar o local de montagem, tenha em atenção os seguintes aspetos:**

- Certifique-se de que o produto ilumina a área pretendida. Assegure-se de que o detetor de movimentos [4] capta a área pretendida.
- O detetor de movimentos tem um alcance de deteção máx. de 10 m, com um ângulo de deteção de aprox. 120°.
- Certifique-se de que a iluminação da rua não incide sobre o detetor de movimentos [4] durante a noite. Tal poderá limitar o seu funcionamento.
- A altura de instalação recomendada é de 2 a 4 m. Se possível, monte o projetor num local sem sujidades e sem pó, protegido da chuva (p. ex., por baixo de um beiral) e de outras influências atmosféricas.

**Nota:** o painel solar [2] requer o máximo de radiação solar direta possível. Mesmo que parcial, uma sombra sobre o painel

solar durante o dia pode influenciar consideravelmente o carregamento.

### **Orientação:**

O ideal é uma orientação para sul. Selecione preferencialmente uma orientação com ligeiros desvios para oeste em vez de um ligeiro desvio para leste.

## ● Montar o projetor

- Alinhe as posições dos orifícios-guia [3] (ver Fig. A) com o suporte de montagem na parede.
- Faça dois furos ( $\varnothing$  6 mm) e insira buchas adequadas [8] (ver Fig. C e G).
- Enrosque os parafusos [7] nas buchas [8] e deixe cerca de 3 mm entre a cabeça dos parafusos e a parede de montagem (ver Fig. C).
- Passe os orifícios-guia [3] pelos parafusos e pressione o projetor ao longo da guia para o fixar (ver Fig. C).
- Se necessário, ajuste a distância entre os parafusos e a superfície de montagem para obter uma fixação firme do projetor.

### **Montar o modelo 1262-S com suporte distanciador**

Tem a possibilidade de montar o modelo 1262-S (ver Fig. E) com o suporte distanciador (consulte acima a montagem sem suporte distanciador).

- Aparafuse o suporte distanciador [9] ao projetor com os parafusos [11] (ver Fig. F).
- Aparafuse o suporte distanciador [9] à parede, inserindo os parafusos [7] nas buchas [8] através dos orifícios-guia [12] e apertando-os (ver Fig. G).

## ● Alinhar o projetor/ painel solar

O projetor pode ser alinhado horizontalmente (em cima/baixo) num ângulo de até 180° (ver Fig. D).

- Solte os dois botões rotativos do projetor [6] para ajustar o projetor (ver Fig. B).

- Quando obtiver a posição pretendida, aperte novamente os botões rotativos. Se necessário, use uma chave de fendas para bloquear o parafuso no botão rotativo (devido ao tipo de construção, recomendamos a utilização de uma chave Allen).

### **Alinhar o modelo 1262-S com suporte distanciador**

- O projetor pode ser alinhado horizontalmente (em cima/baixo) num ângulo de até 180° (ver Fig. H).
- Solte o botão rotativo do suporte distanciador [10] para ajustar a altura do projetor (ver Fig. H).
- Quando obtiver a posição pretendida, aperte novamente o botão rotativo.
- Solte o botão rotativo do projetor [6] para ajustar o ângulo (ver Fig. H).
- Quando obtiver a posição pretendida, aperte novamente o botão rotativo. Se necessário, use uma chave de fendas para bloquear o parafuso no botão rotativo (devido ao tipo de construção, recomendamos a utilização de uma chave Allen).

**Nota:** o detetor de movimentos dispõe de um ângulo de deteção de até 120°. Assegure-se de que o detetor de movimentos está alinhado a direito com a área de deteção por si pretendida.

**Nota:** certifique-se de que a superfície do painel solar [2] não está suja, por forma a garantir uma ótima funcionalidade.

### **Carregar a bateria**

- A bateria é carregada em qualquer modo. O carregamento ideal é obtido no início, quando o produto está desligado.

**Nota:** a bateria fica carregada após 7 a 8 horas de uma boa incidência de luz solar. A duração do processo de carga depende do estado de carga da bateria e da qualidade da radiação solar.

### **Operação**

O produto pode ser operado em três modos diferentes. Estes podem ser ajustados com o interruptor [5].

**Nota:** o painel solar liga o produto no modo por si definido ao entardecer ou ao anoitecer.

**Nota:** o carregamento da bateria através do painel solar é independente do modo selecionado. O carregamento ocorre sempre.

#### **Modo 1**

- Prima o interruptor [5] durante 3 segundos para mudar para o «modo 1».
- O projetor acende-se 1 vez e fica permanentemente aceso com uma luminosidade reduzida.
- Se o detetor de movimentos captar um movimento dentro do seu raio de alcance, o projetor acende-se com a luminosidade máxima.
- Após cerca de 15 segundos, o projetor acende-se novamente com uma luminosidade reduzida.

#### **Modo 2**

- Prima o interruptor [5] para mudar para o «modo 2».
- A luz cintila 2 vezes e, depois, desliga-se.
- Se o detetor de movimentos captar um movimento dentro do seu raio de alcance, o projetor acende-se com a luminosidade máxima.
- A luz volta a desligar-se após cerca de 15 segundos.

#### **Modo 3**

- Prima o interruptor [5] para mudar para o «modo 3».
- A luz cintila 3 vezes. O projetor acende-se com uma luminosidade reduzida. Nesse caso, o detetor de movimentos não está ativo.

#### **Desligar o projetor**

- Prima o interruptor [5] uma quarta vez para desligar o projetor.

## ● Resolução de erros

- = Erro
- ⊙ = Causa
- = Solução
  
- = O produto não se liga.
- ⊙ = O produto está desligado.
- = Prima o interruptor [5] para ligar o produto (ver capítulo «Operação»).
  
- = A luz cintila.
- ⊙ = A bateria está quase descarregada.
- = Carregue a bateria (ver capítulo “Carregar a bateria”).

## ● Limpeza e armazenamento

- Desligue o produto se não estiver a utilizá-lo ou se pretender armazená-lo e/ou limpá-lo.
- Inspeccione regularmente o detetor de movimentos [4] e o painel solar [2] quanto a sujidades. Elimine eventuais sujidades por forma a garantir um funcionamento perfeito do produto.
- No inverno, mantenha o produto, e sobretudo o painel solar, sem neve e sem gelo.
- Use apenas um pano seco e sem pelos para a limpeza. Em caso de sujidades fortes, humedezca o pano levemente.

## ● Eliminação



Tenha em atenção a identificação dos materiais da embalagem aquando da separação de resíduos. Estes estão identificados com abreviaturas (a) e números (b) com o seguinte significado:

- 1–7: plásticos
- 20–22: papel e cartão
- 80–98: compósitos



Informe-se junto da administração municipal sobre as formas de eliminação de produtos que já não são utilizados.



A embalagem é composta por materiais ecológicos que podem ser eliminados através dos pontos de reciclagem locais. O ponto verde não se aplica, neste caso, à Alemanha.



Para bem do ambiente, não deite o produto no lixo doméstico quando este atingir o fim da sua vida útil. Elimine-o, sim, de forma correta. Informe-se junto da administração local competente sobre os pontos de recolha e respetivos horários de funcionamento.

Pilhas defeituosas ou usadas têm de ser recicladas em conformidade com a diretiva 2006/66/CE e respetivas alterações. Devolva as pilhas e/ou o produto através dos organismos de recolha disponíveis.



### **Danos para o meio ambiente devido a uma eliminação incorreta das baterias!**

As baterias não podem ser eliminadas juntamente com o lixo doméstico. Elas podem conter metais pesados\*) tóxicos e estão sujeitas ao tratamento de resíduos perigosos. Pilhas e baterias que não estejam integradas de forma fixa no aparelho têm de ser removidas e eliminadas separadamente antes da eliminação. Entregar as pilhas e as baterias apenas no estado descarregado! Sempre que possível, utilize baterias em vez de pilhas de utilização única.

\*) identificados com: Cd = cádmio, Hg = mercúrio, Pb = chumbo

## **Garantia**

Estimado cliente, com este aparelho, recebe uma garantia de 3 anos a contar da data de compra. Se este produto apresentar defeitos, assistem-lhe direitos legais perante o vendedor. Estes direitos legais não são limitados pela nossa garantia apresentada de seguida.

### **Condições de garantia**

O prazo de garantia começa com a data de compra. Guarde bem o talão de compra original. Este vale como comprovativo de compra. Se, no período de três anos a contar da data de compra deste produto, surgir um defeito de material ou de fabrico, o produto será, a nosso critério, por nós reparado ou substituído gratuitamente, ou devolveremos o seu dinheiro. Este serviço de garantia pressupõe a devolução do aparelho defeituoso e a apresentação do comprovativo de compra (talão de compra) dentro do prazo de três anos, bem como uma descrição por escrito do problema e do momento em que ocorreu. Se o defeito for abrangido pela nossa garantia, receberá o produto reparado ou um produto novo. A reparação ou substituição do produto não significa o início de um novo período de garantia.

### **Período de garantia e direitos de reclamação por defeito legais**

O período de garantia não é prolongado pela prestação do serviço de garantia. O mesmo se aplica a peças substituídas ou reparadas. Eventuais danos e defeitos detetados no momento de compra têm de ser comunicados imediatamente após o desembalamento. Expirado o período de garantia, as reparações efetuadas estão sujeitas a pagamento.

### **Âmbito da garantia**

Este aparelho foi fabricado cuidadosamente em conformidade com rigorosas diretivas de

qualidade e devidamente verificado antes do fornecimento. A garantia aplica-se a defeitos de material e de fabrico, assim como à bateria. Esta garantia não abrange peças do produto que estejam sujeitas a um desgaste normal - e que, por isso, possam ser consideradas peças de desgaste - nem danos em peças frágeis, p. ex. botões ou peças de vidro. Esta garantia perde a sua validade se o produto for danificado, utilizado incorretamente ou se a sua manutenção for efetuada de forma inadequada. Uma utilização correta do produto pressupõe o cumprimento rigoroso de todas as instruções que constam do manual de instruções. Finalidades e manuseamentos desaconselhados ou para os quais se faz advertência no manual de instruções têm de ser impreterivelmente evitados. O produto destina-se exclusivamente ao uso privado e não a uma utilização comercial. Um uso indevido e incorreto do produto, a aplicação de força e intervenções que não sejam levadas a cabo pelo nosso departamento de assistência autorizado dão origem à perda da garantia.

### **Processamento em caso de garantia**

Para garantir um processamento célere do seu pedido, siga as seguintes **indicações**:

- Guarde o talão de compra e o n.º de referência do artigo (p. ex. IAN 123456) como comprovativo de compra para todos os pedidos que possam surgir.
- O n.º de referência do artigo pode ser consultado na placa de características do produto, numa gravação no próprio produto, na primeira página das instruções (em baixo, à esquerda) ou no autocolante que se encontra na parte traseira ou inferior do produto.
- Se ocorrerem anomalias ou outras falhas, contacte em primeiro lugar o departamento de assistência designado de seguida, por telefone ou por e-mail.

- Poderá então enviar gratuitamente o produto registado como defeituoso para o endereço de assistência que lhe é fornecido, anexando o comprovativo de compra (talão de compra) e indicando o defeito e o momento em que ocorreu.

Com a troca do aparelho, de acordo com DL 67/2003, o tempo de garantia se inicia novamente.

## ● **Assistência**

PT

Assistência Portugal  
Tel.: 00800 80040044  
E-Mail: mynetsend@sapo.pt

**IAN 459049\_2401**

Guarde o talão de compra e o número de artigo (por exemplo, IAN 123456) como comprovativo de compra para todos os pedidos que possam surgir.

Encontra uma versão atual do manual de instruções em: [www.citygate24.de](http://www.citygate24.de)

Em [www.lidl-service.com](http://www.lidl-service.com), pode descarregar este e muitos outros manuais, vídeos de produto e software de instalação. Com o código QR que se encontra na primeira página, acede diretamente à página de assistência da Lidl ([www.lidl-service.com](http://www.lidl-service.com)) e poderá abrir o seu manual de instruções mediante a introdução do n.º de referência do artigo (IAN) 123456\_7890.

## LED Solar Light with Motion Detector

### ● **Introduction**



Congratulations on the purchase of your new product. You have chosen a high-quality product. Please read these operating instructions thoroughly and carefully. These instructions are an essential part of the product and contain important information on first-time use and handling. Always observe all safety instructions. If you have any questions or are unsure how to operate the product, please contact your retailer or service centre. Please keep this manual in a safe place and pass it on to third parties where necessary. Name of product as referred to below: "Spotlight"

### ● **Explanation of symbols**



Read the operating instructions!



Issue date of instruction manual (month/year)



Date of manufacture (month/year)



Direct current



Risk of fatal injury and accidents for infants and children!



Observe warning notices and safety instructions!



Explosion hazard!



Wear protective gloves!



This symbol indicates that the product operates with safety extra-low voltage (SELV/PELV, protection class III).

## IP65



Protected against ingress of dust (dust-proof, fully contactproof) and jet proofed from any direction.



Any protective cover that is cracked or split must be replaced. If the product is damaged in any way, stop using it immediately and contact the service address indicated below.



Not suitable for indoor lighting



Detection range



Detection angle



Dispose of packaging and product in an environmentally friendly manner!



Risk of environmental damage from incorrect disposal of batteries/rechargeable batteries!



Packaging made of FSC certified wood mix



With the CE label, the manufacturer confirms that this product complies with the applicable European directives.

## ● Intended use

The product is intended for automatic illumination in outdoor areas (e.g. garden, patio, etc.). The product must not be installed indoors, as the battery cannot then be charged. The product is not suitable for general indoor lighting in the home. This product is intended for use in private households only. Any type of use other than that described above or any modification of the product is prohibited and likely to cause damage or even personal injury. The

manufacturer or retailer accepts no liability for loss or damage that occurs as a result of use other than intended or incorrect use.

## ● Specifications supplied

### **Model 1262-B**

- 1 x LED solar floodlight with motion sensor
- 1 x Set of fixings (2 wall plugs and 2 screws)
- 1 x Instruction manual



### **Model 1262-S**

- 1 x LED solar floodlight with motion sensor
- 1 x Spacer
- 1 x Set of fixings (2 wall plugs and 5 screws)
- 1 x Instruction manual

## ● Description of parts

- 1 LED module
- 2 Solar panel
- 3 Guide holes
- 4 Motion sensor
- 5 Switch
- 6 Floodlight star knob
- 7 Screw
- 8 Wall plug
- 9 Spacer (1262-S)
- 10 Spacer star knob (1262-S)
- 11 Screw (1262-S)
- 12 Spacer guide holes (1262-S)

## ● Technical data

Model number:	1262-B / 1262-S
Input voltage (spotlight):	3,7 V  , 5 W
Solar panel:	300mA, max. 1.5W
Li-ion battery (18650):	3,7 V  , 1500 mAh (replaceable by specialised personnel)

Light source:	56 LEDs (non-replaceable)
Motion sensor:	Detection range: max. 10m Field of view: approx. 120°
Luminous power:	max. 450 lm
Colour temperature:	6500K (cold white)
Recommended installation height:	approx. 2-4m
Dimensions of floodlight (including wall bracket):	approx. 20 x 14 x 4 cm (Model 1262-B) approx. 33 x 11 x 4 cm (Model 1262-S)
Max. projection area:	approx. 122 cm <sup>2</sup> (Model 1262-B) approx. 104 cm <sup>2</sup> (Model 1262-S)
Weight:	approx. 250 g (Model 1262-B) approx. 260 g (Model 1262-S with spacer)

- product. Cleaning and maintenance may not be carried out by children without proper supervision.
- Do not use the product if you notice any damage.
  - The manufacturer/distributor of this product accepts no responsibility whatsoever for personal injury or damage resulting from incorrect installation or use.
  - Do not immerse the product in water or any other liquids.
  - Keep the product away from naked flames and hot surfaces.
  - The LED module  is not replaceable.
  - The LEDs are not replaceable. Once the light source reaches the end of its service life, the product must be replaced.
  - **RISK OF FATAL INJURY!** Keep children away from the work area during installation. The product as supplied includes a number of screws and other small parts. These can be fatal if they are swallowed or inhaled.

## ● Safety instructions



### Safety instructions



#### **▲ WARNING!**

#### **RISK OF FATAL INJURY AND ACCIDENTS FOR INFANTS AND**

**CHILDREN!** Never leave children unsupervised with the packaging material. There is a danger of suffocation from the packaging material. Children often underestimate the dangers. Always keep children away from the product.

- This product can be used by children aged 8 years and over, as well as by persons with limited physical, sensory or mental abilities or lacking in experience and knowledge if they have been supervised and instructed as to the safe use of the product and understand the resulting hazards. Do not let children play with the



## Safety instructions for batteries/rechargeable batteries

- **RISK OF FATAL INJURY!** Keep batteries/rechargeable batteries out of the reach of children. If swallowed, seek medical advice immediately!
- **PLEASE NOTE!** The battery can be replaced by specialised personnel.
-  **EXPLOSION HAZARD!** Never recharge non-rechargeable batteries. Do not short-circuit and/or open up batteries/rechargeable batteries. They could overheat, cause a fire or explode.
- Never throw batteries/rechargeable batteries into fire or water.
- Do not expose the batteries/rechargeable batteries to mechanical stress.



## ● Risk of leakage from batteries/rechargeable batteries

- Avoid exposing (rechargeable) batteries to extreme conditions and temperatures, e.g. radiators or direct sunlight.
- Avoid contact with skin, eyes and mucous membranes! In the event of skin contact with battery acid, rinse the affected area immediately with plenty of clean water and seek medical advice immediately!

### ■ **WEAR PROTECTIVE GLOVES!**



- Leaking or damaged batteries/rechargeable batteries can cause chemical burns if they come into contact with the skin. Therefore, wear suitable protective gloves in such cases.
- In the event that a battery leaks, remove it from the product immediately to avoid damage.

## ● Assembly and installation

**Please note:** remove all packaging material from the product. Decide prior to mounting where the product is to be mounted. Before drilling the fixing holes, satisfy yourself that there is no danger of drilling into or damaging gas or water pipes or electricity cables in the position where you are about to drill the holes. Use a drill to drill the holes into the masonry. Observe all safety instructions provided in the operation and safety manual for your drill. Otherwise there is a risk of serious or fatal injury from electric shock.

**Please note:** the fixings included are suitable for conventional solid masonry. You should check independently what kind of fixings are best suited for the surface on which you intend to mount the light. If necessary, you should seek the advice of an expert.

## When deciding where to mount the light, pay attention to the following:





- Ensure the product illuminates the desired area. Make sure that the motion sensor  covers the desired area.
- The motion sensor has a maximum detection range of 10m with a field of view of approx. 120°.
- Ensure that the motion sensor  is not in a position where street lighting will shine on it at night. This may impair the function.
- The recommended installation height is 2 to 4m. If possible, mount the Spotlight in a position where it will not be exposed to dirt or dust and is protected from rain (e.g. under a roof overhang) and other weathering effects.

**Please note:** the solar panel  should be positioned where it will be exposed to as much direct sunlight as possible. Even partial shade during the day can significantly impair the charging process.

### **Orientation:**

The optimum alignment is facing south. Choose an orientation facing slightly to the west rather than slightly to the east.

## ● Mounting the Spotlight

- Transfer the positions of the guide holes  to the mounting point on the wall (see Fig. A).
- Drill two holes (dia. 6mm) and insert the matching wall plugs  (see Figs. C and G).
- Screw the screws  into the wall plugs , leaving a gap of approx. 3mm between the screw head and the wall (see Fig. C).
- Slot the guide holes  over the screws and then slide the Spotlight along the guides to fix it in place (see Fig. C).
- If necessary, adjust the gap between the screw heads and the mounting surface to provide a firm seating for the Spotlight.

## Mounting Model 1262-S with a spacer

You have the option of mounting the Model 1262-S with a spacer (see Fig. E) (see above for mounting without a spacer).

- Screw the spacer [9] securely onto the floodlight using the screws [11] (see Fig. F).
- Screw the spacer [9] securely in place by inserting the screws [7] through the guide holes [12] into the wall plugs [8] and firmly tightening them (see Fig. G).

## ● Positioning the Spotlight/ solar panel

The Spotlight can be adjusted horizontally (top/bottom) to an angle of up to 180° (see Fig. D).

- Loosen the two Spotlight star knobs [6] to adjust the Spotlight (see Fig. B).
- When the desired position is obtained, tighten the star knobs again. If necessary, use a screwdriver to hold the screw while tightening the star knob (due to the design, we recommend using an offset screwdriver).

## Positioning model 1262-S with a spacer

The Spotlight can be adjusted horizontally (top/bottom) to an angle of up to 180° (see Fig. H).

- Loosen the spacer star knob [10] to adjust the height of the floodlight (see Fig. H).
- When the desired position is obtained, tighten the star knob again.
- Loosen the Spotlight star knob [6] to adjust the angle (see Fig. H).
- When the desired position is obtained, tighten the star knob again. If necessary, use a screwdriver to hold the screw while tightening the star knob (due to the design, we recommend using an offset screwdriver).

**Please note:** the motion sensor has a field of view of up to 120°. Make sure that the motion sensor faces directly towards the desired detection zone.

**Please note:** to ensure the solar panel functions as effectively as possible, make sure that the surface of the solar panel [2] is not dirty.

## ● Charging the battery

- The battery is charged in all operating modes. To optimise initial charging, charge the product while it is turned off.

**Please note:** the battery is fully charged after it has been well exposed to sunlight for 7 to 8 hours. The duration of the charging process depends on the battery's charge level and the quality of the sunlight.

## ● Operation

The product can be operated in three different modes. The operating mode is set by means of the switch [5].

**Please note:** the solar panel will turn on the product in twilight or darkness in the mode you have set.

**Please note:** battery charging via the solar panel does not depend on which mode is selected. The battery is charged continuously at all times.

### Mode 1

- Press and hold the switch [5] for 3 seconds to switch to "Mode 1".
- The floodlight will light up once and remain lit at low brightness.
- If the motion sensor detects movement within its range, the Spotlight will light up at maximum brightness.
- After approx. 15 seconds, the floodlight will light up again at low brightness.

### Mode 2

- Press the switch [5] again to switch to "Mode 2".
- The light will flicker twice and then switch off.
- If the motion sensor detects movement

within its range, the Spotlight will light up at maximum brightness.

- ❑ After approx. 15 seconds, it will switch off again.

### Mode 3

- ❑ Press the switch **5** again to switch to "Mode 3".
- ❑ The light will flicker 3 times. The floodlight will light up with low brightness. The motion sensor is inactive in this mode.

### Switching off the Spotlight

- ❑ To switch off the Spotlight, press the switch **5** for a fourth time.

## ● Troubleshooting

- = Fault
- ⊙ = Cause
- = Solution
  
- = The product fails to switch on.
- ⊙ = The product is switched off.
- = Press the switch **5** to turn on the product (see section "Operation").
  
- = The light is flickering.
- ⊙ = The battery is almost fully discharged.
- = Charge the battery (see section "Charging the battery").

## ● Cleaning and storage

- ❑ Switch the product off if you want to stop using it, store it away and/or clean it.
- ❑ Regularly inspect the motion sensor **4** and the solar panel **2** to make sure they are not dirty. Remove any dirt to ensure the product works correctly.
- ❑ Keep the product and especially the solar panel free of snow and ice in winter.
- ❑ Use only a dry, lint-free cloth for cleaning. If the product is very dirty, dampen the cloth slightly.

## ● Disposal



Note the labels on the packaging materials when sorting the waste; they are marked with abbreviations (a) and numbers (b) with the following meanings:

- 1-7: Plastics
- 20-22: Paper and cardboard
- 80-98: Composite materials



You can find out how to dispose of the used product by contacting your local district or city council.



The packaging consists of environmentally friendly material, which can be disposed of at your local recycling centres. The Green Dot does not apply to Germany in this case.



In the interest of environmental protection, when the product has reached the end of its useful life, do not dispose of it as general household waste but have it properly recycled. For information on recycling centres and their opening times, please contact your local council.

Faulty or used batteries must be recycled in accordance with Directive 2006/66/EC and its amendments. Return batteries and/or the product to the local recycling facilities provided.



### **Risk of environmental damage from incorrect disposal of rechargeable batteries!**

Batteries must not be disposed of as general household waste. They may contain toxic heavy metals\* and are subject to special waste treatment. Batteries and rechargeable batteries that are not permanently fixed inside the product must be removed before disposal of the product and disposed of separately. Please ensure batteries/rechargeable batteries are fully discharged

when disposed of! Wherever possible, use rechargeable batteries rather than single-use batteries.

\*) Marked as followed: Cd = cadmium, Hg = mercury, Pb = lead

## ● **Warranty**

Dear customer, This product comes with a 3-year warranty from the date of purchase. In the event that this product is faulty, you have legal rights against the seller of the product. These statutory rights are not restricted by our warranty as set out below.

### **Warranty terms**

The warranty period begins with the date of purchase. Please keep the original receipt in a safe place. It is required as proof of purchase. If a material or manufacturing defect occurs within three years of the date of purchase, we will repair or replace the product for you free of charge, or refund the purchase price, at our discretion. This warranty service is granted provided that the faulty device and the proof of purchase (receipt) are presented within three years, along with a brief written description of the fault and of when it occurred. If the fault is covered by our warranty, we will return the fixed product or send you a new one. No new warranty period shall begin upon repair or replacement of the product.

### **Warranty period and statutory warranty claims**

The warranty period is not renewed after a warranty service has been granted. This rule shall also apply for any replaced or repaired parts. Any damage or faults that already existed when buying the product must be reported immediately upon unpacking the product. A fee is charged for any repairs that are carried out after the end of the warranty period.

### **Warranty scope**

The device was carefully manufactured according to the strictest quality guidelines and thoroughly tested before delivery. The warranty covers material and manufacturing defects as well as the battery. This warranty does not apply to product parts that are subject to normal wear and tear and can thus be regarded as wearing parts; nor does it cover damage to fragile parts, such as switches or parts made of glass. This warranty is void if the product has been damaged, improperly used or serviced. To ensure proper use, all instructions included in the manual must be followed carefully. All uses and actions that users are discouraged from or warned of in the manual must be avoided under all circumstances. The product is intended for private household use only, and not for commercial activities. The warranty is void, if the product is treated inappropriately, if force is applied, and in the case of any manipulation that is not carried out by our authorised service branch.

### **Warranty processing**

To ensure your request is handled swiftly, please observe the following **Notes:**

- Please have the receipt and the article number (e.g. IAN 123456) ready as proof of purchase for all enquiries.
- Please refer to the type plate on the product, an engraving on the product, the cover of the manual (bottom left) or the sticker on the back or base of the product to find out the product number.
- In the case of any malfunctions or other defects, please call or email the service department indicated below as a first step.
- After your product has been registered as faulty, you can send it to the specified service address, free of charge. Please include the proof of purchase (receipt) and information about the defect and about when it occurred.

## ● Service

**GB**

Service Great Britain  
Tel.: 00800 80040044  
E-Mail: [administration@mynetsend.de](mailto:administration@mynetsend.de)

**MT**

Service Malta  
Tel. : 00800 80040044  
E-Mail: [administration@mynetsend.de](mailto:administration@mynetsend.de)

**IAN 459049\_2401**

Please have the receipt and the article number (e.g. IAN 123456) ready as proof of purchase for all enquiries.

You can find an up-to-date version of the operating instructions at:  
[www.citygate24.de](http://www.citygate24.de)

You can download this and many other manuals, product videos and installation software at **[www.lidl-service.com](http://www.lidl-service.com)**.

Scanning the QR code on the front page will take you directly to the Lidl Service web page ([www.lidl-service.com](http://www.lidl-service.com)) where you can access the user instructions by entering the item number (IAN) 123456\_7890.

## LED-Solarstrahler mit Bewegungsmelder

### ● Einleitung



Wir beglückwünschen Sie zum Kauf Ihres neuen Produktes. Sie haben sich damit für ein hochwertiges

Produkt entschieden. Bitte lesen Sie diese Bedienungsanleitung vollständig und sorgfältig durch. Diese Anleitung gehört zu diesem Produkt und enthält wichtige Hinweise zur Inbetriebnahme und Handhabung. Beachten Sie immer alle Sicherheitshinweise. Sollten Sie Fragen haben oder unsicher in Bezug auf die Handhabung des Produktes sein, setzen Sie sich bitte mit Ihrem Händler oder der Servicestelle in Verbindung. Bewahren Sie diese Anleitung bitte sorgfältig auf und geben Sie sie ggf. an Dritte weiter.

Nachfolgende Produktbenennung: „Strahler“

### ● Zeichenerklärung



Bedienungsanleitung lesen!



Ausgabedatum der  
Bedienungsanleitung  
(Monat/Jahr)



Herstellungsdatum  
(Monat/Jahr)



Gleichspannung



Lebens- und Unfallgefahr für  
Kleinkinder und Kinder!



Warn- und Sicherheitshinweise  
beachten!



Explosionsgefahr!



Schutzhandschuhe tragen!



Dieses Symbol bedeutet, dass das Produkt mit Schutzkleinspannung (SELV / PELV) arbeitet (Schutzklasse III). Schutz gegen Eindringen von Staub (staubdicht, vollständiger Berührungsschutz) und Schutz gegen Strahlwasser aus allen Richtungen.

**IP65**

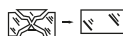

Jede zersprungene Schutzabdeckung muss ersetzt werden. Nehmen Sie das Produkt im Falle einer Beschädigung umgehend außer Betrieb, und wenden Sie sich an die unten genannte Serviceadresse.



Nicht zur Raumbeleuchtung geeignet



Erfassungsreichweite



Erfassungswinkel



Entsorgen Sie Verpackung und Produkt umweltgerecht!



Umweltschäden durch falsche Entsorgung der Batterien / Akkus!



Verpackung aus FSC-zertifiziertem Mix-Holz



Mit der CE-Kennzeichnung bestätigt der Hersteller, dass dieses Produkt den geltenden europäischen Richtlinien entspricht.

## • Bestimmungsgemäße Verwendung

Das Produkt ist für eine automatische Beleuchtung im Außenbereich (z. B. Garten, Terrasse etc.) vorgesehen. Das Produkt darf nicht in Innenräumen montiert werden, da der Akku dann nicht geladen werden kann.

Das Produkt ist nicht für die Raumbeleuchtung im Haushalt geeignet. Dieses Produkt ist nur für den Einsatz in privaten Haushalten vorgesehen. Eine andere Verwendung als zuvor beschrieben oder eine Veränderung des Produkts ist nicht zulässig und kann zu Sachschäden oder sogar zu Personenschäden führen. Der Hersteller oder Händler übernimmt keine Haftung für Schäden, die durch nicht bestimmungsgemäßen oder falschen Gebrauch entstanden sind.

## • Lieferumfang

### Modell 1262-B

- 1 x LED-Solarstrahler mit Bewegungsmelder
- 1 x Montagematerial (2x Dübel und 2x Schrauben)
- 1 x Bedienungsanleitung



### Modell 1262-S

- 1 x LED-Solarstrahler mit Bewegungsmelder
- 1 x Distanzhalter
- 1 x Montagematerial (2x Dübel und 5x Schrauben)
- 1 x Bedienungsanleitung

## • Teilebeschreibung

- 1 LED-Modul
- 2 Solarpanel
- 3 Führungslöcher
- 4 Bewegungsmelder
- 5 Schalter
- 6 Drehknopf Strahler
- 7 Schraube
- 8 Dübel
- 9 Distanzhalter (1262-S)
- 10 Drehknopf Distanzhalter (1262-S)
- 11 Schraube (1262-S)
- 12 Führungslöcher Distanzhalter (1262-S)

## ● Technische Daten

Modellnummer:	1262-B / 1262-S
Eingangsspannung (Strahler):	3,7 V  , 5 W
Solarpanel:	300 mA, max. 1,5 W
Li-Ion-Akku (18650):	3,7 V  , 1500 mAh (durch Fachpersonal austauschbar)
Leuchtmittel:	56x LED (nicht austauschbar)
Bewegungsmelder:	Erfassungsreichweite: max. 10 m Erfassungswinkel: ca. 120°
Lichtstrom:	max. 450 lm
Farbtemperatur:	6500 K (kaltweiß)
Empfohlene Installationshöhe:	ca. 2-4 m
Abmessungen des Strahlers (inkl. Wandhalterung):	ca. 20 x 14 x 4 cm (Modell 1262-B) ca. 33 x 11 x 4 cm (Modell 1262-S)
Maximale Projektionsfläche:	ca. 122 cm <sup>2</sup> (Modell 1262-B) ca. 104 cm <sup>2</sup> (Modell 1262-S)
Gewicht:	ca. 250 g (Modell 1262-B) ca. 260 g (Modell 1262-S mit Distanzhalter)

## ● Sicherheitshinweise



### Sicherheitshinweise



### ▲ WARNUNG!

### LEBENS- UND UNFALLGEFAHR FÜR KLEINKINDER UND

**KINDER!** Lassen Sie Kinder niemals unbeaufsichtigt mit dem Verpackungsmaterial.

Es besteht Erstickungsgefahr durch Verpackungsmaterial. Kinder unterschätzen häufig die Gefahren. Halten Sie Kinder stets vom Produkt fern.

- Dieses Produkt kann von Kindern ab 8 Jahren und darüber sowie von Personen mit verringerten physischen, sensorischen oder mentalen Fähigkeiten oder Mangel an Erfahrung und Wissen benutzt werden, wenn sie beaufsichtigt oder bezüglich des sicheren Gebrauchs des Produkts unterwiesen wurden und die daraus resultierenden Gefahren verstehen. Kinder dürfen nicht mit dem Produkt spielen. Reinigung und Benutzerwartung dürfen nicht von Kindern ohne Beaufsichtigung durchgeführt werden.
- Verwenden Sie das Produkt nicht, wenn Sie irgendwelche Beschädigungen feststellen.
- Der Hersteller/Vertreiber dieses Produkts übernimmt keine Verantwortung für Verletzungen oder Schäden, die als Folge unsachgemäßer Montage/unsachgemäßen Gebrauchs entstehen.
- Tauchen Sie das Produkt nicht in Wasser oder andere Flüssigkeiten.
- Halten Sie das Produkt von offenem Feuer und heißen Flächen fern.
- Das LED-Modul  ist nicht ersetzbar.
- Die LEDs sind nicht austauschbar. Wenn die Lichtquelle das Ende ihrer Lebensdauer erreicht, muss das gesamte Produkt ersetzt werden.
- **LEBENSGEFAHR!** Halten Sie Kinder während der Montage vom Arbeitsbereich fern. Zum Lieferumfang gehört eine Vielzahl von Schrauben sowie andere Kleinteile. Diese können beim Verschlucken oder Inhalieren lebensgefährlich sein.



## Sicherheitshinweise für Batterien/Akkus

- **LEBENSGEFAHR!** Bewahren Sie Batterien/ Akkus außerhalb der Reichweite von Kindern auf. Suchen Sie im Falle eines Verschluckens sofort einen Arzt auf!
- **HINWEIS!** Der Akku ist durch Fachpersonal austauschbar.
-  **EXPLOSIONSGEFAHR!** Laden Sie nicht aufladbare Batterien niemals wieder auf. Schließen Sie Batterien/ Akkus nicht kurz und/oder öffnen Sie diese nicht. Überhitzung, Brandgefahr oder Platzen können die Folge sein.
- Werfen Sie Batterien/ Akkus niemals ins Feuer oder Wasser.
- Setzen Sie Batterien/ Akkus keiner mechanischen Belastung aus.

## ● Risiko des Auslaufens von Batterien/Akkus

- Vermeiden Sie extreme Bedingungen und Temperaturen, die direkt auf Batterien/ Akkus einwirken können, z. B. auf Heizkörpern/ direkte Sonneneinstrahlung.
- Vermeiden Sie den Kontakt mit Haut, Augen und Schleimhäuten! Spülen Sie bei Kontakt mit Batteriesäure die betroffenen Stellen sofort mit reichlich klarem Wasser und suchen Sie umgehend einen Arzt auf!
-  **SCHUTZHANDSCHUHE TRAGEN!** Ausgelaufene oder beschädigte Batterien/ Akkus können bei Berührung mit der Haut Verätzungen verursachen. Tragen Sie deshalb in diesem Fall geeignete Schutzhandschuhe.
- Im Falle eines Auslaufens der Batterien entfernen Sie diese sofort aus dem Produkt, um Beschädigungen zu vermeiden.

## ● Montage

**Hinweis:** Entfernen Sie sämtliches Verpackungsmaterial vom Produkt. Entscheiden Sie vor der Montage, wo Sie das Produkt montieren. Vergewissern Sie sich vor dem Bohren der Befestigungslöcher, dass an der Bohrstelle keine Gas-, Wasser- oder Stromleitungen angebohrt oder beschädigt werden können. Verwenden Sie eine Bohrmaschine, um die Löcher in das Mauerwerk zu bohren. Beachten Sie die Sicherheitshinweise aus den Bedien- und Sicherheitshinweisen der Bohrmaschine. Ansonsten drohen Tod oder Verletzungsgefahr durch Stromschlag.

**Hinweis:** Das beigelegte Montagematerial ist für übliches festes Mauerwerk geeignet. Informieren Sie sich auch, welches Montagematerial für den von Ihnen gewählten Montageuntergrund geeignet ist. Informieren Sie sich hierüber gegebenenfalls bei einer Fachkraft.

## **Achten Sie bei der Auswahl des Montageortes auf folgende Dinge:**

- Stellen Sie sicher, dass das Produkt den gewünschten Bereich ausleuchtet. Stellen Sie sicher, dass der Bewegungsmelder 4 den gewünschten Bereich erfasst.
- Der Bewegungsmelder hat eine Erfassungsreichweite von max. 10 m bei einem Erfassungswinkel von ca. 120°.
- Achten Sie darauf, dass der Bewegungsmelder 4 nachts nicht von Straßenbeleuchtung angestrahlt wird. Dies kann die Funktion beeinträchtigen.
- Die empfohlene Installationshöhe beträgt 2 bis 4 m. Wenn möglich, montieren Sie den Strahler an einem schmutz- und staubfreien Ort, geschützt vor Regen (z. B. unter einem Dachvorsprung) und anderen Witterungseinflüssen.

**Hinweis:** Das Solarpanel 2 benötigt möglichst direkte Sonneneinstrahlung. Auch



eine teilweise Beschattung des Solarpanels während des Tages kann die Aufladung erheblich beeinträchtigen.

**Himmelsrichtung:** Optimal ist eine Ausrichtung nach Süden. Wählen Sie eher eine Ausrichtung mit leichten Abweichungen nach Westen als mit einer leichten Abweichung nach Osten.

## ● Strahler montieren

- Übertragen Sie die Positionen der Führungslöcher [3] (siehe Abb. A) an der Montagestelle auf die Wand.
- Bohren Sie zwei Löcher ( $\varnothing$  6 mm) und setzen Sie passende Dübel [8] ein (siehe Abb. C und G).
- Schrauben Sie die Schrauben [7] in die Dübel [8] und lassen Sie ca. 3 mm Platz zwischen Schraubenkopf und Montagewand (siehe Abb. C).
- Führen Sie die Führungslöcher [3] über die Schrauben und drücken Sie den Strahler entlang der Führung, um diesen zu befestigen (siehe Abb. C).
- Passen Sie, wenn nötig, den Abstand der Schrauben zur Montagefläche an, um einen festen Sitz des Strahlers zu erreichen.

## **Modell 1262-S mit Distanzhalter montieren**

Sie haben die Möglichkeit das Modell 1262-S (siehe Abb. E) mit Distanzhalter zu montieren (Montage ohne Distanzhalterung siehe oben).

- Schrauben Sie den Distanzhalter [9] mit den Schrauben [11] an dem Strahler fest (siehe Abb. F).
- Schrauben Sie den Distanzhalter [9] an der Wand fest, indem Sie die Schrauben [7] durch die Führungslöcher [12] in die Dübel [8] stecken und diese fest anziehen (siehe Abb. G).

## ● Strahler/Solarpanel ausrichten

Der Strahler kann horizontal (oben/unten) in einem Winkel bis zu 180° ausgerichtet werden (siehe Abb. D).

- Lösen Sie beide Drehknöpfe Strahler [6], um den Strahler einzustellen (siehe Abb. B).
- Bei gewünschter Position drehen Sie die Drehknöpfe wieder fest. Nehmen Sie, wenn nötig, einen Schraubendreher zur Hilfe, um die Schraube am Drehknopf zu kontern (Aufgrund der Bauart wird ein Winkelschraubendreher empfohlen.).

## **Modell 1262-S mit Distanzhalter ausrichten**

Der Strahler kann horizontal (oben/unten) in einem Winkel bis zu 180° ausgerichtet werden (siehe Abb. H).

- Lösen Sie den Drehknopf Distanzhalter [10], um die Höhe des Strahlers einzustellen (siehe Abb. H).
- Bei gewünschter Position drehen Sie den Drehknopf wieder fest.
- Lösen Sie den Drehknopf Strahler [6], um den Winkel einzustellen (siehe Abb. H).
- Bei gewünschter Position drehen Sie den Drehknopf wieder fest. Nehmen Sie, wenn nötig, einen Schraubendreher zur Hilfe, um die Schraube am Drehknopf zu kontern (Aufgrund der Bauart wird ein Winkelschraubendreher empfohlen.).

**Hinweis:** Der Bewegungsmelder verfügt über einen Erfassungswinkel von bis zu 120°. Achten Sie darauf, dass der Bewegungsmelder gerade auf den von Ihnen gewünschten Erfassungsbereich ausgerichtet ist.

**Hinweis:** Achten Sie darauf, dass die Oberfläche des Solarpanels [2] nicht beschmutzt ist, um eine optimale Funktion zu gewährleisten.

## ● Akku aufladen

- Der Akku wird in jedem Modus geladen. Eine optimale Aufladung erreichen Sie zu Beginn, wenn das Produkt ausgeschaltet ist.

**Hinweis:** Nach 7 bis 8 Stunden mit guter Sonneneinstrahlung ist der Akku aufgeladen. Die Dauer des Ladevorganges ist abhängig vom Ladezustand des Akkus sowie der Qualität der Sonneneinstrahlung.

## ● Bedienung

Der Produkt kann in drei verschiedenen Modi betrieben werden. Diese können mit dem Schalter [5] eingestellt werden.

**Hinweis:** Das Solarpanel schaltet das Produkt bei Dämmerung bzw. Dunkelheit ein, in den von Ihnen eingestellten Modus.

**Hinweis:** Die Aufladung des Akkus über das Solarpanel ist nicht davon abhängig, welcher Modus ausgewählt ist. Ein Laden findet immer statt.

### **Modus 1**

- Drücken Sie den Schalter [5] für 3 Sekunden, um in den „Modus 1“ zu wechseln.
- Der Strahler leuchtet 1-mal und leuchtet durchgehend mit verringerter Helligkeit.
- Erfasst der Bewegungsmelder eine Bewegung innerhalb seiner Reichweite, leuchtet der Strahler bei voller Helligkeit auf.
- Nach ca. 15 Sekunden leuchtet der Strahler wieder mit verringerter Helligkeit.

### **Modus 2**

- Drücken Sie den Schalter [5] erneut, um in den „Modus 2“ zu wechseln.
- Das Licht flackert 2-mal und schaltet sich anschließend aus.
- Erfasst der Bewegungsmelder eine Bewegung innerhalb seiner Reichweite, leuchtet der Strahler bei voller Helligkeit auf.
- Nach ca. 15 Sekunden schaltet sich das Licht wieder aus.

### **Modus 3**

- Drücken Sie den Schalter [5] erneut, um in den „Modus 3“ zu wechseln.
- Das Licht flackert 3-mal auf. Der Strahler leuchtet mit verringerter Helligkeit. Der Bewegungsmelder ist dabei inaktiv.

### **Strahler ausschalten**

- Drücken Sie den Schalter [5] ein viertes Mal, um den Strahler auszuschalten.

## ● Fehlerbehebung

- = Fehler
- = Ursache
- = Lösung
  
- = Das Produkt schaltet sich nicht ein.
- = Das Produkt ist ausgeschaltet.
- = Drücken Sie den Schalter [5], um das Produkt einzuschalten (siehe Kapitel „Bedienung“).
  
- = Das Licht flackert.
- = Der Akku ist fast entladen.
- = Laden Sie den Akku auf (siehe Kapitel „Akku aufladen“).

## ● Reinigung und Lagerung

- Schalten Sie das Produkt aus, wenn Sie dieses nicht benutzen, lagern und/oder reinigen wollen.
- Untersuchen Sie den Bewegungsmelder [4] und das Solarpanel [2] regelmäßig auf Verschmutzungen. Beseitigen Sie diese, um eine einwandfreie Funktion des Produkts zu gewährleisten.
- Halten Sie das Produkt, insbesondere das Solarpanel, im Winter schnee- und eisfrei.
- Verwenden Sie zur Reinigung nur ein trockenes, fusselfreies Tuch. Bei stärkeren Verschmutzungen feuchten Sie das Tuch leicht an.

## ● Entsorgung



Beachten Sie die Kennzeichnung der Verpackungsmaterialien bei der Abfalltrennung, diese sind gekennzeichnet mit Abkürzungen (a) und Nummern (b) mit folgender Bedeutung:

- 1–7: Kunststoffe
- 20–22: Papier und Pappe
- 80–98: Verbundstoffe



Möglichkeiten zur Entsorgung des ausgedienten Produkts erfahren Sie bei Ihrer Gemeinde- oder Stadtverwaltung.



Die Verpackung besteht aus umweltfreundlichem Material, das bei Ihren örtlichen Recyclingzentren entsorgt werden kann. Der Grüne Punkt gilt in diesem Fall nicht für Deutschland.



Werfen Sie Ihr Produkt, wenn es ausgedient hat, im Interesse des Umweltschutzes nicht in den Hausmüll, sondern führen Sie es einer fachgerechten Entsorgung zu. Über Sammelstellen und deren Öffnungszeiten können Sie sich bei Ihrer zuständigen Verwaltung informieren.



### **Umweltschäden durch falsche Entsorgung der Akkus!**

Akkus dürfen nicht über den Hausmüll entsorgt werden. Sie können giftige Schwermetalle\*) enthalten und unterliegen der Sondermüllbehandlung. Batterien und Akkus, die nicht fest im Gerät verbaut sind, müssen vor der Entsorgung entfernt und separat entsorgt werden. Batterien und Akkus bitte nur in entladem Zustand abgeben! Verwenden Sie wenn möglich Akkus anstelle von Einwegbatterien.

\*) gekennzeichnet mit: Cd = Kadmium, Hg = Quecksilber, Pb = Blei

## ● Garantie

Sehr geehrte Kundin, sehr geehrter Kunde, Sie erhalten auf dieses Gerät 3 Jahre Garantie ab Kaufdatum. Im Falle von Produktmängeln stehen Ihnen gegenüber dem Verkäufer des Produkts gesetzliche Rechte zu. Diese gesetzlichen Rechte werden durch unsere im Folgenden dargestellten Garantiebedingungen nicht eingeschränkt.

### **Garantiebedingungen**

Die Garantiefrist beginnt mit dem Kaufdatum. Bitte bewahren Sie den Original Kassenbon gut auf. Dieser wird als Nachweis für den Kauf benötigt. Tritt innerhalb von drei Jahren ab dem Kaufdatum dieses Produkts ein Material- oder Fabrikationsfehler auf, wird das Produkt von uns – nach unserer Wahl – für Sie kostenlos repariert, ersetzt, oder der Kaufpreis erstattet. Diese Garantieleistung setzt voraus, dass innerhalb der Drei-Jahres-Frist das defekte Gerät und der Kaufbeleg (Kassenbon) vorgelegt und schriftlich kurz beschrieben wird, worin der Mangel besteht und wann er aufgetreten ist. Wenn der Defekt durch unsere Garantie gedeckt wird, erhalten Sie das reparierte oder ein neues Produkt zurück. Mit Reparatur oder Austausch des Produkts beginnt kein neuer Garantiezeitraum.

### **Garantiezeit und gesetzliche Mängelansprüche**

Die Garantiezeit wird durch die Gewährleistung nicht verlängert. Dies gilt auch für ersetzte und reparierte Teile. Eventuell schon beim Kauf vorhandene Schäden und Mängel müssen sofort nach dem Auspacken gemeldet werden. Nach Ablauf der Garantiezeit anfallende Reparaturen sind kostenpflichtig.

## Garantieumfang

Das Gerät wurde nach strengen Qualitätsrichtlinien sorgfältig produziert und vor Anlieferung gewissenhaft geprüft. Die Garantieleistung gilt für Material- oder Fabrikationsfehler, sowie für den Akku. Diese Garantie erstreckt sich nicht auf Produktteile, die normaler Abnutzung ausgesetzt sind und daher als Verschleißteile angesehen werden können oder auf Beschädigungen an zerbrechlichen Teilen, z. B. Schalter oder aus Glas gefertigte Teile. Diese Garantie verfällt, wenn das Produkt beschädigt, nicht sachgemäß benutzt oder gewartet wurde. Für eine sachgemäße Benutzung des Produkts sind alle in der Bedienungsanleitung aufgeführten Anweisungen genau einzuhalten. Verwendungszwecke und Handlungen, von denen in der Bedienungsanleitung abgeraten oder vor denen gewarnt wird, sind unbedingt zu vermeiden. Das Produkt ist lediglich für den privaten und nicht für den gewerblichen Gebrauch bestimmt. Bei missbräuchlicher und unsachgemäßer Behandlung, Gewaltanwendung und bei Eingriffen, die nicht von unserer autorisierten Service-Niederlassung vorgenommen wurden, erlischt die Garantie.

## Abwicklung im Garantiefall

Um eine schnelle Bearbeitung Ihres Anliegens zu gewährleisten, folgen Sie bitte den folgenden **Hinweisen**:

- Bitte halten Sie für alle Anfragen den Kassenbon und die Artikelnummer (z. B. IAN 123456) als Nachweis für den Kauf bereit.
- Die Artikelnummer entnehmen Sie bitte dem Typenschild am Produkt, einer Gravur am Produkt, dem Titelblatt Ihrer Anleitung (unten links) oder dem Aufkleber auf der Rück- oder Unterseite des Produktes.
- Sollten Funktionsfehler oder sonstige Mängel auftreten, kontaktieren Sie zunächst die nachfolgend benannte Service-

Abteilung telefonisch oder per E-Mail.

- Ein als defekt erfasstes Produkt können Sie dann unter Beifügung des Kaufbelegs (Kassenbon) und der Angabe, worin der Mangel besteht und wann er aufgetreten ist, für Sie portofrei an die Ihnen mitgeteilte Service-Anschrift übersenden.

## ● Service

**DE**

Service Deutschland  
Tel.: 00800 80040044  
E-Mail: [administration@mynetsend.de](mailto:administration@mynetsend.de)

**AT**

Service Österreich  
Tel.: 00800 80040044  
E-Mail: [administration@mynetsend.de](mailto:administration@mynetsend.de)

**CH**

Service Schweiz  
Tel.: 00800 80040044  
E-Mail: [administration@mynetsend.de](mailto:administration@mynetsend.de)

**IAN 459049\_2401**

Bitte halten Sie für alle Anfragen den Kassenbon und die Artikelnummer (z. B. IAN 123456) als Nachweis für den Kauf bereit.

Eine aktuelle Version der Bedienungsanleitung finden Sie unter: [www.citygate24.de](http://www.citygate24.de)

Auf **[www.lidl-service.com](http://www.lidl-service.com)** können Sie diese und viele weitere Handbücher, Produktvideos und Installationssoftware herunterladen.

Mit dem QR-Code auf dem Titelblatt gelangen Sie direkt auf die Lidl-Service-Seite ([www.lidlservice.com](http://www.lidlservice.com)) und können durch die Eingabe der Artikelnummer (IAN) 123456\_7890 Ihre Bedienungsanleitung öffnen.



**citygate24 GmbH**

Altstädter Straße 8  
20095 Hamburg  
GERMANY

 06/2024

Model No.: 1262-B / 1262-S

 10/2024

IAN 459049\_2401

5 