



CORDLESS MAGNETIC LIGHTS **AKKU-MAGNETLEUCHTEN** **LAMPES LED AIMANTÉES SANS FIL**

CZ

AKU MAGNETICKÁ SVÍTIDLA

Provozní a bezpečnostní pokyny

DK

BATTERIDREVNE MAGNETLAMPER

Betjenings- og sikkerhedsanvisninger

FR BE CH

LAMPES LED AIMANTÉES SANS FIL

Instructions d'utilisation et consignes de sécurité

HU

AKKUS MÁGNESES LÁMPÁK

Uwagi dotyczące obsługi i bezpieczeństwa

NL BE

ACCU-MAGNEETLAMPEN

Gebruiks- en veiligheidsaanwijzingen

SI

BATERIJSKE MAGNETNE SVETILKE

Pokyny pre obsluhu a bezpečnostné pokyny

DE AT CH

AKKU-MAGNETLEUCHTEN

Bedienungs- und Sicherheitshinweise

ES

LÁMPARAS LED RECARGABLES CON IMÁN

Instrucciones de uso y de seguridad

GB IE NI CY MT

CORDLESS MAGNETIC LIGHTS

Operating and safety information

IT MT CH

LAMPADA MAGNETICA RICARICABILE

Gebruiks- en veiligheidsaanwijzingen

PL

MAGNETYCZNE LAMPY AKUMULATOROWE

Pokyny pre obsluhu a bezpečnostné pokyny

SK

AKUMULÁTOROVÉ MAGNETICKÉ SVIETIDLÁ

Pokyny pre obsluhu a bezpečnostné pokyny

IAN 384240_2107



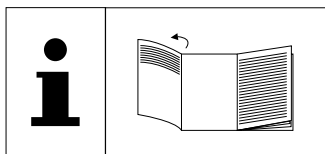

- (CZ)** Před čtením stránku s obrázky rozevřete a poté se seznámte se všemi funkcemi výrobku.
- (DE AT CH)** Klappen Sie vor dem Lesen die Seite mit den Abbildungen aus und machen Sie sich anschließend mit allen Funktionen des Artikels vertraut.
- (DK)** Inden du læser, skal du klappe siden med illustrationerne ud og derefter lære alle produktets funktioner at kende.
- (ES)** Antes de leer las instrucciones, despliegue la página con las ilustraciones y, a continuación, familiarícese con todas las funciones del artículo.
- (FR BE CH)** Avant de commencer la lecture, dépliez la page d'illustrations et familiarisez-vous ensuite avec toutes les fonctions de l'article.
- (GB IE NI CY MT)** Before you start reading, please fold out the illustrations page and familiarise yourself with all of the item's functions.
- (HU)** Olvasás előtt nyissa szét a rajzokat tartalmazó lapot, és így ismerkedjen meg a termék minden funkciójával.
- (IT MT CH)** Prima di leggere le istruzioni aprire la pagina con le illustrazioni e quindi familiarizzare con tutte le funzioni dell'articolo.
- (NL BE)** Klap voor het lezen de pagina met de afbeeldingen uit, een maak u vertrouwd met alle functies van het artikel.
- (PL)** Przed lekturą instrukcji obsługi otworzyć stronę z rysunkami i zapoznać się z wszystkimi funkcjami produktu.
- (SI)** Pred branjem odprite stran s slikami in se seznanite z vsemi funkcijami izdelka.
- (SK)** Pred prečítaním vyklopte stranu s obrázkami a následne sa oboznámte so všetkými funkciami výrobku.

CZ	Provozní a bezpečnostní pokyny	strana	8
DE/AT/CH	Bedienungs- und Sicherheitshinweise	Seite	14
DK	Betjenings- og sikkerhedsanvisninger	side	20
ES	Instrucciones de uso y de seguridad	página	26
FR/BE/CH	Instructions d'utilisation et consignes de sécurité	page	32
GB/IE/NI/CY/MT	Operating and safety information	page	40
HU	Használati és biztonsági utasítások	oldal	46
IT/MT/CH	Avvertenze per l'uso e la sicurezza	pagina	52
NL/BE	Gebruiks- en veiligheidsaanwijzingen	pagina	58
PL	Uwagi dotyczące obsługi i bezpieczeństwa	strona	64
SI	Navodila za uporabo in varnostni napotki	stran	71
SK	Pokyny pre obsluhu a bezpečnostné pokyny	strana	76

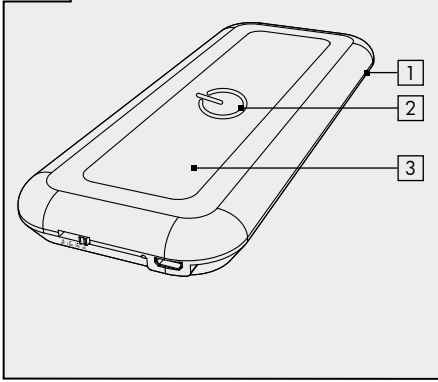
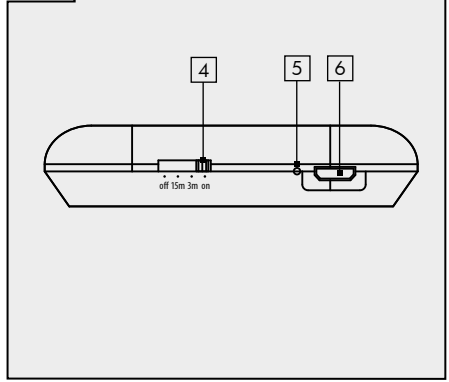
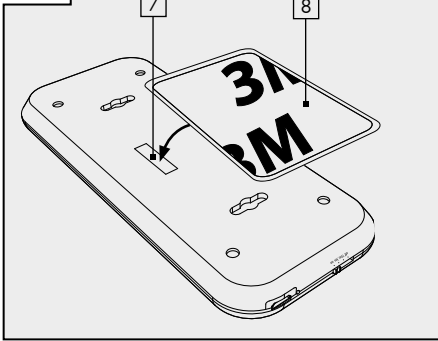
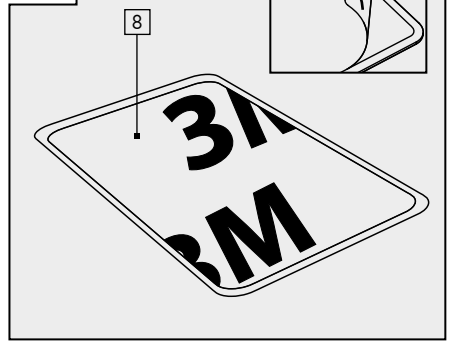
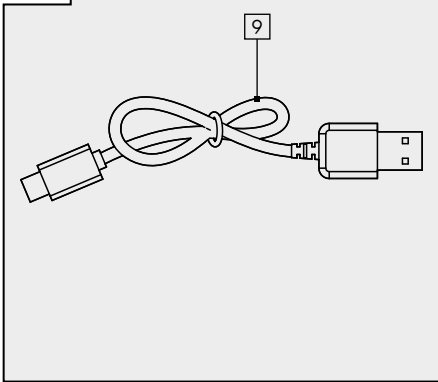
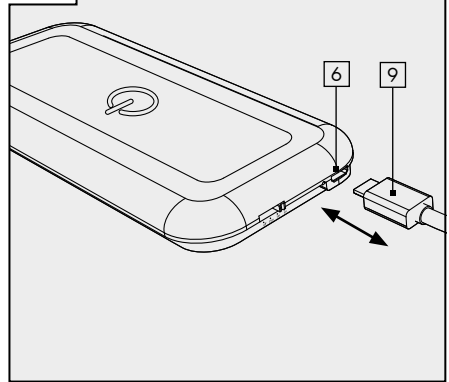
A**B****C****D****E****F**

CZ	
Úvod.....	8
Vysvětlení symbolů	8
Použití ke stanovenému účelu.....	8
Rozsah dodávky.....	9
Popis dílů	9
Technické parametry	9
Bezpečnostní pokyny.....	9
Riziko vytečení akumulátorů	10
Před prvním zprovozněním.....	10
Montáž.....	10
Nabití akumulátoru	10
Zapnutí/vypnutí/funkce časovače akumulátorových magnetických svítidel	11
Čištění a skladování.....	11
Odstraňování závad	11
Likvidace	11
Záruka	12
Servis	13

DK	
Indledning	20
Tegnforklaring	20
Forskriftsmæssig anvendelse	21
Leveringsomfang	21
Delbeskrivelse	21
Tekniske data	21
Sikkerhedsanvisninger	22
Risiko for lækage på batterier.....	22
Forud for første anvendelse	22
Montage	23
Batteri oplades	23
Akku-magnetlygter ON-/OFF-/ timer-funktion	23
Rengøring og opbevaring	23
Fejludbedring	24
Bortskaffelse	24
Garanti	24
Service	25

DE	AT	CH	
Einleitung.....			14
Zeichenerklärung			14
Bestimmungsgemäße Verwendung			14
Lieferumfang			15
Teilebeschreibung			15
Technische Daten			15
Sicherheitshinweise			15
Risiko des Auslaufens von Batterien/ Akkus			16
Vor der ersten Inbetriebnahme			16
Montage			16
Akku aufladen.....			17
Akku-Magnetleuchten AN-/AUS-/ Timer-Funktion			17
Reinigung und Lagerung			17
Fehlerbehebung			18
Entsorgung			18
Garantie			18
Service			20

ES	
Introducción	26
Explicación de los símbolos	26
Uso previsto	26
Volumen de suministro	27
Descripción de las partes	27
Datos técnicos	27
Indicaciones de seguridad	27
Riesgo de fuga de las baterías	28
Antes de la primera puesta en marcha	28
Montaje	28
Cargar la batería.....	29
Función ENCENDIDO/APAGADO/ Temporizador de las lámparas recargables con imán	29
Limpieza y almacenamiento	29
Resolución de problemas	30
Eliminación de residuos	30
Garantía	31
Servicio postventa	32

FR	BE	CH
Introduction		32
Explication des symboles		32
Utilisation conforme		33
Contenu de l'emballage		33
Description des composants		33
Caractéristiques techniques		33
Consignes de sécurité		34
Risque de fuite des batteries		34
Avant la première mise en service ...		35
Montage		35
Recharger la batterie		35
Lampes magnétiques sans fil		
MARCHE/ARRÊT/fonction minuterie ..		35
Nettoyage et stockage		36
Dépannage		36
Recyclage		36
Garantie		37
Service après-vente		39

GB	IE	NI	CY	MT
Introduction				40
Explanation of symbols				40
Intended use				40
Specifications supplied				41
Description of parts				41
Technical data				41
Safety information				41
Risk of leakage from rechargeable batteries				42
Before first-time use				42
Assembly and installation				42
Charging the battery				42
Switching the cordless magnetic lamps ON/OFF/Setting timer function				43
Cleaning and storage				43
Troubleshooting				43
Disposal				44
Warranty				44
Service				45

HU	
Bevezető	46
Jelmagyarázat	46
Rendeltetés szerű használat	46
A csomag tartalma	47
Alkotórészek leírása	47
Műszaki adatok	47
Biztonsági útmutatások	47
Az akkuban lévő folyadék kifolyásának veszélye	48
Első üzembe helyezés előtt	48
Felszerelés	48
Akkumulátor feltöltése	48
Akkumulátoros mágneses lámpa BE/ KI/időzítő funkció	49
Tisztítás és tárolás	49
Hibaelhárítás	49
Hulladékként ártalmatlanítás	50
Garancia	50
Szerviz	51

IT	MT	CH
Introduzione		52
Spiegazione dei simboli		52
Utilizzo conforme alla destinazione d'uso		52
Contenuto della fornitura		53
Descrizione delle parti		53
Dati tecnici		53
Avvertenze di sicurezza		53
Rischio di perdita del liquido dalle batterie		54
Prima della messa in funzione		54
Montaggio		54
Caricamento della batteria		55
Funzione ON / OFF / Timer della lampada magnetica a batteria		55
Pulizia e conservazione		55
Risoluzione dei problemi		56
Smaltimento		56
Garanzia		56
Assistenza		58

NL	BE	
Inleiding		58
Verklaring van symbolen		58
Beoogd gebruik		59
Verpakkingsinhoud		59
Onderdelenbeschrijving		59
Technische gegevens		59
Veiligheidsvoorschriften		60
Risico op uitlopen van accu's		60
Voor het eerste gebruik		61
Montage		61
Accu opladen		61
Magneetlampen met accu AAN/UIT/ timerfunctie		61
Reinigen en opbergen		62
Fouten oplossen		62
Recycling		62
Garantie		63
Service		64

SI		
Uvod		71
Razlaga znakov		71
Namenska uporaba		71
Obseg dobave		72
Opis sestavnih delov		72
Tehnični podatki		72
Varnostni napotki		72
Nevarnost puščanja akumulatorskih baterij		73
Pred prvim zagonom		73
Montaža		73
Polnjenje baterije		73
Funkcija za VKLOP/IZKLOP/časovnik magnetnih baterijskih svetilk		74
Čiščenje in shranjevanje		74
Odstranjevanje napak		74
Odstranjevanje med odpadke		74
Garancija		75
Servisna služba		76

PL		
Wstęp		64
Objaśnienie symboli		64
Użytkowanie zgodne z przeznaczeniem		65
Zakres dostawy		65
Opis części		65
Dane techniczne		65
Uwagi dotyczące bezpieczeństwa		66
Niebezpieczeństwo wycieku elektrolitu z akumulatorów		66
Przed pierwszym uruchomieniem		67
Montaż		67
Ładowanie akumulatora		67
Akumulatorowe lampki magnetyczne – włączanie, wyłączanie i programator czasowy		68
Czyszczenie i przechowywanie		68
Usuwanie usterek		68
Utylizacja		69
Gwarancja		69
Serwis		70

SK		
Úvod		76
Vyhlasenie o značkách		76
Používanie na určený účel		77
Rozsah dodávky		77
Opis dielov		77
Technické údaje		77
Bezpečnostné pokyny		78
Riziko vytečenia akumulatorov		78
Pred prvým uvedením do prevádzky		78
Montáž		79
Nabitie akumulátora		79
ZAPNUTIE/VYPNUTIE/funkcia časovača akumulátorových magnetických svetidiel		79
Čistenie a skladovanie		80
Odstraňovanie chýb		80
Likvidácia		80
Záruka		81
Servis		82

Akumulátorová magnetická svítidla

● Úvod

 Blahopřejeme ke koupi nového výrobku. Rozhodli jste se pro vysoce kvalitní výrobek. Pozorně si přečtěte celý tento návod k obsluze. Tento návod patří k tomuto výrobku a obsahuje důležitá upozornění k uvedení do provozu a manipulaci. Vždy dodržujte všechna bezpečnostní upozornění. Pokud byste měli nějaké dotazy nebo jste si při manipulaci s výrobkem nebyli jistí, kontaktujte prodejce nebo servis. Tento návod pečlivě uschovejte a v případě potřeby ho předejte třetí osobě.

● Vysvětlení symbolů



Přečtěte si návod k obsluze!



Datum vydání návodu k obsluze (měsíc/rok)



Datum výroby (měsíc/rok)



Stejnoseměrné napětí



Ohrožení života a nebezpečí poranění pro batolata a malé děti!



Dodržujte varovné a bezpečnostní pokyny!



Výstraha! Nebezpečí úrazu elektrickým proudem!



Nebezpečí výbuchu!



Noste ochranné rukavice!



Ta symbol označuje, da izdelek deluje z varnostno nizko napetostjo (SELV/PELV) (razred zaščite III).



Nevhodné k osvětlení místnosti



Vhodné jen k osvětlení interiéru



Automatické vypnutí časovačem



Universal Serial Bus (USB)



Obal a výrobek ekologicky zlikvidujte!



Ohrožení životního prostředí nesprávnou likvidací baterií/akumulátorů!



Obal ze smíšeného dřeva s certifikátem FSC



Označením CE výrobce potvrzuje, že tento výrobek splňuje platné evropské směrnice.

● Použití ke stanovenému účelu

Výrobek je vhodný k osvětlení v uzavřeném a suchém prostoru, jako je dům, garáž nebo zahradní domek. Akumulátorová magnetická svítidla jsou koncipována tak, že je lze velmi jednoduše a intuitivně používat. Akumulátorová magnetická svítidla umožňují osvětlení málo osvětlených prostor, zejména tam, kde není k dispozici přímá elektrická přípojka. Výrobek byste měli používat jen tak, jak je to vysvětleno v tomto návodu. Každé jiné použití je pokládáno za použití, které není v souladu s určením, a může způsobit věcné škody nebo dokonce i poranění osob. Přístroj není určen ke komerčnímu nebo průmyslovému použití. K použití jen ve vnitřních prostorech. Nevhodné k osvětlení místnosti

● Rozsah dodávky

2x akumulátorové magnetické svítidlo
2x magnetický držák s lepicí poduškou
1x nabíjecí kabel USB
1x návod k montáži a obsluze

● Popis dílů

- 1 Akumulátorová magnetická svítidla
- 2 Spínač ZAP/VYP
- 3 LED
- 4 Spínač OFF/15M/3M/ON
- 5 Indikace nabíjení
- 6 Vstup micro USB zásuvky
- 7 Magnet
- 8 Magnetický držák s lepicí poduškou
- 9 Nabíjecí kabel USB

● Technické parametry

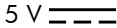
Číslo modelu: 970-K
Žárovka LED max. 1,6 W
Barevná teplota: 4000 K, neutrální bílá
Vstupní napětí zásuvky USB: 5 V 
max. 0,34 A
Napájení: 1 x 0,6 Ah
akumulátor Li-Ion 3,7 V
akumulátor nelze vyměnit
Rozměry: asi 15,3 x 6,4 x 1,9 cm
Třída ochrany: III
Světelný tok: asi 100 lm
Životnost LED: 30 000 hodin

● Bezpečnostní pokyny



Bezpečnostní pokyny



VAROVÁNÍ!

OHROŽENÍ ŽIVOTA A NEBEZPEČÍ PORANĚNÍ PRO BATOLATA A

MALÉ DĚTI! Nikdy nenechávejte děti bez dozoru hrát si s obalovým materiálem. Hrozí nebezpečí udušení obalovým materiálem. Děti často podceňují nebezpečí. Vždy udržujte akumulátorové magnetické svítidlo mimo dosah dětí.

- Tento výrobek mohou děti od 8 let a starší, rovněž i osoby se sníženými fyzickými, smyslovými nebo duševními schopnostmi nebo s nedostatečnými zkušenostmi a znalostmi používat jen tehdy, jestliže byly pod dohledem nebo instruovány o bezpečném používání akumulátorového magnetického svítidla a porozuměly z toho vyplývajícím nebezpečím. Děti si s akumulátorovým magnetickým svítidlem nesmí hrát. Čištění a údržbu nesmějí děti provádět bez dozoru.
- Zjistíte-li nějaké poškození, akumulátorové magnetické svítidlo nepoužívejte.
- Světelný zdroj v tomto svítidle smí vyměnit jen výrobce nebo jím pověřený servisní technik a nebo srovnatelně kvalifikovaná osoba.



Bezpečnostní pokyny pro baterie/akumulátory

- **OHROŽENÍ ŽIVOTA!** Uchovávejte baterie/akumulátory mimo dosah dětí. V případě spolknutí okamžitě vyhledejte lékaře!
- **UPOZORNĚNÍ!** Akumulátor nelze vyměnit. Po jeho opotřebování musí být zlikvidováno celé svítidlo.



NEBEZPEČÍ VÝBUCHU!

Neodborné zacházení s akumulátory magnetických

svítidel může způsobit výbuch nebo požár.

- Budete-li akumulátory používat nesprávně, hrozí nebezpečí výbuchu nebo poranění kvůli kapalině unikající z akumulátoru.
- Akumulátory nevhazujte do ohně. Mohou vybuchnout nebo z nich mohou unikat jedovaté výpary.
- Nerozebírejte a nezkratujte akumulátory.
- Nabíjejte akumulátor u normální pokojové teploty (asi 20 °C).
- K nabíjení používejte jen bezpečnou síťovou zástrčku SELV!

● Riziko vytečení akumulátorů

- Zamezte extrémním podmínkám a teplotám, které mohou působit na akumulátory, např. topná tělesa / přímé sluneční záření.
- Zamezte kontaktu s kůží, očima a sliznicemi! Při kontaktu s kyselinou postižená místa okamžitě opláchněte velkým množstvím čisté vody a neprodleně vyhledejte lékaře!

-  **POUŽÍVEJTE OCHRANNÉ RUKAVICE!** Vyteklé nebo poškozené akumulátory mohou při styku s kůží způsobit poleptání. Proto v tomto případě noste vhodné ochranné rukavice.
- Vyteklé akumulátory okamžitě odstraňte z výrobku, aby nedošlo k poškození.

● Před prvním zprovozněním

Zkontrolujte, zda je dodávka kompletní. U akumulátorových magnetických svítidel **1** a nabíjecího kabelu USB **9** zkontrolujte eventuální vnější poškození. Nepoužívejte akumulátorová magnetická svítidla v případě poškození. obraťte se na uvedenou adresu servisu.

Vybalte všechny části přístroje. Odstraňte obalový materiál. Obal bezpečně uschovejte tak, aby k němu neměly přístup děti. Při

hraní s obalovým materiálem hrozí nebezpečí udušení!

● Montáž

Upozornění: Odstraňte veškerý obalový materiál.

Vezměte magnetický držák s lepicí poduškou **8** a stáhněte ochranný proužek (viz obr. D). Magnetický držák nalepte na požadované místo. K zajištění stability zkontrolujte, zda je podklad suchý, hladký a zda není mastný. Akumulátorová magnetická svítidla **1** upevněte pomocí magnetů integrovaných v krytu **7** na magnetický držák **8** (viz obr. C).

Upozornění: Při odstraňování lepicí podušky může dojít k poškození povrchu. V tomto případě neposkytujeme žádnou záruku! K opětovnému nabití akumulátoru můžete akumulátorové magnetické svítidlo jednoduše sejmut z magnetického držáku **8** (viz obr. C).

Otvory nacházející se na zadní straně nemají žádnou funkci.

● Nabití akumulátoru



NEBEZPEČÍ ÚRAZU ELEKTRICKÝM PROUDEM!

Akumulátorová magnetická svítidla

1 nabíjejte jen v suchých vnitřních prostorech a s bezpečnou síťovou zástrčkou SELV. Akumulátor úplně nabijte před prvním použitím akumulátorových magnetických svítidel **1**. K tomu účelu použijte dodaný nabíjecí kabel USB **9**.

- Dodaný nabíjecí kabel USB **9** s micro USB zásuvkou **6** připojte k akumulátorovým magnetickým svítidlům (viz obr. F).
- K nabití spojte nabíjecí kabel USB **9** se síťovým adaptérem USB (5 V $\overline{\text{---}}$, max. 0,34 A).
- Síťový adaptér USB zasuňte do zásuvky. Doba nabíjení činí asi 2–3 hodiny.

Nebudou-li akumulátorová magnetická svítidla ještě úplně nabitá, rozsvítí se indikace nabíjení [5] červeně. Budou-li akumulátorová magnetická svítidla [1] úplně nabitá, rozsvítí se indikace nabíjení [5] zeleně. Síťový adaptér USB vytáhněte pak ze zásuvky a rozpojte spojení nabíjecí kabel USB [9]/akumulátorová magnetická svítidla [1].

● Zapnutí/vypnutí/funkce časovače akumulátorových magnetických svítidel

Akumulátorová magnetická svítidla mají tři funkce: trvalé svícení, 3 minuty časovač a 15 minut časovač. Pro trvalé osvětlení nastavte spínač OFF/15M/3M/ON [4] do polohy „ON“ a stiskněte spínač ZAP/VYP [2]. Maximální doba svícení při optimálním nabití: cca 3 hodin. Pro použití 3minutového časovače nastavte spínač OFF/15M/3M/ON [4] do polohy „3M“ a stiskněte spínač ZAP/VYP [2]. Pak se po 3 minutách automaticky vypnou akumulátorová magnetická svítidla. Pro použití 15minutového časovače nastavte spínač OFF/15M/3M/ON [4] do polohy „15M“ a stiskněte spínač ZAP/VYP [2]. Pak se po 15 minutách automaticky vypnou akumulátorová magnetická svítidla. K úplnému vypnutí akumulátorových magnetických svítidel nastavte spínač OFF/15M/3M/ON [4] do polohy „OFF“.

● Čištění a skladování



NEBEZPEČÍ ÚRAZU ELEKTRICKÝM PROUDEM!

Hrozí nebezpečí úrazu elektrickým proudem kvůli vodivým dílům. Před čištěním vytáhněte síťový adaptér USB ze zásuvky.



NEBEZPEČÍ POŠKOZENÍ!

Neodborné čištění může poškodit akumulátorová magnetická svítidla a příslušenství.

- Před každým čištěním vypněte akumulátorová magnetická svítidla a odstraňte nabíjecí kabel USB.
- Nepoužívejte agresivní čisticí prostředky, kartáče s kovovými nebo nylonovými štětinami i ostré nebo kovové čisticí předměty, jako nože, tvrdé špachtle apod. Tyto mohou poškodit povrchy.
- Akumulátorová magnetická svítidla a příslušenství nikdy nečistěte pod tekoucí vodou.
- Otrěte akumulátorová magnetická svítidla a příslušenství mírně navlhčenou utěrkou.
- Vyřete akumulátorová magnetická svítidla a příslušenství dosucha.
- Nebudete-li akumulátorové magnetické svítidlo používat, uskladněte jej na suchém místě a přesvědčte se, zda je vypnuté.

● Odstraňování závad

- = Závada
- ⊙ = Příčina
- = Řešení

- = Výrobek nesvítí.
- ⊙ = Akumulátor je třeba nabít.
- = Akumulátorová magnetická svítidla nabíjejte přes micro USB zásuvku za pomoci dodaného nabíjecího kabelu USB. Doba nabíjení činí asi 2–3 hodiny.

- = Indikace nabíjení nesvítí během nabíjení.
- ⊙ = Akumulátorová magnetická svítidla jsou bez přívodu proudu.
- = Zkontrolujte, zda jsou síťový adaptér a nabíjecí kabel USB správně zasunutě.

● Likvidace



Respektujte značení na obalovém materiálu při třídění odpadů, tyto jsou označeny zkratkami (a) a čísly

(b) s následujícím významem:

1–7: plasty

20–22: papír a lepenka

80–98: kompozitní materiály

Možnosti likvidace vysloužilých výrobků se dozvíte na obecním nebo městském úřadě.



Výrobek a obalové materiály lze recyklovat, zlikvidujte je odděleně pro lepší zpracování odpadu. Logo Triman platí jen pro Francii.



V zájmu ochrany životního prostředí nevyhazujte výrobek určený k likvidaci do odpadu

z domácností, ale místo toho jej zavezte k odborné likvidaci.

K získání dalších informací o ekodvorech a otevírací době se obraťte na místní správu.

Poškozené nebo opořířebované akumulátory je nutné recyklovat podle směrnice 2006/66/ES a jejích změn. Akumulátory a/ nebo výrobek vraťte k recyklaci prostřednictvím nabízených sběrných zařízení.



Ogrožení životního prostředí nesprávnou likvidací akumulátorů!

Akumulátory se nesmějí vyhazovat do smíšeného odpadu. Mohou obsahovat toxické těžké kovy*) a je nutné je likvidovat jako nebezpečný odpad. Baterie a akumulátory, které nejsou trvale instalovány v zařízení, se musí před likvidací odstranit a zlikvidovat s tříděným odpadem. Odevzdávejte prosím baterie a akumulátory pouze ve vybitém stavu! Pokud je to možné, používejte místo jednorázových baterií akumulátory.

*) S označením: Cd = kadmium, Hg = rtuť, Pb = olovo

● **Záruka**

Vážení zákazníci, na tento přístroj vám poskytneme záruku 3 roky od data nákupu. V případě závady tohoto výrobku vám vůči prodejci výrobku přísluší zákonná práva. Tato zákonná práva nejsou omezena dále uvedenou zárukou.

Záruční podmínky

Záruční lhůta začíná datem nákupu. Originální pokladní stvrzenku dobře uschovejte. Budete ji potřebovat jako doklad o koupi. Dojde-li během tří let od data nákupu tohoto výrobku k materiálové nebo výrobní závadě, bude váš výrobek námi (podle naší volby) bezplatně opraven vyměněn, anebo vám uhradíme kupní cenu. Toto poskytnutí záruky předpokládá, že během tříleté lhůty předložíte poškozený přístroj a doklad o koupi (pokladní stvrzenka) a krátce písemně popíšete, v čem spočívá závada a kdy k ní došlo. Jestliže je závada krytá naší zárukou, dostanete zpět opravený nebo nový výrobek. Po opravě nebo výměně výrobku nezačíná běžet nová záruční lhůta.

Záruční lhůta a nároky na odstranění závady

Záruční lhůta se poskytnutím záruky neprodlužuje. Toto také platí pro vyměněné a opravené díly. Škody a závady existující případně již při koupi musíte nahlásit hned po vybalení. Opravy potřebné po uplynutí záruční lhůty jsou zpoplatněny.

Rozsah záruky

Přístroj byl pečlivě vyroben podle přísných směrnic kvality a před dodávkou svědomitě zkontrolován. Poskytnutí záruky platí pro materiálové nebo výrobní vady. Tato záruka se nevztahuje na součásti výrobků, které jsou vystaveny běžnému opotřebení, a proto mohou být považovány za opotřebitelné díly, nebo na poškození rozbitných dílů,

např. přepínačů, akumulátorů nebo skleněných výrobků. Tato záruka zaniká, jestliže byl výrobek poškozen, neodborně používán nebo udržován. Pro správné používání výrobku musíte přesně dodržovat všechny pokyny uvedené v návodu k obsluze. Je nutné bezpodmínečně zabránit účelům použití a manipulacím, které nejsou v návodu k obsluze doporučeny, nebo před kterými je varováno. Výrobek je určen výhradně jen pro soukromé, a nikoli komerční použití. Záruka zaniká při neoprávněném a neodborném používání, použití síly a u zásahů, které nebyly provedeny naší autorizovanou servisní pobočkou.

Zpracování v případě záruky

K zajištění rychlého zpracování vaší záležitosti se řiďte prosím následujícími

pokyny:

- Pro jakékoli dotazy mějte prosím připravenou pokladní stvrzenku a číslo položky (např. IAN 123456) jako doklad o koupi.
- Číslo výrobku je uvedeno na typovém štítku, gravuře na výrobku, na titulním listě vašeho návodu (dole vlevo) nebo na nálepce na zadní nebo spodní straně výrobku.
- Pokud by se vyskytly funkční vady nebo jiné nedostatky, kontaktujte nejprve telefonicky nebo e-mailem níže uvedené servisní oddělení.
- Výrobek zaznamenaný jako vadný můžete pak bez poštovního odeslat na vám sdělenou adresu servisu. K výrobku přiložte doklad o koupi (pokladní stvrzenku) a uveďte, v čem závada spočívá a kdy k ní došlo.

● **Servis**



Servis Česko

Tel. : 00800 80040044

E-Mail: administration@mynetsend.de

IAN 384240_2107

Pro jakékoli dotazy mějte prosím připravenou pokladní stvrzenku a číslo položky (např. IAN 123456) jako doklad o koupi.

Aktuální návod k obsluze najdete na webu www.citygate24.de

Akku-Magnetleuchten

● Einleitung



Wir beglückwünschen Sie zum Kauf Ihres neuen Produkts. Sie haben sich damit für ein hochwertiges Produkt entschieden. Bitte lesen Sie diese Bedienungsanleitung vollständig und sorgfältig durch. Diese Anleitung gehört zu diesem Produkt und enthält wichtige Hinweise zur Inbetriebnahme und Handhabung. Beachten Sie immer alle Sicherheitshinweise. Sollten Sie Fragen haben oder unsicher in Bezug auf die Handhabung des Produkts sein, setzen Sie sich bitte mit Ihrem Händler oder der Servicestelle in Verbindung. Bewahren Sie diese Anleitung bitte sorgfältig auf und geben Sie sie ggf. an Dritte weiter.

● Zeichenerklärung



Bedienungsanleitung lesen!



Ausgabedatum der Bedienungsanleitung (Monat/Jahr)



Herstellungsdatum (Monat/Jahr)



Gleichspannung



Lebens- und Unfallgefahr für Kleinkinder und Kinder!



Warn- und Sicherheitshinweise beachten!



Stromschlaggefahr!



Explosionsgefahr!



Schutzhandschuhe tragen!



Dieses Symbol bedeutet, dass das Produkt mit Schutzkleinspannung (SELV / PELV) arbeitet (Schutzklasse III).



Nicht zur Raumbeleuchtung geeignet



Nur für den Innenraum geeignet



Automatische Timer-Abschaltung



Universal Serial Bus (USB)



Entsorgen Sie Verpackung und Produkt umweltgerecht!



Umweltschäden durch falsche Entsorgung der Batterien / Akkus!



Verpackung aus FSC-zertifiziertem Mix-Holz



Mit der CE-Kennzeichnung bestätigt der Hersteller, dass dieses Produkt den geltenden europäischen Richtlinien entspricht.

● Bestimmungsgemäße Verwendung

Das Produkt eignet sich zur Beleuchtung in einem geschlossenen trockenem Bereich wie Haus, Wintergarten oder Gartenhaus. Die Akku-Magnetleuchten sind besonders anwenderfreundlich konzipiert und einfach zu benutzen. Die Akku-Magnetleuchten ermöglichen Ihnen eine Beleuchtung von wenig belichteten Bereichen, insbesondere dort, wo kein direkter Stromanschluss vorhanden ist. Die Benutzung des Artikels sollte nur so erfolgen, wie sie in dieser Anleitung erläutert wird. Jede andere Verwendung gilt als nicht bestimmungsgemäß und kann zu

Sachschäden oder sogar zu Personenschäden führen. Das Gerät ist nicht für den kommerziellen oder industriellen Gebrauch bestimmt. Nur zur Verwendung in Innenräumen. Nicht zur Raumbeleuchtung geeignet.

● Lieferumfang

2x Akku-Magnetleuchte
2x Magnethalterung mit Klebepad
1x USB-Ladekabel
1x Montage- und Bedienungsanleitung

● Teilebeschreibung

- 1 Akku-Magnetleuchten
- 2 AN-/AUS-Schalter
- 3 LED
- 4 OFF-/15M-/3M-/ON-Schalter
- 5 Ladeindikation
- 6 Eingang Mikro-USB-Buchse
- 7 Magnet
- 8 Magnethalterung mit Klebepad
- 9 USB-Ladekabel

● Technische Daten

Modellnummer: 970-K
LED-Leuchtmittel: max. 1,6 W
Farbtemperatur: 4000 Kelvin, neutralweiß
Eingangsspannung USB-Buchse: 5 V 
max. 0,34 A
1x 0,6 Ah
Stromversorgung: Li-Ion-Akku 3,7 V (Akku nicht austauschbar)
Abmessungen: ca. 15,3 x 6,4 x 1,9 cm
Schutzklasse: III

Lichtstrom: ca. 100 lm
LED Lebensdauer: 30.000 Stunden

● Sicherheitshinweise



Sicherheitshinweise



⚠️ WARNUNG!

LEBENS- UND UNFALLGEFAHR FÜR KLEINKINDER UND KINDER!

Lassen Sie Kinder niemals unbeaufsichtigt mit dem Verpackungsmaterial. Es besteht Erstickungsgefahr durch Verpackungsmaterial. Kinder unterschätzen häufig die Gefahren. Halten Sie Kinder stets von der Akku-Magnetleuchte fern.

- Dieses Produkt kann von Kindern ab 8 Jahren und darüber sowie von Personen mit verringerten physischen, sensorischen oder mentalen Fähigkeiten oder Mangel an Erfahrung und Wissen benutzt werden, wenn sie beaufsichtigt oder bezüglich des sicheren Gebrauchs der Akku-Magnetleuchte angewiesen wurden und die daraus resultierenden Gefahren verstehen. Kinder dürfen nicht mit der Akku-Magnetleuchte spielen. Reinigung und Benutzerwartung dürfen nicht von Kindern ohne Beaufsichtigung durchgeführt werden.
- Verwenden Sie die Akku-Magnetleuchte nicht, wenn Sie irgendwelche Beschädigungen feststellen.
- Die Lichtquelle dieses Produktes darf nur vom Hersteller oder einem von ihm beauftragten Servicetechniker oder einer vergleichbar qualifizierten Person ersetzt werden.



Sicherheitshinweise für Batterien / Akkus

- **LEBENSGEFAHR!** Halten Sie Batterien/ Akkus außer Reichweite von Kindern. Suchen Sie im Falle eines Verschluckens

sofort einen Arzt auf!

- **HINWEIS!** Der Akku ist nicht austauschbar. Wenn er verbraucht ist, muss die gesamte Leuchte entsorgt werden.

- **EXPLOSIONSGEFAHR!**



Unsachgemäßer Umgang mit dem integrierten Akku der Akku-

Magnetleuchten kann eine Explosion oder einen Brand verursachen.

- Wenn Sie Akkus unsachgemäß verwenden, besteht die Gefahr von Explosionen oder von Verätzungen durch auslaufende Akkuflüssigkeit.
- Werfen Sie Akkus nicht ins Feuer. Sie können explodieren oder giftige Dämpfe verursachen.
- Nehmen Sie Akkus nicht auseinander und schließen Sie sie nicht kurz.
- Laden den Akku bei normaler Raumtemperatur (ca. 20° C) auf.
- Zum Laden nur einen SELV-sicheren Netzstecker verwenden!

● Risiko des Auslaufens von Batterien / Akkus

- Vermeiden Sie extreme Bedingungen und Temperaturen, die auf Batterien / Akkus einwirken können, z. B. auf Heizkörpern / direkte Sonneneinstrahlung.
- Vermeiden Sie den Kontakt mit Haut, Augen und Schleimhäuten! Spülen Sie bei Kontakt mit Batteriesäure die betroffenen Stellen sofort mit reichlich klarem Wasser und suchen Sie umgehend einen Arzt auf!

- **SCHUTZHANDSCHUHE**



TRAGEN! Ausgelaufene oder beschädigte Batterien / Akkus

können bei Berührung mit der Haut Verätzungen verursachen. Tragen Sie deshalb in diesem Fall geeignete Schutzhandschuhe.

- Im Falle eines Auslaufens der Batterien entfernen Sie diese sofort aus dem Produkt, um Beschädigungen zu vermeiden.

● Vor der ersten Inbetriebnahme

Prüfen Sie, ob die Lieferung vollständig ist. Überprüfen Sie die Akku-Magnetleuchten **1** und das USB-Ladekabel **9** auf eventuelle äußerliche Beschädigungen. Im Falle von Beschädigungen benutzen Sie die Akku-Magnetleuchten nicht. Wenden Sie sich an die aufgeführte Service-Adresse. Packen Sie alle Teile des Geräts aus. Entfernen Sie das Verpackungsmaterial. Verwahren Sie die Verpackung vor dem Zugriff von Kindern sicher auf. Beim Spielen mit Verpackungsmaterial besteht Erstickungsgefahr!

● Montage

Hinweis: Entfernen Sie vollständig das Verpackungsmaterial.

- Nehmen Sie die Magnethalterung mit dem Klebepad **8** und ziehen Sie den Schutzstreifen ab (siehe Abb. D).
- Kleben Sie die Magnethalterung nun an die gewünschte Stelle. Um den Halt sicherzustellen, prüfen Sie, ob der Untergrund trocken, glatt und fettfrei ist.
- Befestigen Sie die Akku-Magnetleuchten **1** mit Hilfe des im Gehäuse integrierten Magneten **7** auf der Magnethalterung **8** (siehe Abb. C).

Hinweis: Beim Entfernen des Klebepads können Schäden auf der Oberfläche entstehen. Hierfür übernehmen wir keine Haftung! Zum Wiederaufladen des Akkus kann die Akku-Magnetleuchte einfach von der Magnethalterung **8** abgenommen werden (siehe Abb. C).

Die auf der Rückseite befindlichen Löcher haben keine Funktion.

● Akku aufladen



STROMSCHLAGGEFAHR!

Laden Sie die Akku-Magnetleuchten **[1]** nur in trockenen Innenräumen und mit einem SELV-sicheren Netzstecker auf. Bevor Sie die Akku-Magnetleuchten **[1]** das erste Mal verwenden, laden Sie bitte den Akku vollständig auf. Bitte benutzen Sie hierzu nur das mitgelieferte USB-Ladekabel **[9]**.

- Verbinden Sie das mitgelieferte USB-Ladekabel **[9]** mit der Mikro-USB-Buchse **[6]** an der Akku-Magnetleuchten (siehe Abb. F).
- Zum Aufladen das USB-Ladekabel **[9]** mit einem USB-Netzadapter (5 V $\overline{\text{---}}$, max. 0,34 A) verbinden.
- Stecken Sie den USB-Netzadapter in die Steckdose.

Die Ladezeit beträgt ca. 2 - 3 Stunden. Solange die Akku-Magnetleuchten noch nicht vollständig geladen ist, leuchtet die Ladeindikation **[5]** rot. Sobald die Akku-Magnetleuchten **[1]** vollständig geladen ist, leuchtet die Ladeindikation **[5]** grün. Ziehen Sie dann den USB-Netzadapter aus der Steckdose und trennen Sie die Verbindung USB-Ladekabel **[9]** / Akku-Magnetleuchten **[1]**.

● Akku-Magnetleuchten AN-/AUS-/Timer-Funktion

Die Akku-Magnetleuchten haben drei Funktionen: Dauerlicht an, 3-Minuten-Timer und 15-Minuten-Timer.

- Für das Dauerlicht stellen Sie den OFF-/15M-/3M-/ON-Schalter **[4]** auf die Position „ON“ und drücken Sie den AN-/AUS-Schalter **[2]**. Maximale Leuchtdauer bei optimaler Aufladung: 3 Stunden.
- Für den Einsatz des 3-Minuten-Timers stellen Sie den OFF-/15M-/3M-/ON-Schalter **[4]** auf die Position „3M“ und drücken Sie den AN-/AUS-Schalter **[2]**. Dann schalten sich

die Akku-Magnetleuchten nach 3 Minuten automatisch ab.

- Für den Einsatz des 15-Minuten-Timers stellen Sie den OFF-/15M-/3M-/ON-Schalter **[4]** auf die Position „15M“ und drücken Sie den AN-/AUS-Schalter **[2]**. Dann schalten sich die Akku-Magnetleuchten nach 15 Minuten automatisch ab.
- Um die Akku-Magnetleuchten komplett auszuschalten, stellen Sie den OFF-/15M-/3M-/ON-Schalter **[4]** auf die Position „OFF“.

● Reinigung und Lagerung



STROMSCHLAGGEFAHR!

Es besteht die Gefahr eines elektrischen Schlags durch stromführende Teile. Ziehen Sie den USB-Netzadapter aus der Steckdose, bevor Sie eine Reinigung vornehmen.



BESCHÄDIGUNGSGEFAHR!

Unsachgemäße Reinigung kann die Akku-Magnetleuchten und das Zubehör beschädigen.

- Schalten Sie die Akku-Magnetleuchten vor jeder Reinigung aus und entfernen Sie das USB-Ladekabel bevor Sie die Akku-Magnetleuchte reinigen.
- Verwenden Sie keine aggressiven Reinigungsmittel, Bürsten mit Metall- oder Nylonborsten sowie keine scharfen oder metallischen Reinigungsgegenstände wie Messer, harte Spachtel und dergleichen. Diese können die Oberflächen beschädigen.
- Reinigen Sie die Akku-Magnetleuchten und das Zubehör nie unter fließendem Wasser.
- Wischen Sie die Akku-Magnetleuchten und das Zubehör mit einem leicht angefeuchteten Tuch ab.
- Wischen Sie die Akku-Magnetleuchten und das Zubehör vollständig trocken
- Lagern Sie die Akku-Magnetleuchten bei Nichtverwendung an einem trockenen Ort

und achten Sie darauf, dass sie ausgeschaltet sind.

● Fehlerbehebung

- = Fehler
- ⊙ = Ursache
- = Lösung

- = Das Produkt leuchtet nicht.
- ⊙ = Der Akku muss aufgeladen werden.
- = Laden Sie die Akku-Magnetleuchten über die Mikro-USB-Buchse mit dem mitgelieferten USB-Ladekabel auf. Die Ladezeit beträgt ca. 2-3 Stunden.

- = Die Ladeindikation leuchtet nicht während des Ladevorganges.
- ⊙ = Die Akku-Magnetleuchten haben keine Stromzufuhr.
- = Bitte überprüfen Sie, ob Ihr Netzadapter und das USB-Ladekabel korrekt eingesteckt sind.

● Entsorgung



Beachten Sie die Kennzeichnung der Verpackungsmaterialien bei der Abfalltrennung, diese sind gekennzeichnet mit Abkürzungen (a) und Nummern (b) mit folgender Bedeutung:

- 1–7: Kunststoffe
- 20–22: Papier und Pappe
- 80–98: Verbundstoffe



Möglichkeiten zur Entsorgung des ausgedienten Produkts erfahren Sie bei Ihrer Gemeinde- oder Stadtverwaltung.



Das Produkt und die Verpackungsmaterialien sind recycelbar, entsorgen Sie diese getrennt für eine bessere Abfallverwertung. Das Triman-Logo gilt nur für Frankreich.



Werfen Sie Ihr Produkt, wenn es ausgedient hat, im Interesse des Umweltschutzes nicht in den Hausmüll, sondern führen Sie es einer fachgerechten Entsorgung zu. Über Sammelstellen und deren Öffnungszeiten können Sie sich bei Ihrer zuständigen Verwaltung informieren.

Defekte oder verbrauchte Akkus müssen gemäß Richtlinie 2006/66/EG und deren Änderungen recycelt werden. Geben Sie Akkus und/oder das Produkt über die angebotenen Sammeleinrichtungen zurück.



Umweltschäden durch falsche Entsorgung der Akkus!

Akkus dürfen nicht über den Hausmüll entsorgt werden. Sie können giftige Schwermetalle*) enthalten und unterliegen der Sondermüllbehandlung. Batterien und Akkus, die nicht fest im Gerät verbaut sind, müssen vor der Entsorgung entfernt und separat entsorgt werden. Batterien und Akkus bitte nur in entladendem Zustand abgeben! Verwenden Sie wenn möglich Akkus anstelle von Einwegbatterien. *) gekennzeichnet mit: Cd = Kadmium, Hg = Quecksilber, Pb = Blei

**Zur Demontage der Akkus sowie LEDs finden Sie eine Bedienungsanleitung auf unserer Homepage:
www.citygate24.de**

● Garantie

Sehr geehrte Kundin, sehr geehrter Kunde, Sie erhalten auf dieses Gerät 3 Jahre Garantie ab Kaufdatum. Im Falle von Produktmängeln stehen Ihnen gegenüber dem Verkäufer des Produkts gesetzliche Rechte zu. Diese gesetzlichen Rechte werden durch unsere im Folgenden dargestellten Garantiebedingungen nicht eingeschränkt.

Garantiebedingungen

Die Garantiefrist beginnt mit dem Kaufdatum. Bitte bewahren Sie den Original Kassenbon gut auf. Dieser wird als Nachweis für den Kauf benötigt. Tritt innerhalb von drei Jahren ab dem Kaufdatum dieses Produkts ein Material- oder Fabrikationsfehler auf, wird das Produkt von uns – nach unserer Wahl – für Sie kostenlos repariert, ersetzt, oder der Kaufpreis erstattet. Diese Garantieleistung setzt voraus, dass innerhalb der Drei-Jahres-Frist das defekte Gerät und der Kaufbeleg (Kassenbon) vorgelegt und schriftlich kurz beschrieben wird, worin der Mangel besteht und wann er aufgetreten ist. Wenn der Defekt durch unsere Garantie gedeckt wird, erhalten Sie das reparierte oder ein neues Produkt zurück. Mit Reparatur oder Austausch des Produkts beginnt kein neuer Garantiezeitraum.

Garantiezeit und gesetzliche Mängelansprüche

Die Garantiezeit wird durch die Gewährleistung nicht verlängert. Dies gilt auch für ersetzte und reparierte Teile. Eventuell schon beim Kauf vorhandene Schäden und Mängel müssen sofort nach dem Auspacken gemeldet werden. Nach Ablauf der Garantiezeit anfallende Reparaturen sind kostenpflichtig.

Garantieumfang

Das Gerät wurde nach strengen Qualitätsrichtlinien sorgfältig produziert und vor Anlieferung gewissenhaft geprüft. Die Garantieleistung gilt für Material- oder Fabrikationsfehler. Diese Garantie erstreckt sich nicht auf Produktteile, die normaler Abnutzung ausgesetzt sind und daher als Verschleißteile angesehen werden können oder auf Beschädigungen an zerbrechlichen Teilen, z. B. Schalter, Akkus oder aus Glas gefertigte Teile. Diese Garantie verfällt, wenn das Produkt beschädigt, nicht sachgemäß

benutzt oder gewartet wurde. Für eine sachgemäße Benutzung des Produkts sind alle in der Bedienungsanleitung aufgeführten Anweisungen genau einzuhalten. Verwendungszwecke und Handlungen, von denen in der Bedienungsanleitung abgeraten oder vor denen gewarnt wird, sind unbedingt zu vermeiden. Das Produkt ist lediglich für den privaten und nicht für den gewerblichen Gebrauch bestimmt. Bei missbräuchlicher und unsachgemäßer Behandlung, Gewaltanwendung und bei Eingriffen, die nicht von unserer autorisierten Service-Niederlassung vorgenommen wurden, erlischt die Garantie.

Abwicklung im Garantiefall

Um eine schnelle Bearbeitung Ihres Anliegens zu gewährleisten, folgen Sie bitte den folgenden

Hinweisen:

- Bitte halten Sie für alle Anfragen den Kassenbon und die Artikelnummer (z. B. IAN 123456) als Nachweis für den Kauf bereit.
- Die Artikelnummer entnehmen Sie bitte dem Typenschild am Produkt, einer Gravur am Produkt, dem Titelblatt Ihrer Anleitung (unten links) oder dem Aufkleber auf der Rück- oder Unterseite des Produktes.
- Sollten Funktionsfehler oder sonstige Mängel auftreten, kontaktieren Sie zunächst die nachfolgend benannte Service-Abteilung telefonisch oder per E-Mail.
- Ein als defekt erfasstes Produkt können Sie dann unter Beifügung des Kaufbelegs (Kassenbon) und der Angabe, worin der Mangel besteht und wann er aufgetreten ist, für Sie portofrei an die Ihnen mitgeteilte Service-Anschrift übersenden.

● Service

DE

Service Deutschland
Tel.: 00800 80040044
E-Mail: administration@mynetsend.de

AT

Service Österreich
Tel.: 00800 80040044
E-Mail: administration@mynetsend.de

CH

Service Schweiz
Tel.: 00800 80040044
E-Mail: administration@mynetsend.de

IAN 384240_2107

Bitte halten Sie für alle Anfragen den Kassenbon und die Artikelnummer (z. B. IAN 123456) als Nachweis für den Kauf bereit.

Eine aktuelle Version der Bedienungsanleitung finden Sie unter: www.citygate24.de

Akku-magnetlygter

● Indledning



Vi ønsker dig tillykke med købet af dit nye produkt. Du har dermed valgt et førsteklasses produkt. Du bedes læse denne instruktionsbog helt og grundigt igennem. Denne instruktionsbog hører til dette produkt og indeholder vigtige henvisninger til opstart og håndtering. Vær altid opmærksom på alle sikkerhedsanvisninger. Hvis du har spørgsmål eller er usikker i forhold til håndtering af produktet, bedes du kontakte din forhandler eller vores kundeservice. Du bedes opbevare denne instruktionsbog og eventuelt videregive den til tredjemand.

● Tegnforklaring



Læs instruktionsbogen!



Instruktionsbogen er udgivet (måned/år)



Produktionsdato (måned/år)



Jævnspænding



Livsfare og fare for ulykker for småbørn og børn!



Overhold advarsler og sikkerhedsanvisninger!



Advarsel! Fare for elektrisk stød!



Eksplisionsfare!



Bær beskyttelseshandsker!



Dette symbol betyder, at produktet arbejder med lavspænding (SELV / PELV) (beskyttelsesklasse III).



Ikke egnet til indendørs
belysning



Kun til indendørs brug



Automatisk timer-slukning



USB (Universal Serial Bus).



Emballage og produkt
bortskaffes miljøvenligt!



Miljøskader ved forkert
bortskaffelse af batterierne/
akkumulatorerne!



Emballage af FSC-certificeret
blandingstræ



Med CE-mærkningen bekræfter
producenten, at dette produkt
overholder de gældende
europæiske direktiver.

● Forskriftsmæssig anvendelse

Produktet egner sig til belysning på et lukket, tørt område som hus, veranda eller havehus. Akku-magnetlygterne er konstrueret meget brugervenligt og er nemme at anvende. Akku-magnetlygterne muliggør en oplysning i dårligt oplyste rum, specielt der hvor der ikke er direkte strømudtag. Lygterne må ikke anvendes under ladeprocessen. Produktet må kun anvendes sådan, som det beskrives i denne vejledning. Enhver anden anvendelse betragtes som ikke forskriftsmæssig og kan medføre materielle skader eller endda personkvæstelser. Produktet er ikke beregnet til erhvervmæssig eller industriel anvendelse. Kun egnet til anvendelse indendørs. Ikke egnet til indendørs belysning.

● Leveringsomfang

2x akku-magnetlygte
2x magnetholder med klæbepude
1x USB-ladekabel
1x montage- og betjeningsvejledning

● Delbeskrivelse

- 1 Akku-magnetlygter
- 2 ON-/OFF-knap
- 3 LED
- 4 OFF-/15M-/3M-/ON-knap
- 5 Ladeindikation
- 6 Indgang mikro-USB-stik
- 7 Magnet
- 8 Magnetholder med klæbepude
- 9 USB-ladekabel

● Tekniske data

Modelnummer: 970-K
LED-lysarmatur maks. 1,6 W
Farvetemperatur: 4000 Kelvin, neutral hvid
Indgangsspænding 5 V 
USB-stik: maks. 0,34 A
Strømforsyning: 1 x 0,6 Ah
Li-ion-batteri 3,7 V
Batteri kan ikke udskiftes
Dimensioner: Ca. 15,3 x 6,4 x 1,9 cm
Beskyttelsesklasse: III
Lysstrøm: Ca. 100 lm
LED-holdbarhed: 30.000 timer

● Sikkerhedsanvisninger



Sikkerhedsanvisninger



⚠ ADVARSEL!

LIVSFARE OG FARE FOR ULYKKER FOR SMÅBØRN OG BØRN! Lad

aldrig børn være uden opsyn med emballagematerialet. Der er fare for kvælning på grund af emballagematerialet. Børn undervurderer ofte risici. Hold altid børn på afstand af akku-magnetlygten.

- Dette produkt kan anvendes af børn fra 8 år og derover samt af personer med nedsatte fysiske, sensoriske eller mentale evner eller mangel på erfaring og kendskab, hvis de er under opsyn, eller hvis de er blevet instrueret i sikker anvendelse af akku-magnetlygten og forstår de deraf resulterede risici. Børn må ikke lege med akku-magnetlygten. Rengøring og brugervedligeholdelse må ikke foretages af børn uden opsyn.
- Anvend ikke akku-magnetlygten, hvis du konstaterer beskadigelser.
- Lyskilden, som er indeholdt i dette produkt, må kun udskiftes af producenten eller dennes servicemedarbejder eller en tilsvarende kvalificeret person.



Sikkerhedsanvisninger til batterier/akkumulatorer

- **LIVSFARE!** Hold batterier/akkumulatorer utilgængelige for børn. I tilfælde af slugning søges omgående læge!
- **HENVISNING!** Batteriet kan ikke udskiftes. Når det er tomt, skal hele lygten bortskaffes.
- **EKSPLOSIONSFARE!** Ukyndig håndtering af det integrerede batteri i akku-magnetlygterne kan forårsage en eksplosion eller en brand.
- Hvis du anvender batterierne uhensigtsmæssigt, er der fare for eksplosioner eller ætsninger på grund af



udløbende batterivæske.

- Smid aldrig batterier ind i åben ild. De kan eksplodere eller forårsage giftige dampe.
- Batterier må ikke skilles ad eller kortsluttes.
- Lad batteriet op ved normal rumtemperatur (ca. 20 °C).
- Anvend til opladning kun et SELV-sikkert strømstik!

● Risiko for lækage på batterier

- Undgå ekstreme betingelser og temperaturer, som kan påvirke batterier, f. eks. varmeelementer/direkte solstråler.
- Undgå kontakt med hud, øjne og slimhinder! I tilfælde af kontakt med batterisyre skylles de berørte steder straks med rigelige mængder rent vand, og der søges straks læge!
- **BÆR BESKYTTELSESHANDSKER!**
 Lækkende eller beskadigede batterier kan ved kontakt med huden forårsage ætsninger. Derfor skal du i dette tilfælde bære egnede beskyttelseshandsker.
- I tilfælde af lækkende batterier skal du straks fjerne disse fra produktet for at undgå beskadigelser.

● Forud for første anvendelse

Kontrollér, om leverancen er fuldstændig. Kontrollér akku-magnetlygterne  og USB-ladekablet  for eventuelle udvendige beskadigelser. I tilfælde af beskadigelser må du ikke anvende akku-magnetlygterne. Henvend dig til den angivne serviceadresse. Pak alle produktets dele ud. Fjern emballagematerialet. Emballagen skal opbevares utilgængelig for børn. Ved leg med emballagemateriale er der kvælningsfare!

● Montage

Henvisning: Fjern emballagematerialet helt.

Tag fat i magnetholderen med klæbepuden [8] og træk beskyttelsesstrimlen af (se fig. D). Klæb nu magnetholderen på det ønskede sted. For at sikre, at den sidder godt fast, skal du kontrollere, om underlaget er tørt, glat og fedtfrit. Sæt akku-magnetlygterne [1] fast på magnetholderen [8] ved hjælp af de magneter [7], som er integreret i kabinettet (se fig. C).

Henvisning: Når klæbepuden fjernes, kan der opstå skader på overfladen. Vi tager ikke ansvar for dette! Til genopladning af batteriet kan akku-magnetlygten bare tages af magnetholderen [8] (se fig. C).

Hullerne, som befinder sig på bagsiden, har ingen funktion.

● Batteri oplades



FARE FOR ELEKTRISK STØD!

Akku-magnetlygterne [1] må kun oplades i tørre, indendørs rum og med et SELV-sikkert netstik. Inden du anvender akku-magnetlygterne [1] første gang, skal du lade batteriet helt op. Til dette må du kun anvende det medleverede USB-ladekabel [9].

- Forbind det medleverede USB-ladekabel [9] med mikro-USB-stikket [6] på magnetlygterne (se fig. F).
- Til opladning forbindes USB-ladekablet [9] med en USB-netadapter (5 V $\overline{\text{---}}$, maks. 0,34 A).
- Stik USB-netadapteren ind i stikkontakten. Opladningstiden er ca. 2-3 timer. Mens akku-magnetlygterne ikke er helt opladet, lyser ladeindikationen [5] rødt. Når akku-magnetlygterne [1] er helt opladet, lyser ladeindikationen [5] grønt. Træk så USB-netadapteren ud af stikkontakten og adskil forbindelsen USB-ladekabel [9]/akku-magnetlygter [1].

● Akku-magnetlygter ON-/OFF-/timer-funktion

Akku-magnetlygterne har tre funktioner: Kontinuerligt lys tændt, 3 minutters timer og 15 minutters timer. Til kontinuerligt lys skal du stille OFF-/15M-/3M-/ON-knappen [4] i position „ON“ og trykke på ON-/OFF-knappen [2]. Maksimal lysetid ved optimal opladning: ca. 3 timer. Til anvendelse af 3-minutters timeren skal du stille OFF-/15M-/3M-/ON-knappen [4] i position „3M“ og trykke på ON-/OFF-knappen [2]. Så slukkes akku-magnetlygterne automatisk efter 3 minutter. Til anvendelse af 15-minutters timeren skal du stille OFF-/15M-/3M-/ON-knappen [4] i position „15M“ og trykke på ON-/OFF-knappen [2]. Så slukkes akku-magnetlygterne automatisk efter 15 minutter. For at slukke akku-magnetlygterne helt skal du stille OFF-/15M-/3M-/ON-knappen [4] i position „OFF“.

● Rengøring og opbevaring



FARE FOR ELEKTRISK STØD!

Der er fare for elektrisk stød på grund af strømførende dele. Tag USB-netadapteren ud af stikkontakten, inden du rengør produktet.



FARE FOR SKADER!

- Ukyndig rengøring kan beskadige akku-magnetlygterne og tilbehøret.
- Forud for hver rengøring skal akku-magnetlygterne slukkes, og USB-ladekablet skal fjernes, inden du rengør akku-magnetlygten.
 - Anvend ikke aggressive rengøringsmidler, børster med metal- eller nylonbørster samt ingen skarpe eller metalliske rengøringsgenstande som knive, hårde spartler og lignende. De kan beskadige overfladerne.
 - Rengør aldrig akku-magnetlygterne og tilbehøret under rindende vand.
 - Tør akku-magnetlygterne og tilbehøret af

med en let fugtig klud.

- Tør akku-magnetlygterne og tilbehøret helt tørre.
- Opbevar akku-magnetlygterne på et tørt sted, når de ikke anvendes, og sørg for, at de er slukket.

● Fejludbedring

- = Fejl
- ⊙ = Årsag
- = Løsning

- = Produktet lyser ikke.
- ⊙ = Batteriet skal oplades.
- = Lad akku-magnetlygterne op via mikro-USB-stikket med det medleverede USB-ladekabel. Opladningstiden er ca. 2-3 timer.

- = Ladeindikationen lyser ikke under ladeprocessen.
- ⊙ = Akku-magnetlygterne har ingen strømtilførsel.
- = Kontrollér venligst, om din netadapter og USB-ladekablet er sat korrekt i.

● Bortskaffelse



Vær opmærksom på mærkning af emballagematerialerne ved affaldssortering, de er mærket med forkortelser (a) og numre (b) med følgende betydning:

- 1-7: Plast
- 20-22: Papir og pap
- 80-98: Kompositmaterialer.



Oplysning om muligheder for bortskaffelse af det udtjente produkt kan fås hos forvaltningen i din kommune eller by.



Produktet og emballagematerialerne er genanvendelige, bortskaf disse separat af hensyn til en bedre affaldsbehandling. Trimann-logoet gælder kun for Frankrig.



Når produktet er udtjent, må det af hensyn til miljøet ikke smides i dagrenovationen, men skal afleveres på en fagligt korrekt genbrugsplads. Du kan på din ansvarlige forvaltning få oplysninger om genbrugspladser og deres åbningstider.

Defekte eller tomme batterier skal genbruges i henhold til direktiv 2006 / 66 / EF og ændringer dertil. Aflever batterier og / eller produktet på de tilbudte genbrugspladser.



Miljøskader ved forkert bortskaffelse af batterierne!

Batterier må ikke bortskaffes i dagrenovationen. De kan indeholde giftige tungmetaller*) og er underlagt behandling af specialaffald. Batterier og akkumulatører, som ikke er fast indbygget i udstyret, skal fjernes forud for bortskaffelsen og bortskaffes separat. Batterier og akkumulatører bedes kun afleveret i afladet tilstand! Anvend om muligt akkumulatører i stedet for engangs-batterier.

*) mærket med: Cd = cadmium, Hg = kviksølv, Pb = bly

● Garanti

Kære kunde. På dette produkt får du 3 års garanti fra købsdato. I tilfælde af mangler ved dette produkt har du lovmæssige rettigheder mod sælgeren af produktet. Disse lovmæssige rettigheder begrænses ikke af vores garanti, som er forklaret i det følgende.

Garantibestemmelser

Garantiperioden starter ved købsdato. Du bedes opbevare den originale kvittering godt. Denne kvittering er dit bevis for købet. Hvis en materiale- eller fabriktionsfejl opstår inden for 3 år fra købsdatoen af dette produkt, repareres eller udskiftes produktet af os - efter vores valg - gratis for dig, eller

købsprisen erstattes. Denne garantiydelse forudsætter, at det defekte produkt og købsbeviset (kvittering) fremlægges, og at det skriftligt kort beskrives, hvori fejlen består, og hvornår den er opstået. Hvis defekten er dækket af vores garanti, får du det reparerede eller et nyt produkt retur. Ved reparation eller udskiftning af produktet påbegyndes ikke en ny garantiperiode.

Garantiperiode og lovmæssige mangelkrav

Garantiperioden forlænges ikke af garantiydelsen. Dette gælder også for udskiftede og reparerede dele. Skader og mangler, som eventuelt findes allerede ved købet, skal straks indberettes efter udpakning. Efter garantiperiodens udløb kan reparationer udføres mod beregning.

Garantidækning

Produktet er omhyggeligt fremstillet i henhold til strenge kvalitetsnormer og samvittighedsfuldt kontrolleret forud for levering. Garantidækningen gælder for materiale- eller fabrikationsfejl. Denne garanti dækker ikke produktdele, som er udsat for normal slitage og derfor kan anses for at være sliddele, eller beskadigelse af skrøbelige dele, f.eks. afbrydere, batterier, eller dele, som er fremstillet af glas. Denne garanti bortfalder, hvis produktet beskadiges, ikke anvendes eller vedligeholdes hensigtsmæssigt. Til en fagligt korrekt anvendelse af produktet skal alle anvisninger, som er anført i instruktionsbogen, nøje overholdes. Anvendelsesformål og handlinger, som frarådes i instruktionsbogen eller som advares imod, skal absolut undgås. Produktet er kun beregnet til privat brug og ikke til erhvervs-mæssig anvendelse. Ved misbrug og ukyndig behandling, anvendelse af vold og ved indgreb, som ikke er foretaget af vores autoriserede serviceafdeling, bortfalder garantien.

Behandling af garantisager

For at sikre en hurtig behandling af din sag bedes du følge dette

Henvvisninger:

- Du bedes ved alle forespørgsler holde kvittering og varenummer (f.eks. IAN 123456) klar som bevis for købet.
- Varenummeret kan ses på produktets typeskilt, en gravering på produktet, forsiden af din instruktionsbog (nederst til venstre) eller på mærkatens på produktets bag- eller underside.
- Hvis der skulle opstå funktionsfejl eller øvrige fejl, bedes du først og fremmest kontakte nedenstående serviceafdeling telefonisk eller pr. e-mail.
- Et som defekt registreret produkt kan du portofrit fremsende til den serviceadresse, som du har fået meddelt, og vedlægge købsbeviset (kvittering) med angivelse af, hvori fejlen består, og hvornår den er optrådt.

● Service



Service Danmark
Tlf.: 00800 80040044
E-mail: administration@mynetsend.de

IAN 384240_2107

Du bedes ved alle forespørgsler holde kvittering og varenummer (f.eks. IAN 123456) klar som bevis for købet.

Du kan se en aktuel version af instruktionsbogen på: www.citygate24.de

Lámparas recargables con imán

● Introducción

 Enhorabuena por la compra de su nuevo producto. Ha elegido un producto de alta calidad. Lea completa y detenidamente este manual de instrucciones. Este manual forma parte de este producto y contiene información esencial relativa a la puesta en funcionamiento y manejo. Observe en todo momento todas las indicaciones de seguridad. En caso de que tenga preguntas o dudas relacionadas con el manejo del producto, póngase en contacto con su distribuidor o el centro de servicio de atención al cliente. Conserve este manual en un lugar seguro y, en caso de que entregue el producto a terceros, asegúrese de incluir también el presente manual de instrucciones.

● Explicación de los símbolos



¡Lea el manual de instrucciones!



Fecha de publicación de las instrucciones de uso (mes/año)



Fecha de fabricación (mes/año).



Corriente continua.



¡Peligro de muerte y de accidentes para bebés y niños!



¡Observe las indicaciones de advertencia y de seguridad!



¡Advertencia! ¡Peligro de descarga eléctrica!



¡Peligro de explosión!



Lleve guantes de protección.



Este símbolo indica que el producto funciona con una tensión de protección muy baja (SELV/PELV) (clase de protección III).



Producto no apto para la iluminación habitaciones.



Solo apto para el uso en interiores.



Desconexión automática por temporizador



USB (Universal Serial Bus).



Elimine el embalaje y el producto de manera respetuosa con el medioambiente.



¡Daños medioambientales como consecuencia de la eliminación incorrecta de las pilas / baterías!



Embalaje de madera controlada con la etiqueta FSC Mixto.



Mediante el marcado CE, el fabricante certifica que este producto eléctrico cumple las directivas europeas vigentes.

● Uso previsto

El producto es apropiado para la iluminación en un lugar seco y cerrado, como una casa, un garaje o un cobertizo de jardín. Las lámparas recargables con imán se han concebido para que resulten especialmente fáciles de manejar y de utilizar por el usuario. Las lámparas recargables con imán permiten iluminar áreas con poca iluminación, en especial donde no se disponga de una toma de corriente directa. Las lámparas no deben operarse mientras se están cargando. Este

artículo sólo debe utilizarse como se explica en este manual. Cualquier otro uso se considerará inapropiado y puede ocasionar daños materiales e incluso daños personales. El aparato no está destinado a un uso comercial o industrial. Sólo para uso en interiores. Producto no apto para la iluminación habitaciones.

● Volumen de suministro

2x Lámparas recargables con imán
2x Soportes magnéticos con almohadilla adhesiva
1x Cable de carga USB
1x Instrucciones de montaje y manual de instrucciones

● Descripción de las partes

- 1 Lámparas recargables con imán
- 2 Interruptor de ENCENDIDO/APAGADO
- 3 LED
- 4 Interruptor OFF /15M /3M / ON
- 5 Indicador de carga
- 6 Entrada puerto Micro-USB
- 7 Imán
- 8 Soporte magnético con almohadilla adhesiva
- 9 Cable de carga USB

● Datos técnicos

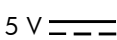
Número de modelo: 970-K
Fuente de luz LED máx. 1,6 W
Temperatura del color: 4000 K, blanco neutro
Tensión de entrada de la conexión USB: 5 V 
Alimentación eléctrica: 1x 0,6 Ah
Batería Li-Ion de 3,7 V
Batería no reemplazable

Dimensiones: Aprox. 15,3 x 6,4 x 1,9 cm
Clase de protección: III
Flujo luminoso: Aprox. 100 lm
Vida útil del LED: 30.000 horas

● Indicaciones de seguridad



Indicaciones de seguridad



¡ADVERTENCIA!

¡PELIGRO DE MUERTE Y DE ACCIDENTES PARA BEBÉS Y

NIÑOS! Nunca deje a los niños solos con el material de embalaje. Existe riesgo de asfixia provocado por el material de embalaje. A menudo, los niños subestiman los peligros. Mantenga a los niños en todo momento alejados de las lámparas recargables con imán.

- Este producto puede ser utilizado por niños a partir de 8 años, así como por personas con discapacidad física, sensorial o mental o sin experiencia ni conocimientos, siempre que sean vigilados o hayan sido instruidos en el uso seguro de la lámpara recargable con imán, y entiendan los peligros que puedan surgir con su uso. Los niños no deben jugar con la lámpara recargable con imán. La limpieza y el mantenimiento por parte del usuario no deben ser realizados por niños sin supervisión.
- No utilice las lámparas recargables con imán si observa algún daño en ellas.
- La fuente de luz de esta lámpara sólo puede ser sustituida por el fabricante o por un técnico de servicio designado por él o por una persona con cualificación similar.



Indicaciones de seguridad para pilas / baterías

- **¡PELIGRO DE MUERTE!** Mantenga las pilas/baterías fuera del alcance de los niños. En caso de ingestión, acuda inmediatamente al médico.
- **¡NOTA!** La batería no se puede sustituir. Cuando esté descargada, se debe llevar a desechar todo el aplique.
-  **¡PELIGRO DE EXPLOSIÓN!** La manipulación inadecuada de la batería integrada de las lámparas recargables con imán puede causar una explosión o un incendio.
- La utilización incorrecta de las baterías conlleva un riesgo de explosión o de quemaduras debido a la fuga del líquido de las baterías.
- No arroje las baterías al fuego, ya que podrían explotar o emitir humos tóxicos.
- No desmonte las baterías ni las cortocircuite.
- Cargue la batería a temperatura ambiente normal (aprox. 20° C).
- ¡Solo utilice una toma de corriente segura con protección SELV (baja tensión de protección) para la carga!

● Riesgo de fuga de las baterías

- Evite condiciones y temperaturas extremas que puedan afectar a las baterías, p. ej. radiadores / luz solar directa.
- ¡Evite el contacto con la piel, los ojos y las mucosas! ¡En caso de contacto, limpie enseguida la zona afectada con abundante agua limpia y acuda inmediatamente a un médico!
-  **¡LLEVE GUANTES DE PROTECCIÓN!** Las baterías con fugas o dañadas pueden ocasionar quemaduras al entrar en contacto con la piel. En este caso, lleve guantes de protección adecuados.
- En caso de fugas en las baterías, retírelas inmediatamente del producto para evitar daños.

● Antes de la primera puesta en marcha

Compruebe la integridad del suministro. Compruebe las lámparas recargables con imán [1] y el cable de carga USB [9] para asegurarse de que no haya ningún daño externo. En caso de presentar daños, no use las lámparas recargables con imán. Contacte con la dirección de servicio de atención al cliente. Desembale todas las partes del aparato. Retire el material de embalaje. Mantenga el embalaje en un lugar seguro lejos del alcance de los niños. ¡Existe el peligro de asfixia si se juega con material de embalaje!

● Montaje

Nota: Retire completamente el material de embalaje.

Tome el soporte magnético con la almohadilla adhesiva [8] y despegue la película protectora (ver la fig. D). Ahora pegue el soporte magnético en el lugar deseado. Para garantizar una correcta sujeción, compruebe que la superficie esté seca, lisa y no tenga grasa. Fije las lámparas recargables con imán [1] al soporte magnético [8] utilizando los imanes integrados [7] en el cuerpo de la lámpara (ver la fig. C).

Nota: Al despegar la almohadilla adhesiva, pueden producirse daños en la superficie. ¡No asumimos ninguna responsabilidad por estos daños! Para recargar la batería, puede retirar fácilmente la lámpara recargable con imán del soporte magnético [8] (ver la fig. C).

Los orificios ubicados en la parte trasera no tienen ninguna función.

● Cargar la batería



¡PELIGRO DE DESCARGA ELÉCTRICA!

Sólo cargue las lámparas recargables con imán [1] en espacios interiores secos y con una toma de corriente segura con protección SELV. Cargue completamente la batería antes de usar por primera vez las lámparas recargables con imán [1]. Por favor, utilice para ello únicamente el cable de carga USB [9] suministrado.

- Conecte el cable de carga USB suministrado [9] al puerto Micro-USB [6] de la lámpara recargable con imán (ver la fig. F).
- Para realizar la carga, conecte el cable de carga USB [9] a un adaptador de corriente con conector USB (5 V $\overline{\text{---}}$, máx. 0,34 A).
- Enchufe el adaptador de corriente USB en la toma de corriente.

El tiempo de carga es de unas 2-3 horas. Mientras que la lámpara recargable con imán no esté completamente cargada, estará encendido de color rojo el indicador luminoso de carga [5]. En cuanto se haya cargado completamente la lámpara recargable con imán [1], el indicador luminoso de carga se encenderá de color verde [5]. A continuación, desenchufe el adaptador de corriente USB de la toma de corriente y desenchufe el cable de carga USB [9] de la lámpara recargable con imán [1].

● **Función ENCENDIDO/APAGADO/Temporizador de las lámparas recargables con imán**

Las lámparas recargables con imán tienen tres modos de iluminación: luz permanente, temporizador de 3 minutos y temporizador de 15 minutos. Para utilizar el modo de luz

permanente sitúe el interruptor OFF/15M/3M/ON [4] a la posición „ON“ y presione el interruptor de ENCENDIDO/APAGADO [2]. Duración máxima de la iluminación con una carga óptima: aprox. 3 h. Para utilizar el modo de luz con temporizador de 3 minutos sitúe el interruptor OFF/15M/3M/ON [4] a la posición „3M“ y pulse el interruptor de ENCENDIDO/APAGADO [2]. Seguidamente, se apagarán automáticamente las lámparas recargables con imán después de 3 minutos. Para utilizar el modo de luz con temporizador de 15 minutos sitúe el interruptor OFF/15M/3M/ON [4] a la posición „15M“ y pulse el interruptor de ENCENDIDO/APAGADO [2]. Seguidamente, se apagarán automáticamente las lámparas recargables con imán después de 15 minutos. Para apagar completamente las lámparas recargables con imán, sitúe el interruptor OFF/15M/3M/ON [4] a la posición „OFF“.

● Limpieza y almacenamiento



¡PELIGRO DE DESCARGA ELÉCTRICA!

Existe el riesgo de una descarga eléctrica por las partes conductoras de corriente. Desenchufe el adaptador de corriente USB de la toma de corriente antes de la limpieza.



¡RIESGO DE DAÑOS!

- Una limpieza incorrecta puede dañar las lámparas recargables con imán y los accesorios.
- Apague siempre las lámparas recargables con imán y retire el cable de carga USB antes de limpiar la lámpara recargable con imán.
 - No utilice productos de limpieza agresivos, cepillos con cerdas metálicas o de nylon ni ningún objeto de limpieza afilado o metálico como cuchillos, espátulas duras y

similares. Pueden dañar las superficies.

- Nunca limpie las lámparas recargables con imán y los accesorios con agua debajo del grifo.
- Limpie las lámparas recargables con imán y los accesorios utilizando un paño ligeramente humedecido.
- Seque completamente las lámparas recargables con imán y los accesorios.
- Cuando no las utilice, guarde las lámparas recargables con imán en un lugar seco y asegúrese de que estén apagadas.

● Resolución de problemas

- = Error
- ⊙ = Causa
- = Solución

- = El producto no se enciende.
- ⊙ = Debe cargarse la batería.
- = Cargue las lámparas recargables con imán a través de la toma Micro-USB utilizando el cable de carga USB suministrado. El tiempo de carga es de unas 2-3 horas.

- = El indicador de carga no se ilumina durante la carga.
- ⊙ = Las lámparas recargables con imán no tienen corriente eléctrica.
- = Por favor, compruebe que el adaptador de corriente y el cable de carga USB estén correctamente insertados.

● Eliminación de residuos



Tenga en cuenta el etiquetado de los materiales de embalaje al separar los residuos. Estos se etiquetan con abreviaturas (a) y números (b) con el siguiente significado:

- 1-7: Plásticos
- 20-22: Papel y cartón



80-98: Materiales compuestos

Puede informarse sobre cómo desechar el producto usado en su administración local o municipal.

El producto y los materiales de embalaje son reciclables.

Deséchelos por separado para un mejor tratamiento de los residuos. El logotipo Triman sólo se aplica en Francia.

En aras de la protección del medioambiente, no deseche el producto con los residuos domésticos cuando ya no esté en uso y deposítelo convenientemente en puntos de reciclado. Para obtener información sobre los puntos de recogida y sus horarios, póngase en contacto con su administración local.

Las pilas dañadas o gastadas deben reciclarse con arreglo a la directiva 2006 / 66 / CE y sus enmiendas. Deseche las pilas y / o el producto en los puntos de recogida provistos.



¡Daños medioambientales causados por la eliminación incorrecta de las baterías!

Las baterías no deben desecharse junto con la basura doméstica. Pueden contener metales pesados*) tóxicos y están sujetas a un tratamiento especial de residuos. Las pilas y baterías recargables que no estén instaladas de forma permanente en el aparato deben retirarse y desecharse por separado antes de desechar el aparato. ¡Por favor, devuelva las pilas y las baterías sólo en estado descargado! En la medida de lo posible, utilice pilas recargables en lugar de pilas desechables.

*) Cd = cadmio, Hg = mercurio, Pb = plomo

● **Garantía**

Estimado/a cliente: este aparato viene con una garantía de 3 años a contar desde la fecha de compra. En el caso de que se detecten defectos en este producto, le asisten derechos legales frente al vendedor del producto. Estos derechos legales no están limitados por nuestra garantía como se establece a continuación:

Condiciones de garantía

El período de garantía comienza con la fecha de compra. Conserve el ticket de compra original en un lugar seguro. Será necesario como comprobante de la compra. En caso de que produzca un defecto de material o de fabricación dentro de los tres años siguientes a la fecha de compra de este producto, a nuestro criterio, repararemos o reemplazaremos el producto sin cargo o le reembolsaremos el precio de compra. Esta garantía queda supeditada a la condición de que el aparato defectuoso y el comprobante de compra (ticket de compra) se presenten dentro del período de tres años y que se describa brevemente por escrito el fallo y cuándo se produjo. En caso de que el defecto quede cubierto por nuestra garantía, recibirá de vuelta el producto reparado o uno nuevo. Con la reparación o sustitución del producto no se dará comienzo a un nuevo período de garantía.

Período de garantía y reclamaciones legales por defectos

El período de garantía no se prolongará al hacer uso de ella. Esto también se aplica a los componentes sustituidos y reparados. Los daños y defectos eventualmente existentes en el momento de la compra, deben notificarse inmediatamente después de desembalarlo. Tras la conclusión del período de garantía, las reparaciones acometidas están sujetas a costes.

Alcance de la garantía

El aparato se fabricó cuidadosamente de acuerdo con estrictas directrices de calidad y se sometió a rigurosas pruebas antes de su entrega. La garantía se aplica a los materiales o defectos de fabricación. Esta garantía no se aplica a aquellos componentes del producto expuestos al desgaste normal y, por lo tanto, pueden considerarse como piezas de desgaste o a daños en componentes frágiles como, p. ej., interruptores, baterías o que hayan sido fabricados de cristal. Esta garantía se anulará si el producto se ha dañado, ha sido mal utilizado o se han llevado trabajos inadecuados de mantenimiento. La utilización correcta del producto supone el cumplimiento exacto de todas las indicaciones contenidas en el manual de instrucciones. Se deberá evitar necesariamente cualquier uso y acción desaconsejado en el manual de instrucciones o del cual se haya advertido. El producto ha sido diseñado únicamente para uso privado, y no se debe utilizar para fines comerciales. La garantía se anulará, en caso de manejo indebido e inadecuado, uso de la fuerza y en caso de manipulaciones que no hayan sido llevadas a cabo por nuestro servicio técnico autorizado.

Tramitación de una reclamación de garantía

Para garantizar un procesamiento rápido de su solicitud, siga las siguientes

indicaciones:

- Por favor, al realizar cualquier consulta tenga a mano el ticket de compra y el número de artículo (p. ej., IAN 123456) como comprobante de compra.
- El número de artículo se puede encontrar en la placa de características del producto, en un grabado en el producto, en la portada del manual de instrucciones (abajo a la izquierda) o en la pegatina que hay en la parte trasera o inferior del producto.

- En caso de que se produzcan errores de funcionamiento y otros defectos, póngase primero en contacto con el departamento del servicio postventa mencionado a continuación por teléfono o por correo electrónico.
- A continuación, podrá enviar a portes pagados el producto registrado como defectuoso a la dirección del servicio postventa que se le ha facilitado, adjuntando el comprobante de compra (ticket de compra) e indicando el fallo y cuándo se produjo.

● Servicio postventa

ES

Servicio España
Tel. : 00800 80040044
E-Mail: administration@mynetsend.de

IAN 384240_2107

Por favor, al realizar cualquier consulta tenga a mano el recibo y el número de artículo (p. ej. IAN 123456) como comprobante de compra.

Puede consultar una versión actual del manual de instrucciones en:
www.citygate24.de

Lampes magnétiques sans fil

● Introduction



Nous vous félicitons pour l'achat de votre nouvel appareil. Vous avez opté pour un appareil de haute qualité. Veuillez lire cette notice d'utilisation entièrement et avec soin. Cette notice fait partie de l'appareil et comporte des indications importantes concernant la mise en service et le maniement. Respectez toujours toutes les consignes de sécurité. Si vous avez des questions ou des doutes concernant l'utilisation de l'appareil, veuillez contacter votre revendeur ou le service après-vente. Veuillez conserver cette notice avec soin et remettez-la le cas échéant à un tiers.

● Explication des symboles



Lire la notice d'utilisation !



Date d'édition de la notice d'utilisation (mois/année)



Date de fabrication (mois/année)



Tension continue



Danger de mort et d'accident pour les enfants !



Respecter les avertissements et les consignes de sécurité !



Risque d'électrocution !



Risque d'explosion !



Porter des gants de protection !



Ce symbole indique que le produit fonctionne avec une basse tension de protection (TBTS / TBTP) (classe de protection III).



Ne convient pas pour l'éclairage intérieur



Uniquement adaptées à un usage en intérieur



Arrêt de minuterie automatique



Universal Serial Bus (USB)



Recyclez l'emballage et l'appareil dans le respect de l'environnement !



Atteinte à l'environnement en raison d'un recyclage incorrect des piles/batteries !



Emballage en bois mixte certifié FSC



Avec le marquage CE, le fabricant confirme que cet appareil électrique répond aux directives européennes en vigueur.

● Utilisation conforme

Le produit convient à un espace fermé et sec comme une cave sèche, un corridor ou un abri de jardin. Les lampes magnétiques sans fil sont conçues de manière particulièrement conviviale et sont simples à utiliser. Les lampes magnétiques sans fil vous permettent d'éclairer des zones sombres, en particulier celles qui ne comportent pas de prise électrique directe. L'utilisation de l'appareil doit uniquement se faire comme indiqué dans cette notice. Toute autre utilisation est considérée comme non conforme et peut entraîner des dommages matériels ou même

corporels. L'appareil n'est pas adapté à l'usage commercial ou industriel. Adapté uniquement à une utilisation à l'intérieur. Producto no apto para la iluminación habitacionales. Ne convient pas pour l'éclairage intérieur

● Contenu de l'emballage

- 2 x lampe magnétique sans fil
- 2 x support magnétique avec pastille autocollante
- 1 x câble de chargement USB
- 1 x notice de montage et d'utilisation

● Description des composants

- 1 Lampes magnétiques sans fil
- 2 Interrupteur MARCHE/ARRÊT
- 3 LED
- 4 Interrupteur OFF-/15M-/3M-/ON
- 5 Indicateur de charge
- 6 Port d'entrée micro-USB
- 7 Aimant
- 8 Support magnétique avec pastille autocollante
- 9 Câble de chargement USB

● Caractéristiques techniques

Numéro du modèle :	970-K
Lampe LED :	max. 1,6 W
Température de couleur :	4000 Kelvin, blanc neutre
Tension d'entrée port USB :	5 V
Alimentation électrique :	max. 0,34 A 1 x 0,6 Ah Batterie Li-Ion 3,7 V Batterie non remplaçable
Dimensions :	Env. 15,3 x 6,4 x 1,9 cm

Classe de protection : III
Flux lumineux : Env. 100 ml
Durée de vie des LED : 30 000 heures

● Consignes de sécurité



Consignes de sécurité



⚠ AVERTISSEMENT !

DANGER DE MORT ET D'ACCIDENT POUR LES JEUNES ENFANTS ET LES ENFANTS !

Ne laissez jamais les enfants jouer sans surveillance avec l'emballage. Ils risquent de s'étouffer. Les enfants n'ont souvent pas conscience des dangers. Maintenez toujours les enfants à distance de la lampe magnétique sans fil.

- Cet appareil peut être utilisé par des enfants de 8 ans et plus ainsi que par des personnes aux capacités physiques, sensorielles ou mentales réduites ou dont l'expérience et les connaissances sont insuffisantes, lorsqu'ils sont sous surveillance ou s'ils ont été instruits quant à une utilisation sécurisée de la lampe magnétique sans fil et ont compris les dangers qui en résultent. Les enfants ne doivent en aucun cas jouer avec la lampe magnétique sans fil. Le nettoyage et l'entretien par l'utilisateur ne doivent pas être réalisés par des enfants sans surveillance.
- N'utilisez pas la lampe magnétique sans fil si vous constatez une détérioration quelconque.
- La source lumineuse de cette lampe doit être uniquement remplacée par le fabricant ou un technicien SAV mandaté par lui ou par une personne disposant de qualifications similaires.



Consignes de sécurité relatives aux piles/batteries

- **DANGER DE MORT !** Maintenez les piles / batteries hors de portée des enfants. Consultez immédiatement un médecin en cas d'ingestion !
- **REMARQUE !** La batterie n'est pas interchangeable. Une fois usée, la lampe entière doit être mise au rebut.
- **RISQUE D'EXPLOSION !** Une manipulation non conforme de la batterie intégrée dans les lampes magnétiques sans fil peut provoquer une explosion ou un incendie.
- Si vous utilisez les batteries de manière incorrecte, il y a un risque d'explosion ou de brûlures dû à la fuite de liquide.
- Ne jetez pas de batteries au feu. Elles risquent d'exploser ou de causer des vapeurs toxiques.
- Ne démontez pas les batteries et ne les court-circuitiez pas.
- Chargez la batterie à une température ambiante normale (env. 20° C).
- Utiliser uniquement un connecteur TBTS sûr pour le chargement !



● Risque de fuite des batteries

- Évitez les conditions extrêmes et les températures susceptibles d'exercer une influence sur les batteries, par exemple sur les radiateurs / rayonnement solaire direct.
- Évitez le contact avec la peau, les yeux et les muqueuses ! En cas de contact avec de l'acide de batterie, rincez immédiatement et abondamment les parties du corps concernées à l'eau et consultez un médecin dans les plus brefs délais !
- **PORTER DES GANTS DE PROTECTION !** Les batteries endommagées ou présentant des fuites peuvent provoquer des brûlures en cas de contact avec la peau. Pour cette



raison, portez des gants de protection adaptés.

- En cas de fuite des batteries, retirez-les immédiatement de l'appareil pour éviter les dommages.

● Avant la première mise en service

Contrôlez si le contenu de l'emballage est complet.

Vérifiez l'absence de toute détérioration extérieure éventuelle sur les lampes magnétiques sans fil [1] et le câble de chargement USB [9]. En cas de détériorations, n'utilisez plus les lampes magnétiques sans fil. Adressez-vous à l'adresse SAV indiquée.

Déballer tous les éléments de l'appareil. Retirez le matériel d'emballage. Conservez l'emballage hors de portée des enfants. Il existe un risque d'asphyxie s'ils jouent avec l'emballage !

● Montage

Remarque : Retirez entièrement l'emballage.

Sortez le support magnétique avec la pastille autocollante [8] et retirez le film protecteur (voir fig. D). Collez maintenant le support magnétique à l'endroit souhaité.

Pour garantir une bonne tenue, vérifiez si la surface est sèche, lisse et exempte de graisse. Fixez les lampes magnétiques sans fil [1] sur le support magnétique [8] à l'aide des aimants [7] intégrés dans le boîtier (voir fig. C).

Remarque : Lors du retrait de la pastille autocollante, la surface risque d'être endommagée. Nous déclinons ici toute responsabilité ! Pour recharger la batterie, il suffit de retirer la lampe magnétique sans fil du support magnétique [8] (voir fig. C). Les trous situés au dos n'ont pas de fonction spécifique.

● Recharger la batterie



RISQUE D'ÉLECTROCUTION !

Chargez les lampes magnétiques sans fil [1] uniquement dans des

locaux intérieurs secs et équipés d'un connecteur TBPS sûr. Avant d'utiliser les lampes magnétiques sans fil [1] la première fois, chargez entièrement la batterie. Veuillez utiliser pour cela uniquement le câble de chargement USB [9] fourni.

- Branchez le câble de raccordement USB [9] fourni dans le port micro-USB [6] sur les lampes magnétiques (voir fig. F).
- Pour le chargement, raccorder le câble de chargement USB [9] dans un adaptateur réseau USB (5 V $\overline{\text{---}}$, max. 0,34 A).
- Branchez l'adaptateur réseau USB dans la prise électrique.

Le temps de charge est d'env. 2-3 heures. Tant que les lampes magnétiques sans fil ne sont pas entièrement chargées, l'indicateur de charge [5] reste allumé en rouge. Dès que les lampes magnétiques sans fil [1] sont entièrement chargées, l'indicateur de charge [5] s'allume en vert. Débranchez ensuite l'adaptateur réseau USB de la prise de courant et débranchez le raccordement câble de chargement USB [9] / lampes magnétiques sans fil [1].

● Lampes magnétiques sans fil MARCHE/ARRÊT/fonction minuterie

Les lampes magnétiques sans fil sont dotées de trois fonctions : éclairage permanent, minuterie de 3 minutes et minuterie de 15 minutes. Pour l'éclairage permanent, réglez l'interrupteur OFF-/15M-/3M-/ON [4] sur la position « ON » et appuyez sur l'interrupteur MARCHE/ARRÊT [2]. Durée d'éclairage maximale avec une charge optimale : env. 3 h. Pour l'utilisation de la minuterie de 3 minutes, réglez l'interrupteur OFF-/15M-/3M-/ON [4] sur la position « 3M » et

appuyez sur l'interrupteur MARCHE/ARRÊT [2]. Les lampes magnétiques sans fil s'éteignent alors automatiquement au bout de 3 minutes. Pour l'utilisation de la minuterie de 15 minutes, réglez l'interrupteur OFF/15M-/3M-/ON [4] sur la position « 15M » et appuyez sur l'interrupteur MARCHE/ARRÊT [2]. Les lampes magnétiques sans fil s'éteignent alors automatiquement au bout de 15 minutes. Pour éteindre complètement les lampes magnétiques sans fil, placez l'interrupteur OFF/15M-/3M-/ON [4] sur la position « OFF ».

● Nettoyage et stockage



RISQUE D'ÉLECTROCUTION !

Il existe un risque de décharge électrique dû aux pièces conductrices. Débranchez l'adaptateur secteur USB de la prise de courant avant de nettoyer l'appareil.



RISQUE D'ENDOMMAGEMENT !

Un nettoyage non conforme risque de détériorer les lampes magnétiques sans fil et les accessoires.

- Éteignez les lampes magnétiques sans fil avant chaque nettoyage et débranchez le câble de chargement USB avant de nettoyer la lampe magnétique sans fil.
- N'utilisez pas de détergents agressifs, de brosses avec des poils métalliques ou en nylon ni d'objets de nettoyage tranchants ou métalliques comme une lame, une spatule rigide ou autre objet similaire. Ils sont susceptibles d'endommager les surfaces.
- Ne nettoyez jamais les lampes magnétiques sans fil sous l'eau courante.
- Nettoyez les lampes magnétiques sans fil et les accessoires avec un chiffon légèrement humidifié.
- Essuyez bien les lampes magnétiques sans fil et les accessoires.
- Lorsque vous ne l'utilisez pas, rangez la

lampe magnétique sans fil à un endroit sec et veillez à ce qu'elle soit éteinte.

● Dépannage

- = Erreur
- = Cause
- = Solution

- = L'appareil ne s'allume pas.
- = La batterie doit être rechargée.
- = Chargez les lampes magnétiques sans fil via le port micro-USB avec le câble de chargement USB fourni. Le temps de charge est d'env. 2-3 heures.

- = L'indicateur de charge ne s'allume pas pendant la charge.
- = Les lampes magnétiques sans fil ne sont pas alimentées en courant.
- = Veuillez vérifier si votre adaptateur réseau et le câble de chargement USB sont correctement branchés.

● Recyclage



Respectez le marquage des matériaux d'emballage lors du tri des déchets, les abréviations (a) et les numéros (b) ont la signification suivante :

- 1-7 : plastiques
- 20-22 : papier et carton
- 80-98 : matériaux composites



Vous obtiendrez des informations concernant les possibilités de recyclage de l'appareil auprès des administrations de votre commune ou de votre ville.



Le produit est recyclable, fait l'objet d'une responsabilité élargie du fabricant et est collecté séparément.



Dans l'intérêt de la protection de l'environnement, ne jetez pas votre produit usagé dans les ordures

ménagères mais dans un centre de collecte adapté. Vous obtiendrez des informations concernant les centres de collecte et leurs horaires d'ouverture auprès de l'administration compétente.

Les batteries défectueuses ou usagées doivent être recyclées conformément à la directive 2006 / 66 / CE et ses modifications. Déposez les batteries et / ou le produit auprès des centres de collectes indiqués.



Atteinte à l'environnement en raison d'un recyclage incorrect des batteries !

Il est interdit de jeter les batteries et les batteries dans les ordures ménagères. Elles peuvent contenir des métaux lourds*) toxiques et sont soumises au traitement des déchets spéciaux. Les batteries qui ne sont pas montées de manière fixe dans l'appareil doivent être retirées au préalable et être mises séparément au rebut. Veuillez ne remettre batteries que dans un état déchargé ! Utilisez si possible des batteries au lieu de piles jetables.

*) Marqué par : Cd = cadmium, Hg = mercure, Pb = plomb.

● Garantie

Chère cliente, cher client, vous obtenez une garantie de 3 ans sur le produit à compter de la date d'achat. En cas de défauts sur le produit, vous avez des droits légaux face au vendeur. Vos droits légaux ne sont pas limités par la garantie décrite ci-dessous.

Conditions de garantie

Le délai de garantie débute au moment de l'achat. Veuillez bien conserver le ticket de caisse original. Ce dernier fait office de preuve d'achat. Si un défaut de matériel ou de fabrication survient dans un délai de trois

ans à compter de la date d'achat, nous déciderons si le produit sera réparé ou remplacé gratuitement, ou si nous en rembourserons le prix d'achat. Cette garantie suppose que l'appareil défectueux et le justificatif d'achat (ticket de caisse) puissent être présentés au cours du délai de trois ans et que le vice soit brièvement décrit ainsi que le moment auquel il est survenu. Si le vice est couvert par notre garantie, vous recevez le produit réparé ou un nouveau produit. La réparation ou l'échange du produit n'entraîne pas de nouvelle période de garantie.

Période de garantie et droits légaux résultant de la constatation d'un vice

La prestation de garantie ne prolonge pas la période de garantie. Cela vaut également pour les pièces remplacées et réparées. Les dommages et vices éventuellement présents lors de l'achat déjà doivent être signalés immédiatement après le déballage. Une fois la garantie expirée, les réparations éventuelles sont facturées.

Étendue de la garantie

L'appareil a été construit conformément aux strictes directives relatives à la qualité et contrôlé soigneusement avant la livraison. La prestation de garantie s'applique aux défauts de matériel ou de fabrication. Cette garantie ne couvre pas les pièces du produit soumises à une usure normale et ainsi considérées comme des pièces d'usure, ni les dégâts visibles sur des pièces fragiles, par exemple l'interrupteur, les batteries ou les pièces en verre. La garantie expire en cas d'altération du produit en raison d'une utilisation non conforme ou un entretien insuffisant. Toutes les consignes listées dans la notice d'utilisation doivent être exactement observées pour une utilisation conforme du produit. Il convient obligatoirement d'éviter toute utilisation et action déconseillée dans la notice d'utilisation. Le produit est

uniquement destiné à l'usage privé et pas à l'usage commercial. La garantie devient caduque en cas de traitement abusif et incorrect, d'usage de la force et en cas d'interventions, qui n'ont pas été réalisées par notre filiale SAV agréée.

Traitement d'un recours en garantie

Afin de garantir le traitement rapide de votre demande, veuillez suivre ces

consignes :

- Veuillez conserver le ticket de caisse et le numéro de l'article (par ex. IAN 123456) comme preuve d'achat.
- Vous trouverez la référence article sur la plaque signalétique de l'appareil, sur une gravure sur le produit, sur la page de garde de votre notice (en bas à gauche) ou sur l'autocollant au dos ou en dessous du produit.
- Si des défauts de fonctionnement ou tout autre vice apparaît, contactez en premier lieu le service SAV indiqué ci-dessous par téléphone ou par e-mail.
- Vous pouvez envoyer un produit enregistré comme étant défectueux en franco de port à l'adresse SAV qui vous a été communiquée en y joignant le justificatif d'achat (ticket de caisse) et en indiquant en quoi consiste le vice et la date à laquelle il est survenu.

Article L217-16 du Code de la consommation

Lorsque l'acheteur demande au vendeur, pendant le cours de la garantie commerciale qui lui a été consentie lors de l'acquisition ou de la réparation d'un bien meuble, une remise en état couverte par la garantie, toute période d'immobilisation d'au moins sept jours vient s'ajouter à la durée de la garantie qui restait à courir. Cette période court à compter de la demande d'intervention de l'acheteur ou de la mise à disposition pour réparation du bien en cause, si cette mise à disposition est postérieure à la demande

d'intervention.

Indépendamment de la garantie commerciale souscrite, le vendeur reste tenu des défauts de conformité du bien et des vices rédhibitoires dans les conditions prévues aux articles L217-4 à L217-13 du Code de la consommation et aux articles 1641 à 1648 et 2232 du Code Civil.

Article L217-4 du Code de la consommation

Le vendeur livre un bien conforme au contrat et répond des défauts de conformité existant lors de la délivrance. Il répond également des défauts de conformité résultant de l'emballage, des instructions de montage ou de l'installation lorsque celle-ci a été mise à sa charge par le contrat ou a été réalisée sous sa responsabilité.

Article L217-5 du Code de la consommation

Le bien est conforme au contrat :

1° S'il est propre à l'usage habituellement attendu d'un bien semblable et, le cas échéant :

- s'il correspond à la description donnée par le vendeur et possède les qualités que celui-ci a présentées à l'acheteur sous forme d'échantillon ou de modèle ;
- s'il présente les qualités qu'un acheteur peut légitimement attendre eu égard aux déclarations publiques faites par le vendeur, par le producteur ou par son représentant, notamment dans la publicité ou l'étiquetage ;

2° Ou s'il présente les caractéristiques définies d'un commun accord par les parties ou être propre à tout usage spécial recherché par l'acheteur, porté à la connaissance du vendeur et que ce dernier a accepté.

Article L217-12 du Code de la consommation

L'action résultant du défaut de conformité se prescrit par deux ans à compter de la délivrance du bien.

Article 1641 du Code civil

Le vendeur est tenu de la garantie à raison des défauts cachés de la chose vendue qui la rendent impropre à l'usage auquel on la destine, ou qui diminuent tellement cet usage que l'acheteur ne l'aurait pas acquise, ou n'en aurait donné qu'un moindre prix, s'il les avait connus.

Article 1648 1er alinéa du Code civil

L'action résultant des vices rédhibitoires doit être intentée par l'acquéreur dans un délai de deux ans à compter de la découverte du vice.

Les pièces détachées indispensables à l'utilisation du produit sont disponibles pendant la durée de la garantie du produit.

● Service après-vente

FR

Service France
Tel.: 00800 80040044
E-Mail: administration@mynetsend.de

BE

Service Belgique
Tel.: 00800 80040044
E-Mail: administration@mynetsend.de

CH

Service Suisse
Tél.: 00800 80040044
E-Mail: administration@mynetsend.de

IAN 384240_2107

Veuillez conserver le ticket de caisse et le numéro de l'article (par ex. IAN 123456) comme preuve d'achat.

Vous trouverez une version actuelle de la notice d'utilisation sur : www.citygate24.de

Cordless magnetic lamps

● Introduction

 Congratulations on the purchase of your new product. You have chosen a high-quality product. Please read these operating instructions thoroughly and carefully. These instructions are an essential part of the product and contain important information on first-time use and handling. Always observe all safety instructions. If you have any questions or are unsure how to operate the product, please contact your retailer or service centre. Please keep this manual in a safe place and pass it on to third parties where necessary.



● Explanation of symbols

-  Read the operating instructions!
-  Issue date of instruction manual (month/year)
-  Date of manufacture (month/year)
-  Direct current
-  Risk of fatal injury and accidents for infants and children!
-  Observe warning and safety instructions!
-  Risk of electric shock!
-  Explosion hazard!
-  Wear protective gloves!
-  This symbol indicates that the product operates with safety extra-low voltage (SELV/PELV, protection class III).
-  Not suitable for indoor lighting

 Suitable for indoor use only

 Auto-off with timer

 Universal Serial Bus (USB)

 Dispose of packaging and product in an environmentally friendly manner!
 Risk of environmental damage from incorrect disposal of batteries/rechargeable batteries!

 Packaging made of FSC-certified wood mix

 With the CE label, the manufacturer confirms that this electrical device complies with the applicable European directives.

● Intended use

The product is suitable for lighting dry, indoor areas, e.g., inside a house, conservatory or garden shed. These cordless magnetic lamps are especially user-friendly in design and easy to use. These cordless magnetic lamps enable you to illuminate poorly lit areas, especially in places where there is no direct mains power supply. These articles should only be used as explained in these instructions. Any other use is considered use other than intended and may cause property damage or personal injury. These products are not intended for commercial or industrial use. For use in indoor areas only. Not suitable for indoor lighting.

● Specifications supplied

- 2 cordless magnetic lamps
- 2 magnetic holders with adhesive pads
- 1 USB charging cable
- 1 assembly and operating manual

● Description of parts

- 1 Cordless magnetic lamps
- 2 ON/OFF switch
- 3 LED
- 4 OFF/15M/3M/ON switch
- 5 Charge indicator
- 6 Micro-USB input socket
- 7 Magnet
- 8 Magnetic holder with adhesive pad
- 9 USB charging cable

● Technical data

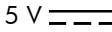
Model number:	970-K
LED lamp	Max. 1.6 W
Colour temperature:	4000 kelvin, neutral white
USB socket input voltage:	5 V  Max. 0.34 A
Power supply:	1 x 0.6 Ah Li-ion battery, 3.7 V Battery is not replaceable
Dimensions:	approx. 15.3 x 6.4 x 1.9 cm
Protection class:	III
Luminous flux:	approx. 100 lm
LED service life:	30,000 hours

● Safety information



Safety information



⚠ WARNING!

RISK OF FATAL INJURY AND ACCIDENTS FOR INFANTS AND

CHILDREN! Never leave children unsupervised with the packaging material. There is a danger of suffocation from the packaging material. Children often underestimate the dangers. Always keep children away from the cordless magnetic lamp.

- This product can be used by children aged 8 years and over, as well as by persons with limited physical, sensory or mental abilities or lacking in experience and knowledge, if they are supervised or have been instructed as to the safe use of the product and understand the resulting hazards. Do not allow children to play with the cordless magnetic lamp. Cleaning and maintenance may not be carried out by children without proper supervision.
- Do not use the cordless magnetic lamp if you notice any defects.
- The light source may only be replaced by the manufacturer, service technician or a similarly qualified person.



Safety instructions for batteries/rechargeable batteries

- **RISK OF FATAL INJURY!** Keep batteries/rechargeable batteries out of the reach of children. If swallowed, seek medical advice immediately!
- **PLEASE NOTE!** The battery is non-replaceable. When it is worn out, the entire light must be replaced.
- **EXPLOSION HAZARD!** Incorrect handling of the integrated rechargeable battery in the



magnetic lamps can potentially cause an explosion or a fire.

- If rechargeable batteries are used incorrectly, there is a risk of explosion or of skin burns from escaping battery fluid.
- Never throw rechargeable batteries on a fire. They may explode or cause toxic fumes.
- Do not take rechargeable batteries apart or short-circuit them.
- Charge the battery at normal room temperature (approx. 20 °C).
- Use only an SELV mains adaptor for charging.

● **Risk of leakage from rechargeable batteries**

- Avoid exposing rechargeable batteries to extreme conditions and temperatures, e.g. radiators or direct sunlight.
- Avoid contact with skin, eyes and mucous membranes! In the event of skin contact with battery acid, rinse the affected area immediately with plenty of clean water and seek medical advice immediately!

■  **WEAR PROTECTIVE GLOVES!** Leaking or damaged rechargeable batteries can cause chemical burns if they come into contact with skin. Therefore, wear suitable protective gloves in such cases.

- In the event that of battery leaks, remove battery from the product immediately to avoid damage.

● **Before first-time use**

Check that all package contents are present. Inspect the cordless magnetic lamps **1** and the USB charging cable **9** for any signs of external damage. If you find any signs of damage, do not use the cordless magnetic lamps. Please contact Customer Service at the address indicated.

Unpack all parts of the product. Remove the

packaging material. Keep the packaging in a safe place out of the reach of children.

There is a risk of suffocation if children are allowed to play with packaging material.

● **Assembly and installation**

Please note: Dispose of all packaging material.

- Take the magnetic holder with the adhesive pad **8** and pull off the protective strip (see Fig. D).
- Now stick the magnetic holder in the desired position. To ensure good adhesion, make sure the surface is flat, dry and free of grease.
- Fix the cordless magnetic lamp **1** to the magnetic holder **8** with the aid of the integrated magnet **7** in the casing (see Fig. C).

Please note: Removing the adhesive pad may cause damage to the surface in some cases. We can accept no liability for such damage. When the battery needs to be recharged, the magnetic lamp can simply be removed from the magnetic holder **8** (see Fig. C).

The holes on the back have no function.

● **Charging the battery**



RISK OF ELECTRIC SHOCK!

The cordless magnetic lamps **1** should only be recharged in dry indoor areas using an SELV mains adaptor. Before using the cordless magnetic lamp **1** for the first time, please fully charge the battery. To do so, use only the USB charging cable supplied **9**.

- Plug the USB charging cable supplied **9** into the micro-USB socket **6** on the cordless magnetic lamp (see Fig. F).
- To charge the lamp, connect the USB charging cable **9** to a USB mains adaptor (5 V $\overline{\text{---}}$, max. 0.34 A).
- Plug the USB mains adaptor into a power

outlet socket.

The charging time is approx. 2-3 hours. The charge indicator [5] remains red until the cordless magnetic lamp is fully charged. As soon as the cordless magnetic lamp [1] is fully charged, the charge indicator [5] shows green. You can then unplug the USB mains adaptor from the power outlet socket and disconnect the USB charging cable [9] from the cordless magnetic lamp [1].

● **Switching the cordless magnetic lamps ON/OFF/Setting timer function**

The cordless magnetic lamps have three functions: Permanently on, 3-minute timer and 15-minute timer.

- For the permanently on function, set the OFF/15M/3M/ON switch [4] to the ON position and press the ON/OFF switch [2]. Maximum illumination time when fully charged: approx. 3 hours.
- For the 3-minute timer function, set the OFF/15M/3M/ON switch [4] to the position 3M and press the ON/OFF switch [2]. The cordless magnetic lamps will then switch off automatically after 3 minutes.
- For the 15-minute timer function, set the OFF/15M/3M/ON switch [4] to the position 15M and press the ON/OFF switch [2]. The cordless magnetic lamps will then switch off automatically after 15 minutes.
- To completely switch off the cordless magnetic lamps, set the OFF/15M/3M/ON switch [4] to the OFF position.

● **Cleaning and storage**



RISK OF ELECTRIC SHOCK!

There is a risk of electric shock from parts that carry electric current.

Unplug the USB mains adaptor from the power outlet socket before attempting to clean the lamp.



RISK OF DAMAGE!

Cleaning the cordless magnetic lamps and accessories incorrectly could damage them.

- Before cleaning the cordless magnetic lamp, always switch it off and remove the USB charging cable.
- Do not use corrosive cleaning agents, brushes with metal or nylon bristles or not sharp or metallic cleaning implements such as knives, hard spatulas or similar items. They may damage the surfaces.
- Never clean the cordless magnetic lamps or accessories under running water.
- Wipe down the cordless magnetic lamps and accessories with a slightly moistened cloth.
- Wipe the cordless magnetic lamps and accessories completely dry.
- When the cordless magnetic lamp is not in use, store it in a dry place and make sure it is switched off.

● **Troubleshooting**

- = Fault
- = Cause
- = Solution

- = The lamp does not light up.
- = The battery needs charging.
- = Charge the cordless magnetic lamps via the micro-USB socket using the USB charging cable supplied. The charging time is approx. 2-3 hours.

- = The charge indicator does not light up when the lamp is being charged.
- = There is no power supply to the cordless magnetic lamps.
- = Please check whether your mains adaptor and the USB charging cable are properly connected.

● **Disposal**



Note the labels on the packaging materials when sorting the waste; they are marked with abbreviations (a) and numbers (b) with the following meanings:

- 1-7: Plastics
- 20-22: Paper and cardboard
- 80-98: Composite materials



You can find out how to dispose of the used product by contacting your local district or city council.



The product and packaging materials are recyclable. Please dispose of them separately for better treatment of waste. The Triman logo is only applicable to France.



In the interest of environmental protection, when the product has reached the end of its useful life, do not dispose of it as general household waste but have it properly recycled. For information on recycling centres and their opening times, please contact your local council.

Faulty or used batteries must be recycled in accordance with Directive 2006/66/EC and its amendments. Return batteries and/or the product to the local recycling facilities provided.



Risk of environmental damage from incorrect disposal of rechargeable batteries!

Batteries must not be disposed of as general household waste. They may contain toxic heavy metals* and are subject to special waste treatment. Batteries and rechargeable batteries that are not permanently fixed inside the product must be removed before disposal of the product and disposed of separately. Please ensure batteries/rechargeable batteries are fully discharged when disposed of! Wherever possible, use

rechargeable batteries rather than single-use batteries.

*) Marked as followed: Cd = cadmium, Hg = mercury, Pb = lead

● **Warranty**

Dear customer, This product comes with a 3-year warranty from the date of purchase. In the event that this product is faulty, you have legal rights against the seller of the product. These statutory rights are not restricted by our warranty as set out below.

Warranty terms

The warranty period begins with the date of purchase. Please keep the original receipt in a safe place. It is required as proof of purchase. If a material or manufacturing defect occurs within three years of the date of purchase, we will repair or replace the product for you free of charge, or refund the purchase price, at our discretion. This warranty service is granted provided that the faulty device and the proof of purchase (receipt) are presented within three years, along with a brief written description of the fault and of when it occurred. If the fault is covered by our warranty, we will return the fixed product or send you a new one. No new warranty period shall begin upon repair or replacement of the product.

Warranty period and statutory warranty claims

The warranty period is not renewed after a warranty service has been granted. This rule shall also apply for any replaced or repaired parts. Any damage or faults that already existed when buying the product must be reported immediately upon unpacking the product. A fee is charged for any repairs that are carried out after the end of the warranty period.

Warranty scope

The device was carefully manufactured according to the strictest quality guidelines and thoroughly tested before delivery. The warranty applies to material or manufacturing defects. This warranty does not apply to product parts that are subject to normal wear and tear and can therefore be regarded as wearing parts, or damage to fragile parts, such as switches, rechargeable batteries or parts that are made of glass. This warranty is void if the product has been damaged, improperly used or serviced. To ensure proper use, all instructions included in the manual must be followed carefully. All uses and actions that users are discouraged from or warned of in the manual must be avoided under all circumstances. The product is intended for private household use only, and not for commercial activities. The warranty is void, if the product is treated inappropriately, if force is applied, and in the case of any manipulation that is not carried out by our authorised service branch.

Warranty processing

To ensure your request is handled swiftly, please observe the following

Notes:

- Please have the receipt and the article number (e.g. IAN 123456) ready as proof of purchase for all enquiries.
- Please refer to the type plate on the product, an engraving on the product, the cover of the manual (bottom left) or the sticker on the back or base of the product to find out the product number.
- In the case of any malfunctions or other defects, please call or email the service department indicated below as a first step.
- After your product has been registered as faulty, you can send it to the specified service address, free of charge. Please include the proof of purchase (receipt) and information about the defect and about when it occurred.

● Service



Service Great Britain
Tel. : 00800 80040044
E-Mail: administration@mynetsend.de



Service Ireland
Tel. : 00800 80040044
E-Mail: administration@mynetsend.de



Service Cyprus
Tel. : 00800 80040044
E-Mail: administration@mynetsend.de



Service Malta
Tel. : 00800 80040044
E-Mail: administration@mynetsend.de

IAN 384240_2107

Please have the receipt and the article number (e.g. IAN 123456) ready as proof of purchase for all enquiries.

You can find an up-to-date version of the operating instructions at:
www.citygate24.de

Akkumulátoros mágneses lámpa

● Bevezető

 Gratulálunk új termék vásárlásához. A vásárlással Ön egy kiváló minőségű termék mellett döntött. Teljesen és gondosan olvassa el ezt a használati útmutatót. Ez az útmutató a termék tartozéka és fontos tudnivalókat tartalmaz az üzembe helyezésről, illetve a kezeléssel. Mindig tartson be minden biztonsági tudnivalót. Ha kérdései lennének, vagy bizonytalannak érzi magát a termék használatával kapcsolatban, vegye fel a kapcsolatot a kereskedőjével vagy a szervizzel. Az útmutatót gondosan őrizze meg, továbbadás esetén adja át harmadik személynek ezt is.

● Jelmagyarázat



Olvassa el a használati útmutatót!



A használati útmutató kiadási dátuma (hónap/év)



Gyártás dátuma (hónap/év)



Egyenfeszültség



Élet- és balesetveszély csecsemőkre és gyermekekre!



Tartsa be a figyelmeztetéseket és biztonsági tudnivalókat!



Vigyázat! Áramütés veszélye!



Robbanásveszély!



Viseljen védőkesztyűt!



Ez a szimbólum azt jelenti, hogy a termék földelt kitesztelésűvel (SELV / PELV) működik (III. védelmi osztály).



Nem csak belső tér megvilágítására alkalmas



Csak beltérre megfelelő



Automatikus időzített kikapcsolás



Universal Serial Bus (USB)



A csomagolást és a terméket környezetbarát módon juttassa hulladékba!



Környezeti károk az elemek/akkumulátorok helytelen ártalmatlanítása miatt!



Csomagolás FSC tanúsítvánnyal ellátott vegyes fából



A CE-jelöléssel a gyártó megerősíti, hogy a jelen termék megfelel az érvényben lévő európai irányelveknek.

● Rendeltetészerű használat

A termék olyan zárt, száraz helyek megvilágítására alkalmas mint a ház, télikert vagy kerti lak. Az akkumulátoros mágneses lámpát különösen felhasználóbarát módon tervezték meg és egyszerű a használata. Az akkumulátoros mágneses lámpa a kevésbé megvilágított területek világítását teszi lehetővé különösen ott, ahol nincs közvetlen áramcsatlakozás. A termék használata csak ezen használati utasításban leírt módon történjen. Minden más használat nem rendeltetészerű használatnak minősül, és anyagi károkhoz vagy akár személyi sérülésekhez is vezethet. A készüléket nem kereskedelmi vagy ipari felhasználásra tervezték. Csak beltéri használatra. Nem csak belső tér megvilágítására alkalmas.

● A csomag tartalma

- 2 db akkumulátoros mágneses lámpa
- 2 db mágneses tartó ragasztópárnával
- 1 db USB töltőkábel
- 1 szerelési és használati útmutató

● Alkotórészek leírása

- 1 Akkumulátoros mágneses lámpa
- 2 BE/KI kapcsoló
- 3 LED
- 4 OFF/15M/3M/ON kapcsoló
- 5 Töltési javaslat
- 6 Micro USB port bemenet
- 7 Mágnes
- 8 Mágneses tartó ragasztópárnával
- 9 USB-töltőkábel

● Műszaki adatok

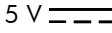
Típuszám:	970-K
LED fényforrás	max. 1,6 W
Színhőmérséklet:	4000 Kelvin, természetes fehér
Bemeneti feszültség, USB port:	5 V  max. 0,34 A
Aramellátás:	1 x 0,6 Ah Li-Ion akku 3,7 V Az akku nem cserélhető.
Méretek:	Kb. 15,3 x 6,4 x 1,9 cm
Védelmi osztály:	III
Fényáram:	Kb. 100 lm
LED élettartama:	30.000 óra

● Biztonsági útmutatások



Biztonsági útmutatások



▲ FIGYELMEZTETÉS!

ÉLET- ÉS BALESETVESZÉLY CSECSEMŐKRE ÉS

- GYERMEKEKRE!** Gyermekeket soha ne hagyjon felügyelet nélkül a csomagolóanyaggal. Fennáll a csomagolóanyag okozta fulladásveszély. A gyermekek gyakran alábecsülik a veszélyeket. A gyermekeket mindig tartsa távol az akkumulátoros mágneses lámpától.
- Ezt a terméket legalább 8 éves gyermekek, valamint csökkent fizikai, érzékszervi vagy mentális képességű, illetve tapasztalattal és megfelelő ismeretekkel nem rendelkező személyek akkor használhatják, ha felügyelet alatt állnak, vagy az akkumulátoros mágneses lámpa biztonságos használata vonatkozásában eligazításban részesültek, és megértették a használatból eredő veszélyeket. Gyermekek nem játszhatnak az akkumulátoros mágneses lámpával. A termék tisztítását és karbantartását gyermekek nem végezhetik felügyelet nélkül.
 - Ne használja az akkumulátoros mágneses lámpát, ha valamilyen sérülést állapít meg rajta.
 - Ebben a lámpában található fényforrást csak a gyártó vagy egy Ön által megbízott szerviztechnikus vagy egy hasonló képesítéssel rendelkező személy cserélheti.



Biztonsági utasítások elemek / akkumulátorok használatához

- **ÉLETVESZÉLY!** Az elemeket / akkukat tartsa távol a gyermekektől. Lenyelés esetén azonnal forduljon orvoshoz!
- **ÚTMUTATÁS!** Az akku nem cserélhető. Ha elhasználódott, az egész lámpát

ártalmatlanítani kell.

-  **ROBBANÁSVESZÉLY!** Az akkumulátor vagy az akkumulátoros mágneses lámpa szakszerűtlen kezelése robbanást vagy tüzet okozhat.
- Az akkumulátor szakszerűtlen használata esetén, a kifolyt akkumulátor folyadék miatt robbanásveszély vagy marás veszélye áll fenn.
- Ne dobja az akkumulátorokat tűzbe. Felrobbanhatnak és mérgező gázok keletkezhetnek.
- Soha ne zárja az akkumulátorokat rövidre, ne szedje szét őket.
- Az akkumulátort normál szobahőmérsékleten (kb. 20° C) töltsse fel.
- A töltéshez csak SELV érintésvédelemmel ellátott hálózati dugó használjon!

● Az akkukban lévő folyadék kifolyásának veszélye

- Kerülje az akkukat érő szélsőséges körülményeket és hőmérsékleteket, pl. fűtőtestek /közvetlen napsugárzás hatását.
- Kerülje a szembe jutást, illetve a bőrrel és nyálkahártyákkal való érintkezést! Az elemfolyadékkal való érintkezés esetén az érintett helyeket azonnal mossa le bőséges tiszta vízzel, és haladéktalanul forduljon orvoshoz!
-  **VISELJEN VÉDŐKESZTYŰT!** A kifolyt vagy sérült akkuk bőrrel való érintkezése marási sérüléseket okozhatnak. Ezért ilyen esetben viseljen védőkésztyűt.
- Az akkuk kifolyása esetén - a további rongálódások elkerülése végett - azonnal távolítsa el őket a termékből.

● Első üzembe helyezés előtt

Ellenőrizze, hogy a csomag tartalma teljes-e. Ellenőrizze, hogy az akkumulátoros mágneses lámpán **1** és az USB-

töltőkábelen **9** nincsenek-e külső károsodások. Károsodás esetén ne használja az akkumulátoros mágneses lámpát. Forduljon a megadott szervizhez. Csomagolja ki a készülék minden részét. Távolítsa el a csomagolóanyagot. Tartsa a csomagolást gyermekektől távol. A csomagolóanyaggal való játék során fulladásveszély áll fenn!

● Felszerelés

Figyelem: A csomagolóanyagot teljesen távolítsa el.

Fogja a mágneses tartót a ragasztópárnával **8** és húzza le róla a védőcsíkot (lásd D képet). Ragassza a mágneses tartót a kívánt helyre. A biztos tartás érdekében ellenőrizze, hogy a felület, amelyre ragasztani kíván, száraz, sima és zsírmentes-e. Rögzítse az akkumulátoros mágneses lámpát **1** a házba beépített mágnes **7** segítségével a mágneses tartóra **8** (lásd a C képet).

Figyelem: A ragasztópárna eltávolításakor a felületen károsodások keletkezhetnek. Erre nem vállalunk felelősséget! Az akkumulátor újratöltéséhez vegye le egyszerűen az akkumulátoros lámpát a mágneses tartóról **8** (lásd a C képet).

A hátoldalon található lyukaknak nincs funkciója.

● Akkumulátor feltöltése

ÁRAMÜTÉS VESZÉLYE!

 Az akkumulátoros mágneses lámpát **1** csak száraz beltéri

helyiségekben és csak SELV érintésvédelemmel ellátott hálózati dugóval töltsse fel. Az akkumulátoros mágneses lámpa **1** első használata előtt, kérjük, teljesen töltsse fel az akkumulátort. Ehhez használja a lámpával együtt szállított USB-töltőkábelt **9**.

Csatlakoztassa a lámpával együtt szállított USB-töltőkábelt **9** az akkumulátoros mágneses lámpán lévő micro-USB porttal

6 (lásd az F képet).

- A feltöltéshez csatlakoztassa az USB-töltőkábelt 9 a egy USB hálózati adapterhez (5 V $\overline{\text{---}}$, max. 0,34 A).
- Dugja be az USB hálózati adaptert a konnektorba.

A töltési idő kb. 2-3 óra. Amíg az akkumulátoros mágneses lámpa nincs teljesen feltöltve, a piros töltésjelző lámpa 5 világít. Ha az akkumulátoros mágneses lámpa 1 teljesen fel van töltve, a zöld töltésjelző lámpa 5 világít. Ekkor húzza ki az USB hálózati adaptert a konnektorból és húzza ki az USB-töltőkábelt 9/akkumulátoros mágneses lámpát 1.

● **Akkumulátoros mágneses lámpa BE/KI/időzítő funkció**

Az akkumulátoros mágneses lámpának három funkciója van: Folyamatos fény, 3 perces időzítő és 15 perces időzítő. A folyamatos fényhez állítsa az OFF/15M/3M/ON kapcsolót 4 „ON” helyzetbe és nyomja meg a BE/KI kapcsolót 2. Maximális világítási idő optimális feltöltés esetén: kb. 3 óra. A 3 perces időzítőhöz állítsa az OFF/15M/3M/ON kapcsolót 4 „3M” helyzetbe és nyomja meg a BE/KI kapcsolót 2. Ezután az akkumulátoros mágneses lámpa 3 perc után automatikusan kikapcsol. A 15 perces időzítőhöz állítsa az OFF/15M/3M/ON kapcsolót 4 „15M” helyzetbe és nyomja meg a BE/KI kapcsolót 2. Ezután az akkumulátoros mágneses lámpa 15 perc után automatikusan kikapcsol. Az akkumulátoros mágneses lámpa teljes kikapcsolásához állítsa oldalt az OFF/15M/3M/ON kapcsolót 4 „OFF” helyzetbe.

● **Tisztítás és tárolás**



ÁRAMÜTÉS VESZÉLYE!

Az áramot vezető alkatrészek miatt elektromos áramütés veszélye áll fenn. Húzza ki az USB hálózati adaptert a konnektorból, mielőtt nekiáll megtisztítani.



ANYAGI KÁR VESZÉLYE!

A szakszerűtlen tisztítás az akkumulátoros mágneses lámpa és a tartozék károsodásához vezethet.

- Kapcsolja ki az akkumulátoros mágneses lámpát, és távolítsa el az USB-töltőkábelt, mielőtt az akkumulátoros mágneses lámpát megtisztítja.
- Ne használjon agresszív tisztítószeret, fém- vagy nejlonsörtés keféket, vagy olyan fémes tisztítóanyagokat, mint a kés, kemény spatula vagy hasonlók. Ezek károsíthatják a felületeket.
- Soha ne tisztítsa az akkumulátoros mágneses lámpát és tartozékait folyó víz alatt.
- Törölje le az akkumulátoros mágneses lámpát és tartozékait egy enyhén benedvesített kendővel.
- Törölje az akkumulátoros mágneses lámpát és tartozékait teljesen szárazra.
- Ha nem használja az akkumulátoros mágneses lámpát, akkor tárolja száraz helyen és ügyeljen arra, hogy az ki legyen kapcsolva.

● **Hibaelhárítás**

- = Hiba
- = Ok
- = Megoldás

- = A termék nem világít.
- = Az akkumulátort fel kell tölteni.
- = Töltse fel az akkumulátoros mágneses lámpát a micro-USB porton keresztül a vele együtt szállított USB-töltőkábel segítségével. A töltési idő kb. 2 - 3 óra.

- = A töltésjelző lámpa a töltési folyamat során nem világít.
- ⦿ = Az akkumulátoros mágneses lámpának nincs áramellátása.
- = Kérjük, ellenőrizze, hogy a hálózati adapter és az USB-töltőkábel helyesen van-e bedugva.

● **Hulladékként ártalmatlanítás**



Vegye figyelembe a csomagolóanyagok jelöléseit a hulladékok szétválasztásánál, ezeket rövidítések (a) és számok (b) jelölik az alábbi jelentéssel:

1–7: Műanyagok

20–22: Papír és karton

80–98: Kompozit anyagok



Az elhasznált termék hulladékba juttatásának lehetőségeiről érdeklődjön a helyi önkormányzatnál.



A termék és a csomagolóanyagok újrahasznosíthatók, kérjük szelektíven vezesse a hulladékkezelő rendszerekbe. A Triman logó csak Franciaországra érvényes.



Elhasznált termékét környezetvédelmi okokból ne dobja háztartási hulladékba, hanem juttassa szelektív hulladékgyűjtő rendszerbe. A gyűjtőhelyekről és a nyitvatartási időkről érdeklődjön az illetékes önkormányzatnál.

A hibás vagy elhasznált akkumulátorokat a 2006/66/EK sz. irányelv, valamint annak módosításai szerint kell szelektív hulladékgyűjtőbe juttatni. Az akkukat és / vagy a terméket a kijelölt gyűjtőhelyeken adja le.



Környezeti károk az akkumulátorok helytelen hulladékba juttatásából

eredően! Az akkumulátorokat tilos a háztartási hulladékba juttatni. Mérgező nehézfémeket*) tartalmazhatnak és szelektív hulladékkezelést igényelnek. A készülékek nem fixen beépített elemeket és akkukat a hulladékba helyezés előtt el kell távolítani, és külön kell ártalmatlanítani. Kérjük, az elemeket és akkukat csak lemerült állapotban leadni. Lehetőség szerint ne egyszer használatos, hanem újratölthető elemeket használjon.

*) jelölés: Cd = kadmium, Hg = higany, Pb = ólom

● **Garancia**

Tisztelt Vásárlónk!

Erre a termékre a vásárlás dátumától számítva 3 év garanciát nyújtunk. A termék hiányosságai esetén Önt törvényes jogok illetik meg az eladóval szemben. Ezeket a törvényes jogokat az alábbiakban bemutatott garanciánk nem korlátozza.

Garanciafeltételek

A garanciális időtartam a vásárlás dátumától kezdődik. Kérjük, gondosan őrizze meg az eredeti pénztárblokkot. A bizonylat a vásárlás igazolásához szükséges. Ha a termék vásárlásának dátumától számítva 3 éven belül anyag- vagy gyártási hiba lép fel, akkor a terméket - választásunk szerint - ingyenesen javítjuk, cseréljük vagy a vételárat visszatérítjük. A garancia érvényesítésének feltétele, hogy a három éves határidőn belül a hibás készüléket és a vásárlási bizonylatot (pénztárblokkot) be kell mutatni, és írásban röviden meg kell adni a hiba jellegét, valamint annak keletkezési idejét. Ha a hibát a nyújtott garancia lefedi, akkor Ön egy javított vagy egy új terméket kap vissza. A termék javításával vagy cseréjével nem kezdődik új garanciaidőszak.

Garanciaidőszak és törvény szerinti hibaelhárítás

A garanciaidőszakot a garancia érvényesítése nem hosszabbítja meg. Ez a cserélt és a javított termékekre is érvényes. Az esetleges, már a vásárláskor fennálló sérüléseket és hiányosságokat haladéktalanul a kicsomagolás után jelenteni kell. A garanciaidőszak lejártá után felmerülő javítási igények díjkötelesek.

Garancia terjedelme

A készüléket szigorú minőségi irányelvek szerint, nagy gondossággal gyártottuk, és kiszállítás előtt alapos ellenőrzésnek vetettük alá. A garancia anyag- és gyártási hibákra vonatkozik. A garancia nem terjed ki olyan termékreszerekre, amelyek ki vannak téve a szokásos elhasználódásnak, és ezért kopó alkatrészeknek számítanak, ill. a törékeny elemek sérüléseire, pl.: kapcsoló, akkumulátor vagy üveg alkatrészek. A garancia nem érvényes a termék rongálódása, nem szakszerű használata vagy karbantartása esetén. A termék szakszerű használatához minden a kezelési útmutatóban szereplő utasítást pontosan be kell tartani. A felhasználási célokat és tevékenységeket, amelyektől a kezelési útmutató a felhasználót eltanácsolja vagy óva inti, feltétlenül kerülni kell. A termék csak magáncélú használatra és nem üzleti felhasználásra készült. A termékkel történő visszaélés vagy annak szakszerűtlen kezelése, erőszak alkalmazása vagy olyan beavatkozások esetén, amelyeket nem az engedélyezett szervizszolgálatunk végez, a garancia megszűnik.

A garancia érvényesítése

Hogy az Ön ügyét gyorsan fel tudjuk dolgozni, kérjük, tartsa be a következőket.

Figyelem:

- Esetleges kérdéseire készítsen elő a vásárlást igazoló bizonylatot és a cikkszámot (pl.: IAN 123456).

- A cikkszámot a termék típusabláján, a gravírozott felíraton, az útmutató címloldalán (balra lent) vagy a termék elülső vagy hátoldali címkéjén találja.
- Amennyiben működési hiba vagy egyéb hiányosságok lépnek fel, először a lent megadott szervizhez forduljon telefonon vagy e-mailben.
- A hibásként regisztrált terméket aztán a pénztári bizonylat (pénztárblokk) mellékelésével és a hiba valamint a hiba keletkezési idejének leírásával postaköltség nélkül elküldheti az Önnek megadott szerviz címére.

● Szerviz

HU

Szerviz Magyarország
Tel.: 00800 80040044
E-Mail: administration@mynetsend.de

IAN 384240_2107

Esetleges kérdéseire tartsa magánál igazolásképpen a vásárlási nyugtát és a cikkszámot (pl. IAN 123456).

A használati utasítás aktuális változatát itt találja meg: www.citygate24.de

Lampade magnetiche a batteria

● Introduzione

 Ci congratuliamo con voi per l'acquisto del vostro nuovo prodotto. Avete scelto un prodotto di qualità. Vi preghiamo di leggere attentamente e per intero queste istruzioni per l'uso. Le presenti istruzioni fanno parte del prodotto e contengono indicazioni importanti su come mettere in funzione e maneggiare il prodotto stesso. Rispettare sempre tutte le avvertenze di sicurezza. Se avete domande o dubbi riguardanti l'uso del prodotto, vi preghiamo di mettervi in contatto con il vostro rivenditore o con il centro di assistenza. Si prega di conservare con cura queste istruzioni e di consegnarle a eventuali terzi.

● Spiegazione dei simboli



Leggere le istruzioni per l'uso!



Data di pubblicazione delle istruzioni per l'uso (mese/anno)



Data de produção (mês/ano)



Corrente continua



Pericolo di morte e di infortunio per bambini e infanti!



Seguire le avvertenze di sicurezza!



Pericolo di scossa elettrica!



Pericolo di esplosione!



Indossare guanti protettivi!



Questo simbolo significa che il prodotto funziona a bassa tensione di protezione (SELV / PELV) (classe di protezione III).



Non adatto per l'illuminazione di ambienti interni



Adatto solo per interni



Spegnimento automatico con timer



Universal Serial Bus (USB)



Smaltire l'imballaggio e il prodotto nel rispetto dell'ambiente!



Danni ambientali provocati da smaltimento errato delle batterie!



Imballaggio con mix legno certificato FSC



Con la marcatura CE, il produttore dichiara che questo apparecchio elettrico è conforme alle vigenti direttive europee.

● Utilizzo conforme alla destinazione d'uso

Il prodotto è indicato per l'illuminazione di un ambiente asciutto al chiuso a casa, in garage o nel ripostiglio da giardino. La lampada magnetica a batteria è estremamente facile da usare. Le lampade magnetiche a batteria permettono di illuminare gli angoli più bui, soprattutto lì dove non è presente una presa di corrente diretta. L'articolo può essere utilizzato solo in base alle istruzioni contenute nel presente manuale. Qualsiasi utilizzo diverso è considerato non conforme alla destinazione d'uso e può comportare danni materiali o

addirittura danni alle persone. Il dispositivo non è stato concepito per usi commerciali o industriali. Da usare soltanto in ambienti interni. Non adatto per l'illuminazione di ambienti interni.

● Contenuto della fornitura

- 2x Lampada magnetica a batteria
- 2x Supporti magnetici con cuscinetto adesivo
- 1x Cavo per caricabatteria USB
- 1 manuale di istruzioni di montaggio e uso

● Descrizione delle parti

- 1 Lampade magnetiche a batteria
- 2 Interruttore ON / OFF
- 3 LED
- 4 Interruttore OFF /15M /3M / ON
- 5 Indicazione di carica
- 6 Ingresso presa micro-USB
- 7 Magnete
- 8 Supporto magnetico con cuscinetto adesivo
- 9 Cavo per caricabatteria USB

● Dati tecnici

Numero del modello:	970-K
Lampadina al LED	max. 1,6 W
Temperatura di colore:	4000 Kelvin, bianco naturale
Tensione di ingresso presa USB:	5 V $\underline{\quad}$ max. 0,34 A
Alimentazione elettrica:	1 x 0,6 Ah Batteria agli ioni di litio 3,7 V Batteria non sostituibile
Dimensioni:	ca. 15,3 x 6,4 x 1,9 cm

Classe di protezione:	III
Flusso luminoso:	Ca. 100 lm
Vita di servizio del LED:	30.000 ore

● Avvertenze di sicurezza



Avvertenze di sicurezza



ATTENZIONE!

PERICOLO DI MORTE E DI INFORTUNIO PER BAMBINI E

- INFANTI!** Non lasciare mai i bambini non sorvegliati in presenza del materiale d'imballaggio. Sussiste il pericolo di soffocamento a causa del materiale di imballaggio. Spesso i bambini sottovalutano i pericoli. Tenere la lampada magnetica a batteria fuori dalla portata dei bambini.
- L'uso del prodotto da parte di bambini di età superiore a 8 anni e di persone con ridotte capacità fisiche, sensoriali o mentali o con mancanza di esperienza e conoscenza, è consentito in presenza di un tutore o qualora dette persone siano state istruite sull'uso sicuro delle lampade magnetiche a batteria e abbiano compreso i pericoli che ne derivano. I bambini non devono giocare con le lampade magnetiche a batteria. La pulizia e la manutenzione da parte di bambini sono consentite solo sotto la supervisione di un adulto.
 - Non utilizzare le lampade magnetiche a batteria se presentano danni evidenti di qualsiasi tipo.
 - La fonte luminosa di questa lampada può essere sostituita solo dal produttore, da un tecnico di assistenza autorizzato o da un tecnico qualificato con analoghe competenze.



Avvertenze di sicurezza per le batterie

- **PERICOLO DI MORTE!** Tenere le batterie sempre al di fuori dalla portata dei bambini. In caso di ingestione consultare immediatamente un medico!
- **AVVERTENZA!** La batteria non è sostituibile. Quando la batteria è scarica occorre smaltire la lampada tutta intera.
- **PERICOLO DI ESPLOSIONE!**
 L'utilizzo improprio della batteria integrata delle lampade magnetiche a batteria potrebbe causare un'esplosione o un incendio.
- Se le batterie vengono usate in modo improprio, sussiste il pericolo di esplosioni o di irritazioni provocate dalla fuoriuscita dei liquidi in queste contenute.
- Non gettare le batterie nel fuoco. Esse possono esplodere o liberare vapori tossici.
- Non aprire mai le batterie né causarne il cortocircuito.
- Caricare le batterie a temperatura ambiente normale (ca. 20° C).
- Per il caricamento, utilizzare sempre una spina di rete sicura SEL!

● Rischio di perdita del liquido dalle batterie

- Evitare condizioni e temperature estreme che possano ripercuotersi sulle batterie ad esempio la vicinanza a termosifoni / esposizione diretta ai raggi solari.
- Evitare il contatto della pelle, degli occhi e delle mucose con il liquido delle batterie! In caso di contatto con il liquido delle batterie, sciacquare le zone interessate con abbondante acqua pulita e rivolgersi immediatamente a un medico!
- **INDOSSARE GUANTI PROTETTIVI!** Le batterie danneggiate o che presentino perdite possono corrodere la pelle in caso di contatto. Pertanto, in questo caso

indossare guanti protettivi adatti.

- Nel caso di perdita di liquido delle batterie, rimuoverle subito dal prodotto per evitare danneggiamenti.

● Prima della messa in funzione

Verificare che la fornitura sia completa. Verificare se le lampade magnetiche a batteria [1] e il cavo USB [9] presentino eventualmente danni esterni. In caso di danni, non utilizzare le lampade magnetiche a batteria. Rivolgersi all'indirizzo dell'Assistenza indicato. Sconfezionare tutti i componenti del dispositivo. Rimuovere il materiale da imballaggio. Conservare l'imballaggio in modo che sia lontano dalla portata dei bambini. Pericolo di soffocamento se i bambini giocano con il materiale da imballaggio!

● Montaggio

Avvertenza: Rimuovere completamente il materiale di imballaggio. Prendere il supporto magnetico con il cuscinetto adesivo [8] e rimuovere la pellicola protettiva (vedi Fig. D). Applicare il supporto magnetico al punto desiderato. Per verificare la presa corretta, assicurarsi che la base sia asciutta, liscia e non unta. Fissare al supporto magnetico [8] la lampada magnetica a batteria [1] per mezzo del magnete [7] integrato nella custodia (vedi Fig. C).

Avvertenza: Quando si rimuove il cuscinetto adesivo è possibile che la superficie di applicazione venga danneggiata. Per questo inconveniente non ci assumiamo alcuna responsabilità! Per ricaricare la batteria basta distaccare le lampada magnetica a batteria dal supporto magnetico [8] (vedi Fig. C).

I fori che si trovano sul retro non hanno

alcuna funzione.

● Caricamento della batteria



PERICOLO DI SCOSSA ELETTRICA!

Caricare le lampade magnetiche a batteria [1] solo in ambienti al chiuso asciutti e utilizzando una spina di rete sicura SELV. Prima di utilizzare le lampade magnetiche a batteria [1] per la prima volta, è importate caricare completamente la batteria. Per questa operazione, utilizzare solo il cavo di carica USB [9] in dotazione.

- Collegare il cavo di carica USB [9] in dotazione alla presa micro-USB [6] della lampada magnetica (vedi Fig. F).
- Per eseguire il caricamento, collegare il cavo di carica USB [9] a un adattatore USB (5 V $\overline{\text{---}}$, max. 0,34 A).
- Inserire la spina dell'adattatore USB nella presa di corrente.

Il tempo di carica ammonta a ca. 2-3 ore. L'indicazione di carica [5] rossa rimane accesa fino a quando la lampada magnetica a batteria non sarà completamente carica. L'indicazione di carica [5] verde si accende quando la lampada magnetica a batteria [1] è completamente carica. Estrarre la spina dell'adattatore di rete USB dalla presa di corrente e staccare il collegamento tra il cavo di carica USB [9] e la lampada magnetica a batteria [1].

● Funzione ON / OFF / Timer della lampada magnetica a batteria

La lampada magnetica a batteria ha tre funzioni: Luce continua, timer 3 minuti e timer 15 minuti. Per la luce continua, posizionare l'interruttore OFF / 15M / 3M / ON [4] su "ON" e premere l'interruttore ON / OFF [2]. Autonomia di illuminazione massima con carica ottimale: ca. 3 h. Per l'attivazione del timer 3 minuti, posizionare

l'interruttore OFF / 15M / 3M / ON [4] su "3M" e premere l'interruttore ON / OFF [2]. In questo caso, la lampada magnetica a batteria si spegnerà automaticamente dopo 3 minuti. Per l'attivazione del timer 15 minuti, posizionare l'interruttore OFF / 15M / 3M / ON [4] su "15M" e premere l'interruttore ON / OFF [2]. In questo caso, la lampada magnetica a batteria si spegnerà automaticamente dopo 15 minuti. Per spegnere completamente la lampada magnetica a batteria, posizionare l'interruttore OFF / 15M / 3M / ON [4] su "OFF".

● Pulizia e conservazione



PERICOLO DI SCOSSA ELETTRICA!

Pericolo di scossa elettrica dai componenti sotto tensione. Prima di pulire la lampada, estrarre la spina dell'adattatore di rete USB dalla presa di corrente.



PERICOLO DI DANNEGGIAMENTO!

La pulizia errata potrebbe danneggiare le lampade magnetiche a batteria e i loro accessori.

- Prima di iniziare a pulirla, spegnere le lampade magnetiche a batteria ed estrarre il cavo di carica USB.
- Non usate detergenti aggressivi, spazzole con setole di metallo o di nylon, né oggetti per la pulizia appuntiti o metallici come coltelli, spatole dure o oggetti simili. Questi oggetti possono rovinare la superficie.
- Non pulire mai le lampade magnetiche a batteria e i loro accessori sotto l'acqua corrente.
- Pulire le lampade magnetiche a batteria e gli accessori con un panno leggermente umido.
- Asciugare completamente le lampade magnetiche a batteria e i loro accessori.
- In caso di inutilizzo della lampada magnetica a batteria, conservarla in un

posto asciutto e completamente spenta.

● **Risoluzione dei problemi**

- = Guasto
- ⊙ = Causa
- = Soluzione

- = Il prodotto non si accende.
- ⊙ = La batteria deve essere caricata.
- = Caricare le lampade magnetiche a batteria per mezzo della presa micro-USB collegata al cavo di carica USB in dotazione. Il tempo di carica ammonta a ca. 2-3 ore.

- = L'indicazione di carica non si accende durante la procedura di carica.
- ⊙ = La lampada magnetica a batteria non è alimentata.
- = Verificare se l'adattatore di rete USB e il cavo di carica USB siano stati collegati correttamente.

● **Smaltimento**



Osservare l'identificazione dei materiali di imballaggio per la raccolta differenziata, che sono contrassegnati da abbreviazioni (a) e da numeri (b) con il seguente significato:

1-7: Materie plastiche

20-22: Carta e cartone

80-98: Materiali compositi

E' possibile informarsi circa le possibilità di smaltimento del prodotto usato presso la vostra amministrazione comunale o cittadina.



Il prodotto e il materiale di imballaggio sono riciclabili; smaltire questi separatamente in modo da garantire un riciclo migliore. Il logo Triman è valido solamente per la



Francia.

Per questioni di tutela ambientale non conferire il prodotto usato insieme ai rifiuti domestici, ma provvedere al suo corretto smaltimento. Presso l'amministrazione competente è possibile ricevere informazioni circa i centri di raccolta e i relativi orari di apertura.

Le batterie guaste o esauste devono essere riciclate ai sensi della Direttiva 2006/66/CE e relative modifiche. Conferire le batterie e / o il prodotto presso i centri di raccolta indicati.



Danni ambientali causati dall'errato smaltimento delle batterie!

Le batterie non devono essere conferite insieme ai rifiuti domestici. Esse possono contenere metalli pesanti*) nocivi e sono soggetti al trattamento previsto per i rifiuti speciali. Le batterie e le pile che non sono montate in modo fisso nel dispositivo devono essere rimosse e smaltite separatamente. Conferire batterie e pile solo quando sono scariche! Se possibile, utilizzare le batterie al posto delle pile monouso.

*) contrassegnate con: Cd = cadmio, Hg = mercurio, Pb = piombo

● **Garanzia**

Gentile cliente, questo dispositivo è coperto da una garanzia di 3 anni a partire dalla data di acquisto. In caso di difetti del prodotto, l'acquirente può far valere i propri diritti previsti per legge nei confronti del venditore. Detti diritti previsti per legge non vengono limitati in alcun modo dalla garanzia di seguito riportata.

Condizioni di garanzia

Il periodo di garanzia decorre dalla data di acquisto. Si invia a conservare lo scontrino di acquisto originale in buone condizioni. Questo servirà come giustificativo dell'avvenuto acquisto. Se entro tre anni dalla data di acquisto di questo prodotto, viene riscontrato un difetto di materiale o di fabbricazione, ci impegnano - a nostra esclusiva discrezione - a riparare o sostituire gratuitamente il prodotto. La copertura della garanzia è valida se entro il termine dei tre anni è possibile presentare il dispositivo difettoso e il documento di acquisto (scontrino) e se viene spiegato per iscritto la tipologia del difetto e quando si è manifestato. Se il difetto è coperto dalla nostra garanzia, riceverà il prodotto riparato o uno nuovo sostitutivo. La riparazione o la sostituzione del prodotto non rappresentano l'inizio di un nuovo periodo di garanzia.

Durata della garanzia e reclami per difetti dei prodotti previsti dalla legge

La durata della garanzia non viene prolungata dalla prestazione prevista dalle condizioni di garanzia. Ciò vale anche per i componenti sostituiti o riparati. Consigliamo di comunicare i danni o i difetti presenti al momento dell'acquisto, immediatamente dopo aver disimballato il prodotto. Alla scadenza del periodo di garanzia, tutte le nuove riparazioni saranno a carico del cliente.

Copertura della garanzia

Il dispositivo è stato realizzato secondo severe direttive di qualità e ed è stato accuratamente controllato prima della consegna. La prestazione in garanzia vale per difetti di materiale e per difetti di fabbricazione. La presente garanzia non si estende a parti del prodotto soggette a normale usura e che pertanto possono essere considerate parti soggette a usura o a danni a parti fragili, come ad es. interruttore, batterie, o parti realizzate in

vetro. La garanzia decade in caso di danneggiamento del prodotto, di utilizzo o di manutenzione scorretti. Per un utilizzo conforme alla destinazione d'uso del prodotto è importante rispettare alla lettera le istruzioni per l'uso. Le destinazioni d'uso non conformi e le operazioni sconsigliate o evidenziate nelle istruzioni per l'uso devono essere evitate. Il prodotto è stato concepito esclusivamente per l'utilizzo privato e non commerciale. L'utilizzo improprio o errato, forzature o interventi non autorizzata dalla nostra filiale di assistenza autorizzata fanno decadere la garanzia.

Procedura in caso di reclamo di garanzia

Per consentire l'evasione rapida del suo reclamo, invitiamo a seguire la procedura sotto

Avvertenza:

- Per qualsiasi richiesta si invita a conservare lo scontrino e il codice dell'articolo (ad es. IAN 123456) da esibire come prova d'acquisto.
- Il codice dell'articolo è leggibile sulla targhetta del prodotto, stampigliato su questo, sulla copertina delle istruzioni (in basso a sinistra) o sull'adesivo applicato sul retro o il fondo del prodotto stesso.
- In caso di anomalie di funzionamento o di altri difetti, è importante contattare telefonicamente o per e-mail il servizio assistenza riportato sotto.
- Un prodotto difettoso può essere spedito gratuitamente all'indirizzo del servizio assistenza, corredato di documento di acquisto (scontrino), di una descrizione scritta del difetto e quando questo si è verificato.

● Assistenza

IT

Assistenza Italia
Tel. : 00800 80040044
E-Mail: administration@mynetsend.de

MT

Assistenza Malta
Tel. : 00800 80040044
E-Mail: administration@mynetsend.de

CH

Assistenza Svizzera
Tel.: 00800 80040044
E-Mail: administration@mynetsend.de

IAN 384240_2107

Per qualsiasi richiesta si prega di conservare lo scontrino e il codice dell'articolo (ad es. IAN 123456) da esibire come prova d'acquisto.

La versione aggiornata delle istruzioni per l'uso è disponibile nel sito:
www.citygate24.de

Magneetlampen met accu

● Inleiding



Wij feliciteren u met de aankoop van uw nieuwe product. Daarmee heeft u voor een hoogwaardig product gekozen. Gelieve deze gebruiksaanwijzing volledig en zorgvuldig door te lezen. Deze gebruiksaanwijzing hoort bij dit product en bevat belangrijke informatie over het in gebruik nemen en het gebruik. Volg altijd de veiligheidsinstructies op. Mocht u vragen hebben of twijfelen over het gebruik van het product, neem dan contact op met uw verkooppunt of de klantenservice. Gelieve deze gebruiksaanwijzing zorgvuldig te bewaren en geef deze door aan de eventuele volgende eigenaar.

● Verklaring van symbolen



De gebruiksaanwijzing lezen!



Uitgavedatum van de gebruiksaanwijzing (maand/jaar)



Productiedatum (maand/jaar)



Gelijkspanning



Levensgevaar en ongevalgevaar voor kleuters en kinderen!



Waarschuwingen en veiligheidsvoorschriften opvolgen!



Waarschuwing! Gevaar voor een elektrische schok!



Explosiegevaar!



Veiligheidshandschoenen dragen!



Dit symbool betekent dat het product op veiligheidslaagspanning (SELV/ PELV) werkt (beschermingsklasse III).



Niet geschikt voor het verlichten van ruimtes



Alleen voor gebruik binnenshuis



Automatische uitschakeling met timer



Universal Serial Bus (USB)



Voer de verpakking en het product op milieuvriendelijke wijze af!



Milieuschade door een onjuiste afvoer van de batterijen/accu's!



Verpakking van FSC gecertificeerde houtmix



Met het CE-keurmerk bevestigt de fabrikant dat dit product voldoet aan de geldende Europese richtlijnen.

● Beoogd gebruik

Het product is geschikt als verlichting in een gesloten, droog vertrek zoals een woning, wintertuin of tuinhuis. De magneetlampen met accu zijn erg gebruikersvriendelijk ontworpen en gemakkelijk in het gebruik. De magneetlampen met accu zorgen voor het verlichten van slecht verlichte plekken, vooral daar waar er geen directe stroomaansluiting aanwezig is. Het artikel dient alleen zo te worden gebruikt als in deze handleiding beschreven. Elk ander gebruik geldt als onjuist gebruik en kan leiden tot materiële schade of zelfs tot persoonlijk letsel. Het apparaat is niet voor commercieel of

industriële gebruik bestemd. Uitsluitend bedoeld voor gebruik binnenshuis. Niet geschikt voor het verlichten van ruimtes

● Verpakkingsinhoud

- 2 x magneetlamp met accu
- 2 x magnetische houder met plakstrip
- 1 x USB-oplaadkabel
- 1 x montage- en gebruiksaanwijzing

● Onderdelenbeschrijving

- 1 Magneetlampen met accu
- 2 AAN/UIT-schakelaar
- 3 LED
- 4 UIT-/15M-/3M-/AAN-schakelaar
- 5 Laadindicatie
- 6 Ingang Micro-USB-poort
- 7 Magneet
- 8 Magnetische houder met plakstrip
- 9 USB-oplaadkabel

● Technische gegevens

Modelnummer:	970-K
Ledlamp	max. 1,6 W
Kleurtemperatuur:	4000 Kelvin, neutraal wit
Ingangsspanning	5 V
USB-poort:	max. 0,34 A
Stroomvoorziening:	1 x 0,6 Ah Li-ion-accu 3,7 V Accu niet vervangbaar
Afmetingen:	Ca. 15,3 x 6,4 x 1,9 cm
Beschermingsklasse:	III
Lichtstroom:	Ca. 100 lm
Levensduur led:	30.000 uur

● Veiligheidsvoorschriften



Veiligheidsvoorschriften



⚠ WAARSCHUWING!

LEVENSGEVAAR EN RISICO OP ONGEVALLLEN VOOR (KLEINE)

KINDEREN! Laat kinderen nooit zonder toezicht achter met het verpakkingsmateriaal. Er bestaat verstikkingsgevaar door verpakkingsmateriaal. Kinderen onderschatten de gevaren veelal. Houd kinderen uit de buurt van de magneetlamp met accu.

- Dit product kan worden gebruikt door kinderen vanaf 8 jaar en ouder, evenals door personen met een verminderd fysiek, zintuiglijk of mentaal vermogen of met een tekort aan ervaring en kennis, indien zij onder toezicht staan of instructies hebben gekregen over het veilig gebruiken van de magneetlamp met accu, en begrijpen welke gevaren er kunnen optreden. Kinderen mogen niet met de magneetlamp met accu spelen. Reiniging en onderhoud door de gebruiker mogen alleen door kinderen worden uitgevoerd als zij onder toezicht staan.
- Gebruik de magneetlamp met accu niet als deze is beschadigd.
- De lichtbron van deze lamp mag enkel door de fabrikant, een servicepartner van de fabrikant of een persoon met gelijkaardige kwalificaties worden vervangen.



Veiligheidsvoorschriften voor batterijen/accu's

- **LEVENSGEVAAR!** Houd batterijen/ accu's uit de buurt van kinderen. Raadpleeg onmiddellijk een arts als er batterijen of accu's zijn ingeslikt!
- **AANWIJZING!** De accu is niet vervangbaar. Als deze versleten is moet de hele lamp worden afgevoerd.



EXPLOSIEGEVAAR! Een onjuist gebruik van de geïntegreerde accu kan een explosie of brand

veroorzaken.

- Als u batterijen onjuist gebruikt, bestaat het gevaar van explosie of van brandwonden door lekkende batterijvloeistof.
- Gooi accu's niet in het vuur. Ze kunnen exploderen of giftige dampen veroorzaken.
- Accu's nooit blootstellen aan overmatig zonlicht of hitte.
- Sluit batterijen nooit kort en haal ze niet uit elkaar.
- Laad de accu op bij een normale kamertemperatuur (ca. 20 °C).
- Gebruik voor het laden alleen een stekker die aan de SELV-norm voldoet!

● Risico op uitlopen van accu's

- Stel accu's niet bloot aan extreme omstandigheden en temperaturen, bijv. radiatoren/direct zonlicht.
- Vermijd contact met huid, ogen en slijmvliezen! Spoel bij contact met batterijzuur de betreffende plekken onmiddellijk met overvloedig schoon water en raadpleeg onmiddellijk een arts!
- **DRAAG VEILIGHEIDSHANDSCHOENEN!** Uitgelopen of beschadigde accu's kunnen bij aanraking met de huid brandwonden veroorzaken. Draag daarom in dit geval geschikte veiligheidshandschoenen.
- Wanneer de accu's zijn uitgelopen, dient u deze onmiddellijk uit het product te verwijderen om beschadigingen te voorkomen.



DRAAG VEILIGHEIDSHANDSCHOENEN!

Uitgelopen of beschadigde accu's kunnen bij aanraking met de huid brandwonden veroorzaken. Draag daarom in dit geval geschikte veiligheidshandschoenen.

- Wanneer de accu's zijn uitgelopen, dient u deze onmiddellijk uit het product te verwijderen om beschadigingen te voorkomen.

● Voor het eerste gebruik

Controleer of de verpakkingssinhoud compleet is.

Controleer de magneetlampen met accu **1** en de USB-oplaadkabel **9** op mogelijke beschadigingen. Gebruik de magneetlampen met accu in geval van beschadigingen niet. Neem contact op met het aangegeven service-adres. Pak alle onderdelen van het apparaat uit. Verwijder het verpakkingsmateriaal. Bewaar de verpakking op een voor kinderen ontoegankelijke plek op. Bij het spelen met verpakkingsmateriaal bestaat er verstikkingsgevaar!

● Montage

Aanwijzing: verwijder alle verpakkingsmaterialen.

Neem de magnetische houder met de plakstrip **8** en trek de beschermfolie eraf (zie afb. D). Plak de magnetische houder nu op de gewenste plek. Controleer of de ondergrond droog, glad en vetvrij is, zodat het goed blijft zitten. Bevestig de magneetlampen met accu **1** op de magnetische houder **8** m.b.v. de in de behuizing geïntegreerde magneet **7** (zie afb. C).

Aanwijzing: Bij het verwijderen van de plakstrip kan het oppervlak van de plakstrip beschadigen. Hiervoor zijn wij niet aansprakelijk! Om de accu op te laden, kan de magneetlamp met accu eenvoudig van de magnetische houder **8** af worden gehaald (zie afb. C).

De gaten aan de achterkant hebben geen functie.

● Accu opladen



ELEKTROCUTIEGEVAAR!

Laad de magneetlampen met accu **1** alleen op in een droge

binnenruimte en met een stekker die aan de SELV-norm voldoet. Voordat de magneetlampen met accu **1** voor het eerst worden gebruikt, dient de accu volledig te zijn opgeladen. Gebruik hiervoor alleen de meegeleverde USB-kabel **9**.

Doe de meegeleverde USB-kabel **9** met de micro-USB-poort **6** in de magneetlamp (zie afb. F).

Verbind voor het opladen de USB-oplaadkabel **9** met een USB-netadapter (5 V $\overline{\text{---}}$, max. 0,34 A).

Steek de USB-netadapter in het stopcontact. De laadtijd bedraagt ca. 2 - 3 uur. Zolang de magneetlampen met accu nog niet volledig zijn geladen, brandt het indicatielampje **5** rood. Zodra de magneetlampen met accu **1** volledig zijn geladen, brandt het indicatielampje **5** groen. Trek dan de USB-netadapter uit het stopcontact en haal de USB-oplaadkabel **9** uit de magneetlamp met accu **1**.

● Magneetlampen met accu AAN/UIT/timerfunctie

De magneetlampen met accu hebben drie functies: Permanent aan, 3-minuten-timer en 15-minuten-timer. Schuif voor permanent licht de OFF-/15M-/3M-/ON-schakelaar **4** in de positie „ON” en druk op de AAN/UIT-schakelaar **2**. Maximale brandduur bij optimale oplading: ca. 3 uur. Schuif voor de 3-minuten-timer de OFF-/15M-/3M-/ON-schakelaar **4** in de positie „3M” en druk op de AAN/UIT-schakelaar **2**. De magneetlampen met accu gaan dan na 3 minuten automatisch uit. Schuif voor de 15-minuten-timer de OFF-/15M-/3M-/ON-schakelaar **4** in de positie „15M” en druk op de AAN/UIT-schakelaar **2**. De magneetlampen met accu gaan dan na 15 minuten automatisch uit. Schuif de OFF-/15M-/3M-/ON-schakelaar **4** in de positie „OFF” om de magneetlampen met accu helemaal uit te schakelen.

● Reinigen en opbergen



ELEKTROCUTIEGEVAAR!

Er bestaat gevaar voor elektrische schokken door stroomgeleidende onderdelen. Trek de USB-netadapter uit het stopcontact alvorens het apparaat te reinigen.



GEVAAR VOOR SCHADE!

Onjuiste reiniging kan de magneetlampen met accu en de toebehoren beschadigen.

- Schakel voor elke reiniging de magneetlampen met accu uit en verwijder de USB-oplaadkabel.
- Gebruik geen agressieve reinigingsmiddelen, metalen of nylon borstels en ook geen scherpe of metalen reinigingsvoorwerpen zoals messen, spatels en dergelijke. Deze kunnen het oppervlak beschadigen.
- Reinig de magneetlampen met accu en de toebehoren nooit onder stromend water.
- Neem de magneetlampen met accu en de toebehoren met een licht vochtige doek af.
- Droog de magneetlampen met accu en de toebehoren volledig af.
- Berg de magneetlampen met accu, als u deze niet gebruikt, op een droge plek op, en controleer of hij is uitgeschakeld.

● Fouten oplossen

- = Fouten
- ⊙ = Oorzaak
- = Oplossing

- = De lamp brandt niet.
- ⊙ = De accu moet worden opgeladen.
- = Laad de magneetlampen met accu via de micro-USB-poort op met de meegeleverde USB-oplaadkabel. De laadtijd bedraagt ca. 2 - 3 uur.

- = De laadindicatie brandt niet tijdens het opladen.
- ⊙ = De magneetlampen met accu hebben geen stroomtoevoer.
- = Controleer of de netadapter en de USB-oplaadkabel juist zijn geplaatst.

● Recycling



Let bij het scheiden van afval op de markering op de verpakkingsmaterialen. Deze zijn gemarkeerd met afkortingen (a) en nummers (b) met de volgende betekenis:

1-7: kunststoffen
20-22: papier en karton
80-98: samengestelde materialen
Informatie over de afvalverwijdering van het afgedankte product is verkrijgbaar bij uw gemeente of stad.



Het product en de verpakkingsmaterialen zijn recyclebaar. U dient deze voor een betere afvalverwerking te scheiden. Het Triman-logo geldt alleen voor Frankrijk.



Gooi het afgedankte product, ter bescherming van het milieu, niet weg met het huishoudelijk afval, maar lever het in voor een vakkundige recycling. Voor informatie over inzamelpunten en de openingstijden hiervan kunt u terecht bij uw gemeente.

Defecte of afgedankte accu's moeten volgens Richtlijn 2006 / 66 / EG en de bijbehorende wijzigingen worden gerecycled. Accu's en/of het product inleveren bij hiervoor beschikbare inzamelpunten.



Milieuschade door een onjuiste afvoer van de accu's!

Accu's mogen niet met het huisvuil

worden meegegeven. Ze kunnen giftige zware metalen*) bevatten en vallen onder het gevaarlijk afval. Batterijen en accu's die niet vast in het apparaat zijn ingebouwd, moeten voor de afvalverwijdering uit het apparaat worden genomen en apart worden afgevoerd. Gelieve batterijen en accu's alleen in ontladen toestand in te leveren! Gebruik indien mogelijk accu's in plaats van wegwerpbatterijen.

*) gemarkeerd met: Cd = cadmium, Hg = kwik, Pb = lood

● Garantie

Geachte klant, op dit product ontvangt u 3 jaar garantie vanaf de aankoopdatum. In geval van gebreken hebt u wettelijke rechten tegenover de verkoper van het product. Deze wettelijke rechten worden niet beperkt door onze hieronder weergegeven garantie.

Garantiebepalingen

De garantietermijn begint op de aankoopdatum. Gelieve uw originele kassaticket goed te bewaren. Dit hebt u nodig als bewijs van aankoop. Indien er zich binnen drie jaar na de aankoopdatum van dit product een materiaal- of fabricagefout voordoet, wordt het product – naar onze keuze – door ons gratis voor u hersteld of vervangen, of krijgt u het aankoopbedrag terugbetaald. Deze garantie veronderstelt dat binnen de driejarige termijn zowel het defecte toestel als het aankoopbewijs (kassaticket) worden voorgelegd en schriftelijk wordt beschreven wat het gebrek precies inhoudt en wanneer dit is opgetreden. Wanneer het defect door onze garantie wordt gedekt, krijgt u het herstelde product of een nieuw exemplaar terug. Met de herstelling of de vervanging van het product begint er geen nieuwe garantietermijn te lopen.

Garantietijd en wettelijke garantieclaims

De garantietijd wordt niet verlengd door de garantieverlening. Dit geldt ook voor vervangen of herstelde onderdelen. Eventueel reeds bij de aankoop bestaande schade en gebreken moeten onmiddellijk na het uitpakken worden gemeld. Voor reparaties na afloop van de garantieperiode worden kosten in rekening gebracht.

Omvang van de garantie

Het toestel werd zorgvuldig geproduceerd volgens strenge kwaliteitsrichtlijnen en werd voorafgaand aan de levering nauwgezet gecontroleerd. De garantie geldt voor materiaal- of fabricagefouten. Deze garantie geldt niet voor productonderdelen die onderhevig zijn aan normale slijtage en bijgevolg kunnen worden beschouwd als slijtageonderdelen, noch voor beschadigingen aan breekbare onderdelen, bijv. schakelaars, accu's of onderdelen van glas. Deze garantie vervalt wanneer het product opzettelijk werd beschadigd, niet doelmatig werd gebruikt of wanneer er onderhoud aan het product werd uitgevoerd. Voor een doelmatig gebruik van het product moeten alle in de handleiding vermelde instructies strikt worden opgevolgd. Toepassingen en handelingen die in de handleiding worden afgeraden of waarvoor in de handleiding wordt gewaarschuwd, moeten absoluut worden vermeden. Het product is enkel bestemd voor privégebruik en niet voor commercieel gebruik. Bij misbruik en niet-doelmatige omgang, gebruik van geweld of bij ingrepen die niet door onze geautoriseerde servicepunten werden uitgevoerd, vervalt de garantie.

Afhandeling in geval van garantie

Om een snelle verwerking van uw vraag te verzekeren, houdt u best rekening met volgende **Opmerkingen**:

Hou bij alle aanvragen het kassaticket en

het artikelnummer (bijv. IAN 123456) als bewijs van de aankoop klaar.

- Het artikelnummer vindt u terug op het typeplaatje van het product, als gravure op het product, op de voorpagina van uw handleiding (onderaan links) of op de sticker op de achterkant of de onderkant van het product.
- Indien er zich storingen of andere gebreken voordoen, neemt u eerst telefonisch of via e-mail contact op met de hieronder vermelde serviceafdeling.
- Een als defect geregistreerd product kunt u dan mits bijvoeging van het aankoopbewijs (kassaticket) en de beschrijving van het gebrek en wanneer dit is opgetreden, franco versturen naar het aan u meegedeelde serviceadres.

● Service



Service België
Tel.: 00800 80040044
E-Mail: administration@mynetsend.de

IAN 384240_2107

Houd a.u.b. voor alle aanvragen de kassabon en het artikelnummer (bijv. IAN 123456) als aankoopbewijs bij de hand.

Een actuele versie van de gebruiksaanwijzing vindt u op:
www.citygate24.de

Akumulatorowe lampki magnetyczne

● Wstęp



Gratulujemy zakupu nowego produktu. Nasz produkt jest wyrobem wysokiej jakości. Uważnie przeczytać całą niniejszą instrukcję obsługi. Stanowi ona nieodłączną część produktu i zawiera istotne informacje dotyczące uruchamiania oraz użytkowania produktu. Zawsze przestrzegać uwag dotyczących bezpieczeństwa. W razie pytań lub wątpliwości związanych z użytkowaniem produktu zapraszamy do kontaktu ze sprzedawcą lub placówką serwisową. Instrukcję starannie przechowywać i w razie potrzeby przekazać innym użytkownikom.

● Objaśnienie symboli



Przeczytać instrukcję obsługi!



Data publikacji instrukcji obsługi (miesiąc/rok)



Data produkcji (miesiąc/rok)



Napięcie stałe



Zagrożenie życia i niebezpieczeństwo wypadku niemowląt i dzieci!



Przestrzegać komunikatów ostrzegawczych i uwag dotyczących bezpieczeństwa!



Niebezpieczeństwo porażenia prądem elektrycznym!



Niebezpieczeństwo wybuchu!



Nosić rękawice ochronne!



Ten symbol wskazuje, że produkt wykorzystuje bardzo niskie napięcie znamionowe (SELV/PELV) – klasa ochronności III.



Produkt nie nadaje się do oświetlania pomieszczeń.



Do użytku wyłącznie w pomieszczeniach.



Automatyczny wyłącznik czasowy



Uniwersalna magistrala szeregową (USB)



Opakowanie i produkt poddać ekologicznej utylizacji!



Szkody środowiskowe związane z nieprawidłową utylizacją baterii/akumulatorów!



Opakowanie z drewna mieszanego z certyfikatem FSC



Umieszczając znak CE producent deklaruje, że produkt spełnia wymogi dyrektyw europejskich.

● Użytkowanie zgodne z przeznaczeniem

Produkt nadaje się do oświetlania zamkniętych, suchych pomieszczeń, takich jak dom, ogródek zimowy czy szopa ogrodowa. Akumulatorowe lampki magnetyczne są wyjątkowo przyjazne i łatwe w obsłudze. Akumulatorowe lampki magnetyczne pozwalają oświetlać ciemne zakamarki, w szczególności w miejscach, w których źródło prądu nie jest bezpośrednio dostępne. Dozwolone jest wyłącznie takie użytkowanie artykułu, jakie zostało opisane w niniejszej instrukcji

obsługi. Każde inne zastosowanie jest niezgodne z przeznaczeniem i może prowadzić do szkód materialnych, a nawet uszczerbku na zdrowiu. Urządzenie nie zostało zaprojektowane do zastosowań komercyjnych i przemysłowych. Do stosowania wyłącznie w pomieszczeniach. Produkt nie nadaje się do oświetlania pomieszczeń.

● Zakres dostawy

2 akumulatorowe lampki magnetyczne
2 uchwyty magnetyczne z padem samoprzylepnym
1 kabel USB do ładowania
1 instrukcja montażu i obsługi

● Opis części

- 1 Akumulatorowe lampki magnetyczne
- 2 Włącznik/wyłącznik
- 3 LED
- 4 Przełącznik OFF/15M/3M/ON
- 5 Wskaźnik ładowania
- 6 Wejście gniazda Micro USB
- 7 Magnes
- 8 Uchwyt magnetyczny z padem samoprzylepnym
- 9 Kabel USB do ładowania

● Dane techniczne

Model: 970-K
Źródło światła LED maks. 1,6 W
Temperatura barwowa: 4000 K, barwa biała neutralna
Napięcie wejściowe gniazda USB: 5 V
maks. 0,34 A

Zasilanie elektryczne:	1 x 0,6 Ah akumulator Li-Ion 3,7 V Brak możliwości wymiany akumulatora
Wymiary:	ok. 15,3 x 6,4 x 1,9 cm
Klasa ochronności:	III
Strumień świetlny:	ok. 100 lm
Żywotność LED:	30 000 godz.

● Uwagi dotyczące bezpieczeństwa



Uwagi dotyczące bezpieczeństwa



▲ OSTRZEŻENIE!

ZAGROŻENIE ŻYCIA I NIEBEZPIECZEŃSTWO

WYPADKU NIEMOWLĄT I DZIECI!

Dzieci nie pozostawiać bez nadzoru w pobliżu opakowania. Niebezpieczeństwo uduszenia elementami opakowania. Dzieci często nie dostrzegają niebezpieczeństw. Akumulatorowe lampki magnetyczne utrzymywać poza zasięgiem dzieci.

- Produktu wolno używać dzieciom od 8. roku życia i osobom o ograniczonych zdolnościach fizycznych, sensorycznych oraz umysłowych, jak również osobom niedoświadczonym i nieposiadającym odpowiedniej wiedzy, wyłącznie pod nadzorem i po udzieleniu instrukcji na temat bezpiecznego obchodzenia się z akumulatorowymi lampkami magnetycznymi oraz pod warunkiem zrozumienia zagrożeń z tym związanych. Dzieciom nie wolno bawić się akumulatorowymi lampkami magnetycznymi. Dzieciom nie wolno bez nadzoru czyścić i konserwować produktu.
- W razie stwierdzenia jakichkolwiek uszkodzeń akumulatorowych lampek magnetycznych nie wolno użytkować.
- Źródło światła tej lampy wolno wymieniać

wyłącznie producentowi, jego przedstawicielowi serwisowemu lub osobie o podobnych kwalifikacjach.



Uwagi dotyczące bezpieczeństwa baterii/akumulatorów

- **ZAGROŻENIE ŻYCIA!** Baterie/akumulatory przechowywać poza zasięgiem dzieci. W razie poknięcia bezzwłocznie skontaktować się z lekarzem!
- **INFORMACJA!** Akumulator nie jest przeznaczony do wymiany. W przypadku zużycia konieczne jest zutylizowanie całej lampy.
- **NIEBEZPIECZEŃSTWO WYBUCHU!** Nieprawidłowe obchodzenie się ze zintegrowanymi akumulatorami akumulatorowych lampek magnetycznych może spowodować wybuch lub pożar.
- Niewłaściwe użytkowanie akumulatorów zwiększa niebezpieczeństwo wybuchu lub oparzeń chemicznych związanych z wyciekami elektrolitu.
- Akumulatorów nie wrzucać do ognia. Niebezpieczeństwo wybuchu lub emisji szkodliwych oparów.
- Nie demontować i nie zwierać biegunów akumulatorów.
- Akumulator ładować w normalnej temperaturze pokojowej (ok. 20°C).
- Do ładowania używać wyłącznie bezpiecznego wtyku SELV!

● Niebezpieczeństwo wycieku elektrolitu z akumulatorów

- Unikać narażania akumulatorów na oddziaływanie ekstremalnych warunków oraz temperatur, np. ze strony grzejników lub wskutek bezpośredniej ekspozycji na promienie słoneczne.
- Unikać kontaktu ze skórą, oczami i błonami śluzowymi! Miejsca, które miały kontakt

z elektrolitem, natychmiast przepłukać dużą ilością czystej wody, a następnie bezzwłocznie skontaktować się z lekarzem!

■ **NOSIĆ RĘKAWICE OCHRONNE!**



Elektrolit wyciekający

z uszkodzonych akumulatorów może w kontakcie ze skórą powodować oparzenia chemiczne. Dlatego w razie wycieku elektrolitu zawsze nosić odpowiednie rękawice ochronne.

- Aby uniknąć uszkodzeń, w razie wycieku elektrolitu bezzwłocznie usunąć akumulatory z produktu.

● Przed pierwszym uruchomieniem

Sprawdzić, czy zestaw jest kompletny. Sprawdzić, czy akumulatorowe lampki magnetyczne [1] i kabel USB do ładowania [9] nie wykazują widocznych uszkodzeń zewnętrznych. W razie stwierdzenia uszkodzeń akumulatorowych lampek magnetycznych nie wolno używać. Skontaktować się z Centrum Serwisowym. Wyjąć wszystkie elementy urządzenia z opakowania. Usunąć materiał opakowania. Opakowanie utrzymać w miejscu niedostępnym dla dzieci. Zabawa opakowaniem stwarza niebezpieczeństwo uduszenia!

● Montaż

Informacja: Usunąć wszystkie elementy opakowania.

Z uchwytu magnetycznego z padem samoprzylepnym [8] zdjąć pasek zabezpieczający (patrz rys. D). Przykleić uchwyt magnetyczny w wybranym miejscu. Aby zapewnić prawidłowe zamocowanie elementu, podłoże musi być suche, gładkie i odłuszczone. Zamocować akumulatorowe lampki magnetyczne [1] za pomocą magnesu [7] zintegrowanego w obudowie na uchwycie magnetycznym [8] (patrz rys. C).

Informacja: Podczas usuwania padu samoprzylepnego powierzchnia może ulec uszkodzeniu. Firma nie ponosi za to odpowiedzialności! Aby naładować akumulator wystarczy zdjąć akumulatorową lampkę magnetyczną z uchwytu magnetycznego [8] (patrz rys. C). Otwory znajdujące się na tylnej ścianie nie pełnią żadnej funkcji.

● Ładowanie akumulatora



NIEBEZPIECZEŃSTWO PORAŻENIA PRĄDEM ELEKTRYCZNYM!

Akumulatorowe lampki magnetyczne [1] wolno ładować wyłącznie w suchych pomieszczeniach, używając do tego celu bezpiecznego wtyku SELV. Przed pierwszym użyciem akumulatorowej lampki magnetycznej [1] całkowicie naładować akumulator. Do tego celu używać wyłącznie dostarczonego w zestawie kabla USB do ładowania [9].

- Dostarczony w zestawie kabel USB do ładowania [9] podłączyć do gniazda Micro USB [6] akumulatorowej lampki magnetycznej (patrz rys. F).
- Na czas ładowania kabel USB do ładowania [9] podłączyć do adaptera sieciowego USB (5 V $\overline{\text{---}}$, maks. 0,34 A).
- Podłączyć adapter sieciowy USB do gniazodka elektrycznego. Ładowanie akumulatora trwa ok. 2-3 godz. Do momentu pełnego naładowania akumulatorowych lampek magnetycznych wskaźnik ładowania [5] świeci na czerwono. Po uzyskaniu pełnego naładowania akumulatorowych lampek magnetycznych [1] wskaźnik ładowania [5] świeci na zielono. W takiej sytuacji trzeba wyjąć adapter sieciowy USB z gniazodka elektrycznego i odłączyć kabel USB do ładowania [9] od akumulatorowej lampki magnetycznej [1].

● Akumulatorowe lampki magnetyczne – włączanie, wyłączenie i programator czasowy

Akumulatorowe lampki magnetyczne oferują trzy funkcje: praca ciągła, timer 3-minutowy oraz timer 15-minutowy. Aby uruchomić świecenie w trybie ciągłym, przestawiać przełącznik OFF/15M/3M/ON [4] do położenia „ON” i nacisnąć włącznik/wyłącznik [2]. Maksymalny czas świecenia przy optymalnym ładowaniu wynosi ok. 3 h. Aby uruchomić timer 3-minutowy, przestawiać przełącznik OFF/15M/3M/ON [4] do położenia „3M” i nacisnąć włącznik/wyłącznik [2]. Akumulatorowa lampka magnetyczna wyłączy się teraz automatycznie po upływie 3 minut. Aby uruchomić timer 15-minutowy, przestawiać przełącznik OFF/15M/3M/ON [4] do położenia „15M” i nacisnąć włącznik/wyłącznik [2]. Akumulatorowa lampka magnetyczna wyłączy się teraz automatycznie po upływie 15 minut. Aby całkowicie wyłączyć akumulatorową lampkę magnetyczną, przestawić boczny przełącznik OFF/15M/3M/ON [4] do środkowego położenia „OFF”.

● Czyszczenie i przechowywanie



NIEBEZPIECZEŃSTWO PORAŻENIA PRĄDEM ELEKTRYCZNYM!

Elementy przewodzące prąd powodują niebezpieczeństwo porażenia prądem elektrycznym. Przed rozpoczęciem czyszczenia wyciągnąć adapter sieciowy USB z gniazdka elektrycznego.



NIEBEZPIECZEŃSTWO USZKODZENI!

Nieprawidłowe czyszczenie może spowodować uszkodzenie akumulatorowych

lampek magnetycznych lub akcesoriów.

- Przed każdym czyszczeniem wyłączyć akumulatorowe lampki magnetyczne i wyciągnąć kabel USB do ładowania.
- Nie stosować agresywnych środków czyszczących, szczotek z włosiem metalowym ani nylonowym, a także ostrych ani metalowych przedmiotów, takich jak noże, twarde szpatułki itp. Mogą one uszkodzić powierzchnię produktu.
- Akumulatorowych lampek magnetycznych oraz akcesoriów nie wolno nigdy czyścić pod bieżącą wodą.
- Akumulatorowe lampki magnetyczne oraz akcesoria przecierać lekko wilgotną szmatką.
- Po czyszczeniu akumulatorowe lampki magnetyczne oraz akcesoria wytrzeć do sucha.
- Nieużywane akumulatorowe lampki magnetyczne przechowywać w suchym miejscu i upewnić się, że są wyłączone.

● Usuwanie usterek

- = Usterka
- = Przyczyna
- = Rozwiązanie

- = Produkt nie świeci.
- = Konieczne jest naładowanie akumulatora.
- = Akumulatorowe lampki magnetyczne ładować używając do tego celu gniazda Micro USB oraz dołączonego kabla USB do ładowania. Ładowanie akumulatora trwa ok. 2-3 godz.

- = Wskaźnik ładowania nie świeci się podczas ładowania.
- = Akumulatorowe lampki magnetyczne nie są zasilane prądem.
- = Sprawdzić, czy adapter sieciowy USB oraz kabel USB do ładowania są prawidłowo połączony.

● Utylizacja



Segregując odpady zwracać uwagę na oznakowanie materiałów opakowaniowych. Użyte skróty (a) oraz liczby (b) mają następujące znaczenie:

- 1-7: tworzywa sztuczne
- 20-22: papier i tektura
- 80-98: materiały kompozytowe



Informacji dotyczących możliwości utylizacji zużytego produktu udzielają organy administracji gminnej lub komunalnej.



Produkt i opakowanie nadają się do recyklingu. Aby ułatwić dalsze przetwarzanie, przed przekazaniem do utylizacji posegregować odpady. Logo Triman obowiązuje wyłącznie na terenie Francji.



Ze względu na ochronę środowiska zużytego produktu nie wolno wyrzucać razem z odpadami komunalnymi. Trzeba go przekazać do utylizacji zgodnie

z obowiązującymi przepisami. Informacji dotyczących punktów odbioru zużytego sprzętu oraz ich godzin otwarcia udzielają odpowiednie organy administracji publicznej.

Uszkodzone i zużyte akumulatory trzeba poddawać recyklingowi zgodnie z dyrektywą 2006/66/WE z późniejszymi zmianami. Akumulatory i/albo produkt zwrócić do odpowiedniego punktu odbioru zużytych urządzeń.



Szkody środowiskowe związane z nieprawidłową utylizacją akumulatorów!

Akumulatorów nie wyrzucać razem z odpadami komunalnymi. Mogą one zawierać toksyczne metale ciężkie*) i podlegają utylizacji odpowiedniej dla odpadów specjalnych. Baterie i akumulatory,

które nie są na stałe zamontowane w urządzeniu, trzeba przed utylizacją wyjąć z urządzenia i poddać oddzielnej utylizacji. Utylizacji wolno poddawać wyłącznie rozładowane baterie i akumulatory! W miarę możliwości zamiast jednorazowych baterii wybierać akumulatory.

*) oznaczone symbolami: Cd = kadm, Hg = rtęć, Pb = ołów

● Gwarancja

Drodzy Klienci, poczynszy od daty zakupu urządzenia jest objęte 3-letnią gwarancją. W przypadku stwierdzenia wad produktu konsumentowi przysługują ustawowe prawa, których można dochodzić od sprzedawcy. Przedstawiona poniżej gwarancja w żaden sposób nie narusza praw wynikających z obowiązujących przepisów.

Warunki gwarancji

Okres gwarancyjny zaczyna bieg w dniu zakupu. Proszę zachować paragon. Jest on wymagany jako potwierdzenie dokonania zakupu. W razie wystąpienia – w ciągu trzech lat od daty zakupu – wady materiałowej lub produkcyjnej urządzenia nasza firma podejmie decyzję, czy dokonać bezpłatnej naprawy wadliwego produktu, jego wymiany lub zwrotu kosztów zakupu. Świadczenie gwarancyjne wymaga dla swej skuteczności przedłożenia w ciągu trzech lat od daty zakupu wadliwego urządzenia oraz dowodu sprzedaży (paragonu) i krótkiego pisemnego opisu, na czym polega wada i kiedy wystąpiła. Jeśli wada jest objęta naszą gwarancją, wyślemy do Państwa naprawiony lub nowy produkt. Przeprowadzenie naprawy lub wymiana urządzenia na nowe nie rozpoczynają biegu nowego okresu gwarancyjnego.

Okres gwarancji i prawne roszczenia z tytułu wad

Okres gwarancji nie jest przedłużany przez

rekojmię. Dotyczy to również części wymienianych i naprawianych. Wszelkie uszkodzenia lub wady stwierdzone już przy zakupie trzeba zgłaszać natychmiast po rozpakowaniu produktu. Po upływie okresu gwarancyjnego naprawy wykonuje się odpłatnie.

Zakres gwarancji

Urządzenie zostało wyprodukowane z zachowaniem należytej staranności, zgodnie z surowymi wytycznymi jakościowymi oraz dokładnie sprawdzone przed dostawą. Usługa gwarancyjna obejmuje usunięcie wad materiałowych lub produkcyjnych. Niniejsza gwarancja nie obejmuje części produktu, które podlegają normalnemu zużyciu i które należy postrzegać jako materiały eksploatacyjne, oraz uszkodzeń elementów łatwo ulegających uszkodzeniom mechanicznym, np. przełączniki, akumulatory lub elementy szklane. Roszczenia gwarancyjne wygasają, jeżeli produkt jest zniszczony, był używany nieprawidłowo lub poddawany nieodpowiedniej konserwacji. Aby prawidłowo użytkować produkt, trzeba dokładnie przestrzegać wszystkich wskazówek zawartych w instrukcji obsługi. Za wszelką cenę należy unikać zastosowań i działań, które są odradzane lub przed którymi nie przestrzega się w instrukcji obsługi. Produkt jest przeznaczony wyłącznie do użytku prywatnego i nie wolno go używać do celów komercyjnych. Gwarancja traci ważność w przypadku niewłaściwego użytkowania i nieprawidłowej obsługi, użycia siły i manipulacji, które nie zostały przeprowadzone autoryzowaną placówką serwisową.

Realizacja roszczeń gwarancyjnych

Aby zapewnić szybkie rozpatrzenie wniosku, prosimy o przestrzeganie następujących **zasad**:

- Przed zgłoszeniem zapytania przygotować paragon kasowy stanowiący potwierdzenie zakupu oraz odpowiedni nr artykułu (np. IAN 123456).
- Numer artykułu można znaleźć na tabliczce znamionowej produktu, na grawerunku na produkcie, na stronie tytułowej instrukcji obsługi (na dole po lewej stronie) lub na naklejce z tyłu lub na spodzie produktu.
- W przypadku wystąpienia usterek działania lub innych usterek, najpierw skontaktować się telefonicznie lub mailowo, z serwisem, którego adres znajduje się poniżej.
- Następnie produkt uznany za wadliwy można nieodpłatnie wysłać na podany adres serwisu. Do przesyłki trzeba załączyć dowód zakupu (paragon) i krótki opis wady oraz czasu jej wystąpienia. Zgodnie z Kodeksem Cywilnym art. 581 §1 wraz z wymianą urządzenia lub ważnej części czas gwarancji rozpoczyna się na nowo.

● Serwis



Serwis Polska
Tel.: 00800 80040044
E-Mail: administration@mynetsend.de

IAN 384240_2107

Przed zgłoszeniem zapytania przygotować paragon kasowy stanowiący potwierdzenie zakupu oraz odpowiedni nr artykułu (np. IAN 123456). Aktualną wersję instrukcji obsługi można znaleźć pod adresem: www.citygate24.de

Magnetne baterijske svetilke

● Uvod



Čestitamo vam ob nakupu vašega novega izdelka. Odločili ste se za izdelek visoke kakovosti. Prosimo, da si ta navodila za uporabo preberete v celoti in natančno. Ta navodila so del tega izdelka in vsebujejo pomembna navodila za zagon in rokovanje. Vedno upoštevajte vsa varnostna navodila. Z morebitnimi vprašanji ali dvomi glede ravnanja z izdelkom se obrnite na svojega prodajalca ali servisni center. Prosimo, da ta navodila skrbno shranite in jih po potrebi posredujete tretjim osebam.

● Razlaga znakov



Preberite navodila za uporabo!



Datum izdaje navodil za uporabo (mesec/leto)



Datum izdelave (mesec/leto)



Enosmerna napetost



Smrtna nevarnost in nevarnost nesreč za malčke in otroke!



Upoštevajte opozorilne in varnostne napotke!



Opozorilo! Nevarnost električnega udara!



Nevarnost eksplozije!



Nosite zaščitne rokavice!



Ta simbol označuje, da izdelek deluje z varnostno nizko napetostjo (SELV/PELV) (razred zaščite III).



Ni primerno za razsvetljavo prostorov



Primerno samo za uporabo v notranjih prostorih



Samodejni izklop s časovnikom



Vsestransko zaporedno vodilo (USB)



Embalazo in izdelek odlagajte med odpadke na okolju prijazen način!



Okoljska škoda zaradi nepravilnega odlaganja baterij/akumulatorjev!



Embalaza iz mešanega lesa s certifikatom FSC



Z oznako CE proizvajalec potrjuje, da je ta izdelek v skladu z veljavnimi evropskimi smernicami.

● Namenska uporaba

Izdelek je primeren za osvetlitev v predalih v zaprtih, suhih prostorih, kot so hiša, zimski vrt ali vrtna uta. Magnetni baterijski svetilki sta uporabniku prijazno zasnovani in preprosti za uporabo. Magnetni baterijski svetilki omogočata osvetlitev slabo osvetljenih predelov, še posebej tam, kjer ni na voljo neposrednega električnega priključka. Izdelek lahko uporabljate samo tako, kot je pojasnjeno v teh navodilih. Vsakršna druga uporaba velja za nenamensko in lahko privede do materialne škode ali celo osebnih poškodb. Naprava ni namenjena za komercialno ali industrijsko rabo. Samo za uporabo v notranjih prostorih. Ni primerno za razsvetljavo prostorov.

● Obseg dobave

2x magnetna baterijska svetilka
2x magnetni nosilec z lepilno ploščico
1x USB-polnilni kabel
1x navodila za montažo in uporabo

● Opis sestavnih delov

- 1 Magnetni baterijski svetilki
- 2 Stikalo za VKLOP/IZKLOP
- 3 SVETLEČA DIODA
- 4 Stikalo OFF/15M/3M/ON
- 5 Indikator polnjenja
- 6 Vhodni vtič Micro USB
- 7 Magnet
- 8 Magnetna nosilca z lepilno ploščico
- 9 Polnilni kabel USB

● Tehnični podatki

Številka modela:	970-K
LED svetilka	najv. 1,6 W
Barvna temperatura:	4000 Kelvinov, nevtralno bela
Vhodna napetost vtiča USB:	5 V  najv. 0,34 A
Napajanje z električno energijo:	1 x 0,6 Ah Li-ionska baterija 3,7 V Baterija ni zamenljiva
Mere:	Pribl. 15,3 x 6,4 x 1,9 cm
Razred zaščite:	III
Svetlobni tok:	Pribl. 100 lm
Življenjska doba svetleče diode:	30.000 ur

● Varnostni napotki



Varnostni napotki



⚠ OPOZORILO!

ŽIVLJENJSKA NEVARNOST IN TVEGANJE NEZGODE ZA

MALČKE IN OTROKE! Otroci nikoli ne puščajte brez nadzora samih z embalažnim materialom. Obstaja nevarnost zadušitve zaradi embalažnega materiala. Otroci pogosto podcenjujejo nevarnosti. Otroke vedno držite proč od magnetne baterijske svetilke.

- Ta izdelek lahko uporabljajo otroci, stari 8 let in več, in osebe z zmanjšanimi fizičnimi, čutnimi ali duševnimi sposobnostmi ali pomanjkanjem izkušenj in znanja, če so nadzorovane ali bile poučene o varni uporabi magnetne baterijske svetilke in razumejo nevarnosti, ki iz tega izhajajo. Otroci se z magnetno baterijsko svetilko ne smejo igrati. Otroci ne smejo opravljati čiščenja in vzdrževalnih del brez nadzora.
- Če na magnetni baterijski svetilki odkrijete kakršnokoli poškodbo, je ne uporabljajte.
- Vir svetlobe te svetilke lahko zamenja samo proizvajalec oz. njegov pooblaščen servisni sodelavec ali podobno usposobljena oseba.



Varnostna navodila za baterije/akumulatorske baterije

- **ŽIVLJENJSKA NEVARNOST!** Baterije/akumulatorske baterije hranite izven dosega otrok. V primeru zaužitja takoj poiščite zdravniško pomoč!
- **OPOZORILO!** Baterije niso zamenljive. Ko so izčrpane, je treba odstraniti celotno svetilko.
- **NEVARNOST EKSPLOZIJE!** Nepravilno ravnanje z vgrajeno baterijo magnetnih baterijskih svetilk lahko povzroči eksplozijo ali požar.

- Pri nepravilni uporabi baterij obstaja nevarnost za eksplozije ali razjede zaradi iztekaajoče baterijske tekočine.
- Baterij ne mečite v ogenj. Lahko eksplodirajo ali izločijo strupene hlapce.
- Baterij ne razstavljajte in ne povzročajte kratkega stika.
- Baterijo polnite pri normalni sobni temperaturi (pribl. 20 °C).
- Za polnjenje uporabite električni vtič z zaščito SELV!

● Nevarnost puščanja akumulatorskih baterij

- Izogibajte se ekstremnim pogojem in temperaturam, ki lahko vplivajo na akumulatorske baterije, npr. radiatorjem/ neposredni sončni svetlobi.
- Izogibajte se stiku s kožo, očmi in sluznicami! Če pridete v stik s kislino akumulatorja, prizadeta mesta takoj izperite z veliko čiste vode in takoj poiščite zdravniško pomoč!

■ **NOSITE ZAŠČITNE ROKAVICE!**

Puščajajoče ali poškodovane akumulatorske baterije lahko

povzročijo opekline, če pridejo v stik s kožo. Zato v tem primeru nosite primerne zaščitne rokavice.

- Če akumulatorske baterije puščajo, jih takoj odstranite iz izdelka, da se izognete poškodbam.

● Pred prvim zagonom

Preverite, ali je dobava popolna. Preverite magnetni baterijski svetilki **1** in polnilni kabel USB **9** za morebitne zunanje poškodbe. V primeru poškodb ne uporabljajte magnetnih baterijskih svetilk. Obrnite se na navedeni servisni naslov. Razpakirajte vse dele naprave. Odstranite embalažni material. Embalažo varno shranite izven dosega otrok. Pri igri z embalažnim materialom obstaja nevarnost zadušitve!

● Montaža

Napotek: Popolnoma odstranite embalažni material.

Vzemite magnetna nosilca z lepilno ploščico **8** in odstranite zaščitni trak (glejte sl. D). Magnetna nosilca sedaj pritrdite na želeni mesti. Za zagotovitev opore preverite, ali je podlaga suha, gladka in nemastna. Magnetni baterijski svetilki **1** namestite na magnetna nosilca **8** s pomočjo magneta, vgrajenega v ohišje **7** (glejte sl. C).

Napotek: Z odstranjevanjem lepilne ploščice lahko poškodujete površino. Za to ne prevzemamo nobene odgovornosti! Za ponovno polnjenje baterije lahko magnetno baterijsko svetilko preprosto snamete z magnetnega nosilca **8** (glejte sl. C). Luknje na hrbtni strani nimajo nobene funkcije.

● Polnjenje baterije

NEVARNOST ELEKTRIČNEGA UDARA!

Magnetni baterijski svetilki **1**

polnite samo v suhih notranjih prostorih, za polnjenje pa uporabite električni vtič z zaščito SELV. Pred prvo uporabo magnetnih baterijskih svetilk **1** napolnite baterijo do konca. Za to uporabite samo priložen polnilni kabel USB **9**.

- Priložen polnilni kabel USB **9** povežite z vtičem Micro USB **6** na magnetnih baterijskih svetilkah (glejte sl. F).
- Za polnjenje povežite polnilni kabel USB **9** z električnim adapterjem USB (5 V --- , najv. 0,34 A).

Čas polnjenja znaša pribl. 2 - 3 ure. Dokler magnetni baterijski svetilki nista v celoti napolnjeni, indikator polnjenja **5** sveti rdeče. Ko sta magnetni baterijski svetilki **1** v celoti napolnjeni, indikator polnjenja **5** zasveti zeleno. Nato izvlecite električni adapter USB iz vtičnice in prekinite povezavo med polnilnim kablom USB **9** ter

magnetnima baterijskima svetilkama [1].

● **Funkcija za VKLOP/IZKLOP/časovnik magnetnih baterijskih svetilk**

Magnetni baterijski svetilki imata tri funkcije: Nprekinjena svetloba, 3-minutni in 15-minutni časovnik. Za nprekinjeno svetlobo premaknite stikalo OFF/15M/3M/ON [4] v položaj „ON“ in pritisnite stikalo za VKLOP/IZKLOP [2]. Najdaljše trajanje osvetlitve pri optimalni napolnjenosti: pribl. 3 ur. Za uporabo 3-minutnega časovnika premaknite stikalo OFF/15M/3M/ON [4] v položaj „3M“ in pritisnite stikalo za VKLOP/IZKLOP [2]. Tako se magnetni baterijski svetilki po 3 minutah samodejno izklopita. Za uporabo 15-minutnega časovnika premaknite stikalo OFF/15M/3M/ON [4] v položaj „15M“ in pritisnite stikalo za VKLOP/IZKLOP [2]. Tako se magnetni baterijski svetilki po 15 minutah samodejno izklopita. Za popolni izklop magnetnih baterijskih svetilk premaknite stikalo OFF/15M/3M/ON [4] v položaj „OFF“.

● **Čiščenje in shranjevanje**



NEVARNOST ELEKTRIČNEGA UDARA!

Obstaja nevarnost električnega udara zaradi električno prevodnih delov. Pred čiščenjem izvlecite električni adapter USB iz vtičnice.



NEVARNOST POŠKODBI!

Z nepravilnim čiščenjem lahko poškodujete magnetni baterijski svetilki ali dodatno opremo.

- Pred vsakim čiščenjem izklopite magnetni baterijski svetilki in odstranite polnilni kabel USB, preden očistite magnetno baterijsko svetilko.
- Ne uporabljajte agresivnih čistil, ščetk s kovinskimi ali najlonskimi ščetkami ali ostrih ali kovinskih čistilnih predmetov, kot so

noži, trde lopatice in podobno. Ti lahko poškodujejo gornjo površino.

- Magnetnih baterijskih svetilk in dodatne opreme nikoli ne čistite pod tekočo vodo.
- Magnetni baterijski svetilki in dodatno opremo obrišite z rahlo navlaženo krpo.
- Magnetni baterijski svetilki in dodatno opremo v celoti obrišite do suhega.
- Če magnetne baterijske svetilke ne uporabljate, jo shranite na suho mesto in poskrbite, da je izklopljena.

● **Odstranjevanje napak**

- = Napaka
- = Vzrok
- = Rešitev

- = Izdelek ne sveti.
- = Treba je napolniti baterijo.
- = Magnetni baterijski svetilki napolnite skozi vtič Micro USB s priloženim polnilnim kablom USB. Čas polnjenja znaša pribl. 2 - 3 ure.

- = Indikator polnjenja med postopkom polnjenja ne sveti.
- = Magnetni baterijski svetilki nimata električnega napajanja.
- = Preverite, ali sta vaš električni adapter in polnilni kabel USB pravilno vstavljeni.

● **Odstranjevanje med odpadke**



Pri razvrščanju odpadkov upoštevajte označevanje embalažnih materialov, ki so označeni s kraticami (a) in števkami (b) in imajo naslednji pomen:

- 1–7: Umetne snovi
- 20 – 22: Papir in karton
- 80 – 98: Kompozitni materiali.



Za možnosti odstranjevanja se lahko obrnete na vašo občinsko ali mestno upravo.



Izdelke in embalažne materiale je mogoče reciklirati, za boljše reciklažo jih odstranite ločeno. Logo Triman velja samo za Francijo.



Zaradi varovanja okolja, izdelka, ko je odslužil, ne odlagajte kot gospodinjski odpadek, temveč ga odstranite strokovno. Glede informacij o zbirnih mestih in njihovem delovnem času se lahko obrnete na lokalno upravo.

Okvarjene ali izrabljene akumulatorske baterije je treba reciklirati v skladu z Direktivo 2006/66/ES in njenimi spremembami. Akumulatorske baterije in/ali izdelek vrnite prek ponujenih zbiralnih mest.



Okoljska škoda zaradi nepravilnega odlaganja akumulatorskih baterij!

Akumulatorskih baterij ne smete odvreči med gospodinjske odpadke. Lahko vsebuje strupene težke kovine*) in so predmet ravnanja z nevarnimi odpadki. Baterije in akumulatorje, ki niso trdno nameščeni v napravi, je treba pred odstranjevanjem odstraniti in zavreči ločeno. Baterije in akumulatorske baterije oddajte le v izpraznjenem stanju! Če je mogoče, uporabite akumulatorske namesto baterij za enkratno uporabo.

*) označene z: Cd = kadmij, Hg = živo srebro, Pb = svinec

● Garancija

Spoštovana stranka, za to napravo dobite 3-letno garancijo, ki začne teči z datumom nakupa. V primeru okvare tega izdelka, so vam na voljo zakonske pravice proti prodajalcu izdelka. Te zakonske pravice niso omejene s spodaj navedeno garancijo.

Garancijski pogoji

Rok garancije se začne z datumom nakupa. Prosimo, da originalni blagajniški račun dobro shranite. Ta je potreben kot dokazilo o nakupu. Če pride do napake v materialu ali izdelavi tega izdelka v treh letih od datuma nakupa, bomo izdelek, po naši presoji, brezplačno popravili ali zamenjali. Ta garancija predpostavlja, da je treba v roku triletnega garancijskega obdobja, predložiti okvarjeno napravo in potrdilo o nakupu (blagajniški prejemek) ter kratek opis napake in kdaj je napaka nastopila. Če garancija napako krije, bomo izdelek popravili ali zamenjali za novega. S popravilom ali zamenjavo izdelka ne prične teči nov garancijski rok.

Garancijsko obdobje in zakonski zahtevki za napake

Garancijski rok se zaradi garancijskega zahtevka ne podaljša. To velja tudi za zamenjane in popravljene dele. Poškodbe in pomanjkljivosti, ki so morda prisotne že ob nakupu, je treba sporočiti takoj po razpakiranju. Popravila, izvedena po poteku garancijskega roka, so plačljiva.

Obseg garancije

Naprava je bila skrbno izdelana v skladu s strogimi smernicami za kakovost in pred dobavo natančno preizkušena. Garancija velja za materialne ali proizvodne napake. Ta garancija ne pokriva delov izdelka, ki so predmet običajne obrabe in se jih zato šteje za obrabne dele in za poškodbe občutljivih delov, kot so npr. stikala, baterije ali pa deli iz stekla. Ta garancija preneha veljati, če je bil izdelek poškodovan, nepravilno uporabljen ali nepravilno servisiran. Za namensko uporabo izdelka je treba natančno upoštevati vse napotke v navodilih za uporabo. Obvezno se je treba izogibati namenom uporabe ali dejavnostim, ki jih navodila za uporabo ne priporočajo ali je na njih opozorjeno. Izdelek je namenjen

samo za zasebno in komercialno uporabo. Garancija preneha veljati v primeru zlorabe ali nepravilne uporabe, uporabe sile in pri posegih, ki jih ni izvedel naš pooblaščen servis.

Postopek v primeru garancije

Če želite zagotoviti hitro obravnavo vaše zahteve, sledite spodnjim navodilom.

Opozorilo:

- Prosimo, da za vse zahtevke predložite blagajniški račun in številko izdelka (npr. IAN 123456) kot potrdilo o nakupu.
- Številko izdelka najdete na tipski ploščici na izdelku, graviranju na izdelku, na naslovni strani navodil (spodaj levo) ali na etiketi na hrbtni ali spodnji strani izdelka.
- Če pride do funkcionalnih ali drugih napak, se najprej po telefonu ali e-pošti obrnite na spodaj naveden servisni oddelek.
- Izdelek, ki je evidentiran kot okvarjen, nato s potrdilom o nakupu (blagajniški račun) in opisom napake ter navedbo, kdaj je do napake prišlo, brezplačno pošljite na naveden naslov servisnega oddelka.

• Servisna služba

SI

Servis Slovenija

Tel.: 00800 80040044

E-Mail: roman.ostir@relelectronic.si

info@relelectronic.si

IAN 384240_2107

Prosimo, da za vse zahtevke predložite blagajniški listek in številko izdelka (npr. IAN 123456) kot potrdilo o nakupu.

Zadnjo različico navodil za montažo najdete na: www.citygate24.de

Akumulátorové magnetické svietidlá

• Úvod



Blahoželáme vám ku kúpe vášho nového výrobku. Rozhodli ste sa tým pre vysoko kvalitný produkt.

Pozorne si prečítajte všetky časti tohto návodu na obsluhu. Tento návod je neoddeliteľnou súčasťou výrobku a obsahuje dôležité pokyny týkajúce sa uvedenia do prevádzky a manipulácie. Vždy dodržiavajte všetky bezpečnostné pokyny. V prípade otázok alebo nejasností týkajúcich sa manipulácie s výrobkom kontaktujte svojho predajcu alebo príslušné servisné centrum. Tento návod starostlivo uschovajte a priložte ho k výrobku v príp. postúpenia tretej osobe.

• Vyhlásenie o značkách



Prečítajte si návod na obsluhu!



Dátum vydania návodu na obsluhu (mesiac/rok)



Dátum výroby (mesiac/rok)



Jednosmerné napätie



Nebezpečenstvo ohrozenia života a úrazu pre batolátá a deti!



Dodržiavajte výstražné a bezpečnostné upozornenia!



Varovanie! Nebezpečenstvo zásahu elektrickým prúdom!



Nebezpečenstvo výbuchu!



Noste ochranné rukavice!



Tento symbol znamená, že produkt pracuje s malým ochranným napätím (SELV/PELV) (trieda ochrany III).



Nevhodné na osvetlenie miestnosti



Vhodné iba pre vnútorné priestory



Automatické vypnutie časovača



Univerzálna sériová zbernica (USB)



Obal a výrobok zlikvidujte ekologicky!



Škody na životnom prostredí v dôsledku nesprávnej likvidácie batérii/akumulátorov!



Obal zo zmiešaného dreva certifikovaného FSC



Označením CE výrobca potvrdzuje, že tento výrobok zodpovedá platným európskym smerniciam.

● Používanie na určený účel

Výrobok je vhodný na osvetlenie v uzavretej suchej oblasti, ako dom, zimná záhrada alebo záhradný domček. Akumulátorové magnetické svetidlá sú koncipované zvlášť vhodne pre používateľa a používajú sa jednoducho. Akumulátorové magnetické svetidlá vám umožňujú osvetlenie málo osvetlených oblastí, zvlášť tam, kde nie je k dispozícii priama elektrická prípojka. Používanie výrobku by sa malo uskutočniť iba tak, ako je vysvetlené v tomto návode. Každé iné používanie je považované za používanie v rozpore s účelom a môže viesť k vecným škodám alebo dokonca poškodeniam zdravia osôb. Prístroj nie je určený na komerčné alebo priemyselné použitie. Iba na používanie vo vnútorných priestoroch. Nevhodné na osvetlenie miestnosti

● Rozsah dodávky

2x akumulátorové magnetické svetidlo
2x magnetický držiak s lepiacou podložkou
1x USB-nabíjací kábel
1 návod na montáž a obsluhu

● Opis dielov

- 1 Akumulátorové magnetické svetidlá
- 2 Spínač ZAP/VYP
- 3 LED
- 4 Spínač OFF/15M/3M/ON
- 5 Indikácia nabitia
- 6 Vstup Micro-USB zdiery
- 7 Magnet
- 8 Magnetický držiak s lepiacou podložkou
- 9 USB-nabíjací kábel

● Technické údaje

Číslo modelu: 970-K
LED osvetľovací prostriedok: max. 1,6 W
Teplota farby: 4000 Kelvin, neutrálna biela
Vstupné napätie USB zdiery: 5 V $\overline{=}$
max. 0,34 A
Napájanie: 1 x 0,6 Ah
Litium-iónový akumulátor 3,7 V
Akumulátor nie je možné vymieňať
Rozmery: Cca 15,3 x 6,4 x 1,9 cm
Trieda ochrany: III
Svetelný prúd: Cca 100 lm
Životnosť LED: 30 000 hodín

● Bezpečnostné pokyny



Bezpečnostné pokyny



VAROVANIE!

NEBEZPEČENSTVO OHROZENIA ŽIVOTA A ÚRAZU PRE MALÉ DETI

A DETI! Nikdy nenechávajte deti bez dozoru s obalovým materiálom. Existuje nebezpečenstvo zadusenía obalovým materiálom. Deti často podceňujú nebezpečenstvá. Vždy držte deti mimo dosahu akumulátorového magnetického svetidla.

- Tento produkt môžu používať deti staršie ako 8 rokov, ako aj osoby so zníženými fyzickými, sensorickými alebo mentálnymi schopnosťami alebo s nedostatkom skúseností a vedomostí, ak sa na ne dohliada alebo boli poučené vzhľadom na bezpečné používanie akumulátorového magnetického svetidla a chápu z toho vyplývajúce nebezpečenstvá. Deti sa nesmú hrať s akumulátorovým magnetickým svetidlom. Čistenie a údržbu používateľa nesmú vykonávať deti bez dozoru.
- Akumulátorové magnetické svetidlá nepoužívajte, ak zistíte akékoľvek poškodenia.
- Zdroj svetla tohto svetidla smie vymeniť iba výrobca, výrobcom poverený servisný technik alebo podobne kvalifikovaná osoba.



Bezpečnostné pokyny pre batérie/akumulátory

- **NEBEZPEČENSTVO OHROZENIA ŽIVOTA!** Batérie/akumulátory držte mimo dosahu detí. V prípade požitia vyhľadajte ihneď lekára!
- **UPOZORNENIE!** Akumulátor nie je možné vymieňať. Keď je spotrebovaný, musí sa zlikvidovať celé svetidlo.
- **NEBEZPEČENSTVO VÝBUCHU!** Neodborná manipulácia



s integrovaným akumulátorom akumulátorových magnetických svetidiel môže spôsobiť výbuch alebo požiar.

- Ak akumulátory používate neodborne, existuje nebezpečenstvo výbuchu alebo poleptaní v dôsledku vytekajúcej akumulátorovej tekutiny.
- Akumulátory neodhadzujte do ohňa. Môžu explodovať alebo spôsobiť jedovaté plyny.
- Akumulátory nerozoberajte a nespájajte ich nakrátko.
- Akumulátor nabíjajte pri normálnej izbovej teplote (cca 20° C).
- Na nabíjanie používajte iba sieťovú zástrčku zabezpečenú malým ochranným napätím (SELV)!

● Riziko vytečenia akumulátorov

- Vyvarujte sa extrémnych podmienok a teplôt, ktoré môžu pôsobiť na akumulátory, napr. na vykurovacie telesá/ priame slnečné žiarenie.
- Zabráňte kontaktu s pokožkou, očami a sliznicami! Pri kontakte s akumulátorovou kyselinou postihnuté miesta vypláchnite dostatočným množstvom čistej vody a bezodkladne vyhľadajte lekára!
- **NOSTE OCHRANNÉ RUKAVICE!** Vytečené alebo poškodené akumulátory môžu pri kontakte s kožou spôsobiť poleptania. Preto noste v takomto prípade vhodné ochranné rukavice.
- V prípade vytečenia akumulátorov ich okamžite vyberte z výrobku, aby ste zabránili škodám.

● Pred prvým uvedením do prevádzky

Skontrolujte, či je dodávka kompletná. Skontrolujte akumulátorové magnetické svetidlá [1] a USB-nabíjací kábel [9] vzhľadom na prípadné vonkajšie

poškodenia. V prípade poškodení akumulátorové magnetické svetidlá nepoužívajte. Obráťte sa na uvedenú servisnú adresu.

Všetky diely prístroja vybal'te. Odstráňte obalový materiál. Obal bezpečne uschovajte na zabránenie prístupu detí. Pri hre s obalovým materiálom existuje nebezpečenstvo zadusenia!

● Montáž

Upozornenie: Odstráňte úplne obalový materiál.

Odoberte magnetický držiak s lepiacou podložkou [8] a stiahnite ochranný pásik (pozri obr. D). Magnetický držiak nalepte teraz na želané miesto. Na zabezpečenie držania skontrolujte, či je podklad suchý, hladký a bez mastnoty. Akumulátorové magnetické svetidlá [1] upevníte pomocou magnetu [7] integrovaného v kryte na magnetický držiak [8] (pozri obr. C).

Upozornenie: Pri odstraňovaní lepiacej podložky môžu na povrchu vzniknúť poškodenia. Za to nepreberáme žiadne ručenie! Na opätovné nabitie akumulátora sa akumulátorové magnetické svetidlá môžu jednoducho odobrať z magnetického držiaka [8] (pozri obr. C).

Otvory nachádzajúce sa na zadnej strane nemajú žiadnu funkciu.

● Nabitie akumulátora



NEBEZPEČENSTVO ZÁSAHU ELEKTRICKÝM PRÚDOM!

Akumulátorové magnetické svetidlá [1] nabíjajte iba v suchých vnútorných priestoroch a so sieťovou zástrčkou zabezpečenou malým ochranným napätím (SELV). Skôr ako prvýkrát použijete akumulátorové magnetické svetidlá [1], úplne nabite akumulátor. Na tento účel použite iba dodaný USB-nabíjací kábel [9].
 Dodaný USB-nabíjací kábel [9] zastrčte do

Micro-USB zdiery [6] na akumulátorovom magnetickom svetidle (pozri obr. F).

Na nabíjanie zastrčte USB-nabíjací kábel [9] do USB-sieťového adaptéra (5 V $\overline{\text{---}}$, max. 0,34 A).

USB-sieťový adaptér zastrčte do zásuvky. Čas nabíjania činí cca 2 – 3 hodiny. Pokiaľ akumulátorové magnetické svetidlá nie sú ešte úplne nabité, indikácia nabitia [5] svieti červeno. Pokiaľ akumulátorové magnetické svetidlá [1] sú úplne nabité, indikácia nabitia [5] svieti zeleno. USB-sieťový adaptér vytiahnite zo zásuvky a odpojte spojenie USB-nabíjací kábel [9]/akumulátorové magnetické svetidlá [1].

● ZAPNUTIE/VYPNUTIE/ funkcia časovača akumulátorových magnetických svetidiel

Akumulátorové magnetické svetidlá majú tri funkcie: Trvalé svetlo zapnuté, 3-minútový časovač a 15-minútový časovač. Pre trvalé svetlo nastavte spínač OFF/15M/3M/ON [4] na polohu „ON“ a stlačte spínač ZAP/VYP [2]. Maximálna doba svietenia pri optimálnom nabití: cca 3 hodín. Na použitie 3-minútového časovača nastavte spínač OFF/15M/3M/ON [4] na polohu „3M“ a stlačte spínač ZAP/VYP [2]. Akumulátorové magnetické svetidlá sa potom po 3 minútach automaticky vypnú. Na použitie 15-minútového časovača nastavte spínač OFF/15M/3M/ON [4] na polohu „15M“ a stlačte spínač ZAP/VYP [2]. Akumulátorové magnetické svetidlá sa potom po 15 minútach automaticky vypnú. Aby bolo možné akumulátorové magnetické svetidlá úplne vypnúť, spínač OFF/15M/3M/ON [4] dajte do polohy „OFF“.

● Čistenie a skladovanie



NEBEZPEČENSTVO ZÁSAHU ELEKTRICKÝM PRÚDOM!

Existuje nebezpečenstvo zásahu elektrickým prúdom v dôsledku dielov pod napätím. Skôr ako uskutočnite čistenie, vytiahnite USB-sieťový adaptér zo zásuvky.



NEBEZPEČENSTVO POŠKODENIA!

Neodborné čistenie môže akumulátorové magnetické svetidlá a príslušenstvo poškodiť.

- Pred každým čistením vypnite akumulátorové magnetické svetidlá a skôr ako budete akumulátorové magnetické svetidlá čistiť, odstráňte USB-nabíjací kábel.
- Nepoužívajte žiadne agresívne čistiace prostriedky, kefy s kovovými alebo nylonovými štetinami, ako aj žiadne ostré alebo kovové predmety na čistenie ako nože, tvrdé špachtle a podobne. Tieto môžu poškodiť povrchy.
- Akumulátorové magnetické svetidlá a príslušenstvo nikdy nečistite pod tečúcou vodou.
- Akumulátorové magnetické svetidlá a príslušenstvo vyutierajte mierne navlhčenou utierkou.
- Akumulátorové magnetické svetidlá a príslušenstvo vyutierajte úplne dosucha.
- Pri nepoužívaní uskladnite akumulátorové magnetické svetidlá na suchom mieste a dajte pozor na to, aby bolo vypnuté.

● Odstraňovanie chýb

- = Chyba
- ⊙ = Príčina
- = Riešenie

- = Produkt nesvieti.
- ⊙ = Akumulátor sa musí nabíť.

- = Akumulátorové magnetické svetidlá nabíte cez Micro-USB zdierku pomocou dodaného USB-nabíjacieho kábla. Čas nabíjania činí cca 2 – 3 hodiny.
- = Indikácia nabitia počas procesu nabíjania nesvieti.
- ⊙ = Akumulátorové magnetické svetidlá nemajú žiadny prívod prúdu.
- = Skontrolujte, či váš sieťový adaptér a USB-nabíjací kábel sú zastrčené správne.

● Likvidácia



Pri separácii odpadu zohľadnite označenie obalových materiálov. Tie sú označené skratkami (a) a číslicami (b) s nasledovným významom:

1 – 7: plasty

20 – 22: papier a lepenka

80 – 98: kompozitné materiály

Informácie o možnostiach likvidácie nepoužiteľného produktu vám poskytne správa vašej obce alebo mesta.



Produkt a obalové materiály sú recyklovateľné, pre lepšiu manipuláciu s odpadom zlikvidujte tieto oddelene. Logo Triman platí iba pre Francúzsko.



V záujme ochrany životného prostredia nevyhadzujte výrobok po skončení životnosti do komunálneho odpadu, ale odovzdajte ho na odbornú likvidáciu. O zberných miestach a ich otváracích hodinách sa môžete informovať u príslušného správneho orgánu.

Poškodené a spotrebované akumulátory sa musia recyklovať podľa smernice 2006/66/ES a jej zmien. Akumulátory a/alebo produkt odovzdajte prostredníctvom

niektorého z dostupných zberných zariadení.



Škody na životnom prostredí v dôsledku nesprávnej likvidácie akumulátora!

Akumulátory je zakázané vyhadzovať do komunálneho odpadu. Môžu obsahovať jedovaté ťažké kovy*) a podliehajú zásadám manipulácie s nebezpečným odpadom. Batérie a akumulátory, ktoré nie sú pevne zabudované v zariadení, sa musia pred likvidáciou odstrániť a samostatne zlikvidovať. Batérie a akumulátory odovzdávajte iba vo vybitom stave! Pokiaľ je to možné, používajte akumulátory namiesto jednorazových batérií.

*) označené pomocou: Cd = kadmium, Hg = ortuť, Pb = olovo

● Záruka

Vážená zákazníčka, vážený zákazník, na tento prístroj získavate záruku 3 roky od dátumu kúpy. V prípade nedostatkov tohto produktu prináležia vám voči predajcovi produktu zákonné práva. Tieto zákonné práva nebudú obmedzené našou zárukou, opísanou v nasledujúcej časti.

Záručné podmienky

Záručná doba začína s dátumom kúpy. Originálny pokladničný doklad si, prosím, dobre uschovajte. Tento doklad bude potrebný ako dôkaz o kúpe. Ak v rámci troch rokov od dátumu kúpy tohto produktu sa vyskytne chyba materiálu alebo výrobná chyba, produkt pre vás – podľa našej voľby – opravíme, vymeníme alebo uhradíme kúpnu cenu. Toto poskytnutie záruky predpokladá, že sa v rámci lehoty troch rokov predloží chybný prístroj a doklad o kúpe (pokladničný doklad) a písomne sa krátko opíše, v čom existuje nedostatok a kedy sa vyskytol. Ak je chyba pokrytá našou zárukou, dostanete späť opravený alebo

nový výrobok. S opravou alebo výmenou produktu nezačne žiadna nová záručná doba.

Záručná lehota a zákonné nároky z chýb

Záručná lehota sa poskytnutím záruky nepredlžuje. To platí aj pre vymenené a opravené diely. Škody a nedostatky existujúce prípadne už pri kúpe sa musia ohlásiť ihneď po vybalení. Po uplynutí záručnej lehoty sú prípadné opravy za peniaze.

Rozsah záruky

Prístroj bol starostlivo vyrobený podľa prísnych kvalitatívnych smerníc a pred dodávkou bol svedomito odskúšaný. Poskytnutie záruky platí pre chyby materiálu a výrobné chyby. Táto záruka sa nevzťahuje na diely produktu, ktoré sú vystavené normálnemu opotrebeniu a preto sa na ne môže prihliadať ako na rýchlo opotrebitelné diely alebo na poškodenia na rozbitných dieloch, napr. spínače, akumulátory alebo diely vyrobené zo skla. Táto záruka prepadá, keď je produkt poškodený, používa sa neodborne alebo sa na ňom vykoná neodborná údržba. Pre odborné používanie produktu sa musia presne dodržiavať všetky pokyny uvedené v návode na obsluhu. Je nutné bezpodmienečne zabrániť účelom použitia a manipuláciám, od ktorých sa v návode na obsluhu odrádza alebo pred ktorými sa varuje. Produkt je určený výlučne na súkromné a nie na komerčné použitie. Pri neoprávnenom a neodbornom používaní, použití násilia a pri zásahoch, ktoré neboli uskutočnené našou autorizovanou servisnou pobočkou, zaniká záruka.

Vybavenie v záručnom prípade

Aby bolo možné zaručiť spracovanie vašej žiadosti, zohľadnite, prosím tieto **upozornenia:**

- Pre všetky otázky si, prosím pripravte pokladničný doklad a číslo výrobku (napr. IAN 123456) ako dôkaz o kúpe.
- Číslo výrobku nájdete na typovom štítku produktu, gravúre na produkte, titulnom liste vášho návodu (dole vľavo) alebo na nálepke na zadnej a spodnej strane produktu.
- Ak by sa mali vyskytnúť funkčné chyby alebo iné nedostatky, kontaktujte najprv telefonicky alebo e-mailom servisné oddelenie uvedené v nasledujúcej časti.
- Produkt zaznamenaný ako chybný môžete potom zasláť s oslobodením od poštovného na vám oznámenú servisnú adresu za pripojenia dokladu o kúpe (pokladničného dokladu) a informácie, v čom existuje nedostatok a kedy sa vyskytol.

● **Servis**



Servis Slovensko

Tel. : 00800 80040044

E-Mail: administration@mynetsend.de

IAN 384240_2107

Pre všetky otázky si, prosím pripravte pokladničný doklad a číslo výrobku (napr. IAN 123456) ako dôkaz o kúpe.

Aktuálnu verziu návodu na obsluhu nájdete na: www.citygate24.de



citygate24 GmbH

Lange Mühren 1
20095 Hamburg
GERMANY

 12/2021
Model No.: 970-K

 03/2022

IAN 384240_2107

8 